

Váš telefon **HTC** Desire Z

Uživatelská příručka

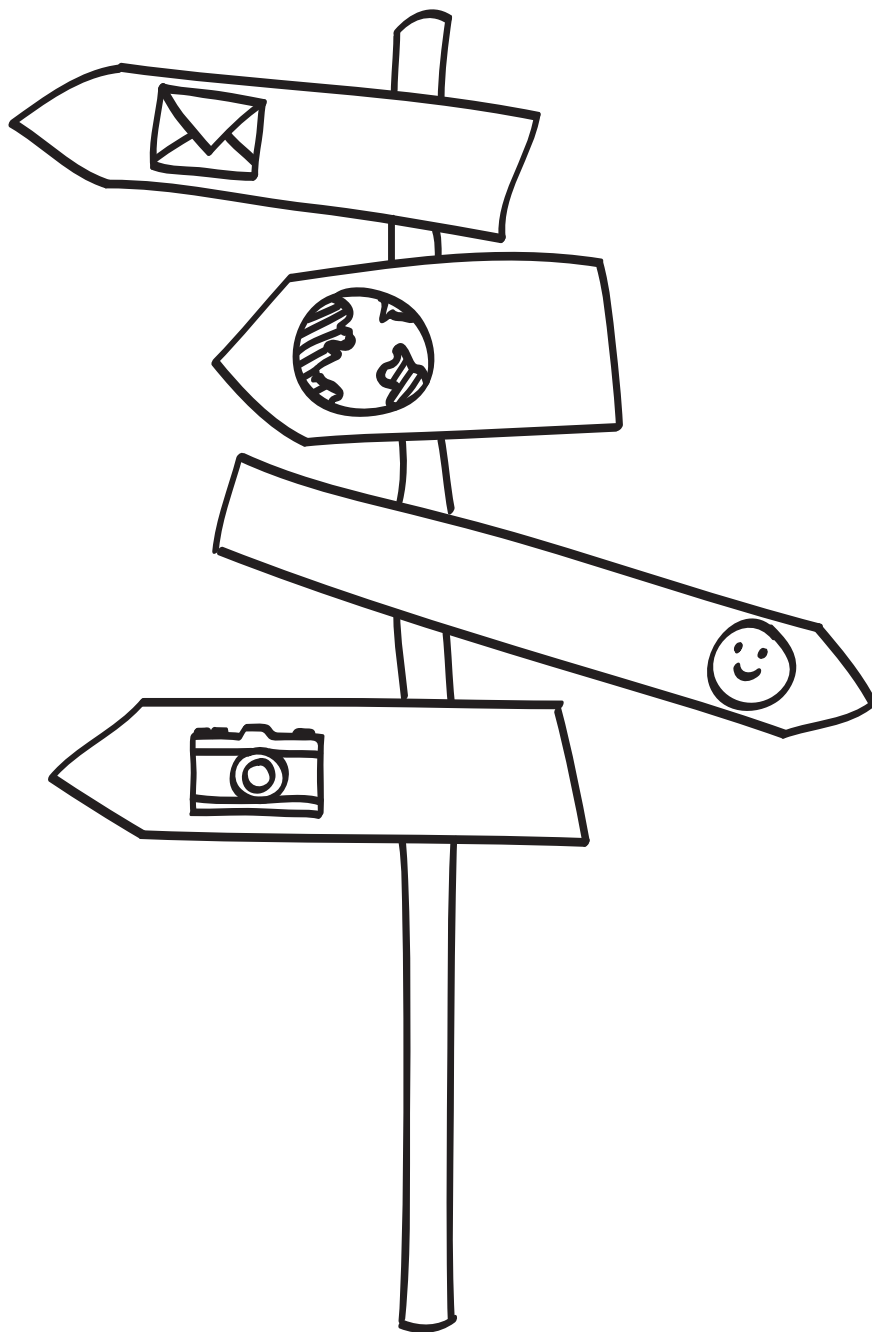

htc
quietly brilliant

Konvence použité v této příručce

V této uživatelské příručce používáme následující symboly, následované důležitými nebo užitečnými informacemi.



Toto je poznámka. Poznámka často poskytuje dodatečné informace, například co se stane s telefonem, když zvolíte provedení nebo neprovedení některé operace. Poznámka také poskytuje užitečné informace, které mohou platit pouze v některých situacích.



Toto je tip. Tip poskytuje alternativní způsob, jak provést specifický krok nebo postup nebo umožňuje seznámit se s možnostmi, které mohou být užitečné.



Toto označuje velmi důležitou informaci. Důležitá informace je něco, co musíte znát, abyste provedli některý úkol nebo umožnili správnou činnost jisté operace.



Toto poskytuje informace o bezpečnostních opatřeních, tj. informace, které vás upozorňují na to, abyste se měli na pozoru před potenciálními problémy s používáním telefonu.

Obsah

Základní informace	7
Obsah balení	7
Telefon	7
Zadní kryt	10
Karta SIM	11
Paměťová karta	12
Baterie	14
Zapnutí nebo vypnutí telefonu	17
Zadání kódu PIN	17
Pohybu prstů	17
Používání trackpadu pro práci s dotykovou obrazovkou	18
Začínáme	20
První nastavení telefonu	20
Obrazovka Plocha	20
Stav a oznámení	22
Panel oznámení	24
Připojení telefonu k počítači	25
Vyhledávání v telefonu a na Internetu	27
Nastavení hlasitosti	29
Režim spánku	30
Přizpůsobení	31
Přizpůsobte si telefon plně podle sebe	31
Přizpůsobení telefonu s pomocí scén	31
Změna tapety	32
Použití nového vzhledu	33
Přizpůsobení obrazovky Plocha pomocí widgetů	33
Přidání ikon a dalších zástupců na obrazovku Plocha	35
Přidání složek na obrazovku Plocha	35
Přeuspořádání nebo odebrání widgetů a ikon na obrazovce Plocha	36
Přeuspořádání obrazovky Plocha	37
Změna vyzváněcích tónů a připomenutí	38
Přeuspořádání nebo skrytí karet aplikací	40
Telefonní hovory	41
Telefonování	41
Příjem hovorů	44
HTC ID volajícího	45
Použití možností během hovoru	45
Použití seznamu hovorů	48
Blokování volajících	49
Služby volání	50
Zapnutí nebo vypnutí režimu Letadlo.	50

Lidé	51
O aplikaci Lidé	51
Nastavení Mojí kontaktní karty	52
Způsoby nahrávání kontaktů do telefonu	52
Slučování informací o kontaktech	54
Seznam kontaktů	56
Informace o kontaktech a konverzace	58
Skupiny kontaktů	60
Widget Lidé	62
Klávesnice	63
Používání vysouvací klávesnice	63
Používání klávesnice na obrazovce	64
Zadávání slov s predikcí	66
Zadání textu hlasově	67
Kopírování a vkládání textu	68
Úprava nastavení zadávání dotykem	69
Zprávy	71
O aplikaci Zprávy	71
Odeslání textové zprávy (SMS)	72
Odeslání multimediální zprávy (MMS)	73
Pokračování v psaní konceptu zprávy	74
Zobrazení a odpověď na zprávu	75
Správa konverzace pomocí zpráv	77
Nastavení možností zpráv	79
Účty a synchronizace	81
Synchronizace s online účty	81
Synchronizace s počítačem	84
Sociální sítě	91
Facebook for HTC Sense	91
Facebook for Android	92
Jaký je rozdíl mezi Facebook for Android a Facebook for HTC Sense?	93
Tweeting v telefonu	93
Datový proud přátel	96
Diskutování v aplikaci Google Talk	98
E-mail	101
Používání Gmail	101
Používání aplikace Pošta	106
Kalendář	114
O aplikaci Kalendář	114
Vytvoření událostí kalendáře	114
Změna zobrazení kalendáře	116
Správa událostí kalendáře	118
Připomenutí Události kalendáře	119
Zobrazení a synchronizace kalendáře	120
Změna nastavení kalendáře	121
O widgetu aplikace Kalendář	121

Hodiny a Počasí	122
O widgetu Hodiny HTC	122
O aplikaci Hodiny	122
Používání stolních hodin	123
Používání hodin ve světě	124
Nastavení budíku	125
Kontrola počasí	127
O widgetu aplikace Počasí	128
Internetová připojení	129
Datové připojení	129
Wi-Fi	130
Přidání widgetů připojení	132
Připojení k síti VPN	132
Použití telefonu jako modemu (přivazování)	133
Připojení telefonu k Internet pomocí počítače (internetová propust)	134
Použití telefonu jako bezdrátového směrovače	134
Webový prohlížeč	135
Používání webového prohlížeče telefonu	135
Kopírování textu, vyhledávání informací a sdílení	138
Zobrazení záložek a dříve navštívených stránek	140
Nastavení možností prohlížeče	141
Bluetooth	142
Základní informace o Bluetooth	142
Připojení sluchátek nebo autosady Bluetooth	142
Odpojení zařízení Bluetooth nebo zrušení párování	143
Odeslání informací pomocí Bluetooth	144
Příjem informací pomocí Bluetooth	146
Fotoaparát	148
Základní informace o fotoaparátu	148
Fotografování	149
Záznam videa	151
Přidávání efektů	152
Po fotografování	152
Změna nastavení fotoaparátu	153
Fotografie, videa a hudba	154
Procházení Galerie	154
Poslech hudby	162
Sdílení médií na domácí síti	167
HTCSense.com	169
O službě HTCSense.com	169
Přihlášení na účet HTCSense.com	169
Používání HTCSense.com	170
Ovládací panel	170
Footprints	172
Lidé	174

Zprávy	175
HTC Hub	177
Odhlášení nebo odstranění účtu HTC Sense.com	177
Mapy a umístění	178
Zapnutí služby stanovení polohy	178
Locations	178
Mapy Google	188
Další aplikace	196
Sledování video nahrávek na YouTube	196
Čtení zpravodajských kanálů	197
Práce na dokumentech, tabulkách a prezentacích	200
Sledování vlastních akcií	201
Poslech rádia FM	203
Záznam hlasu	204
Používání Svítilny	205
Vyhledání a instalování aplikací z webu Android Market	206
Sdílení her a aplikací	209
Zabezpečení	211
Ochrana karty SIM pomocí kódu PIN	211
Ochrana telefonu pomocí zámku obrazovky	212
Nastavení	213
Nastavení telefonu	213
Změna nastavení displeje	214
Změna nastavení zvuku	216
Změna jazyka telefonu	217
Optimalizace provozní životnosti baterie	217
Správa paměti	218
Kontrola informací o telefonu	219
Aktualizace a resetování	220
Aktualizování softwaru telefonu	220
Restartování nebo obnovení původního nastavení telefonu	221
Obchodní známky a autorská práva	222
Rejstřík	223

Základní informace

Obsah balení

V krabici balení byste měli nalézt následující položky:

- Telefon
- Baterie (vložená)
- Karta microSD™ (vložená)
- Kabel USB
- Stereofonní sluchátka s konektorem 3,5 mm
- Napájecí adaptér
- Stručná referenční příručka
- Příručka s bezpečnostními a předpisovými informacemi

Telefon

Přední panel (otevřená klávesnice)

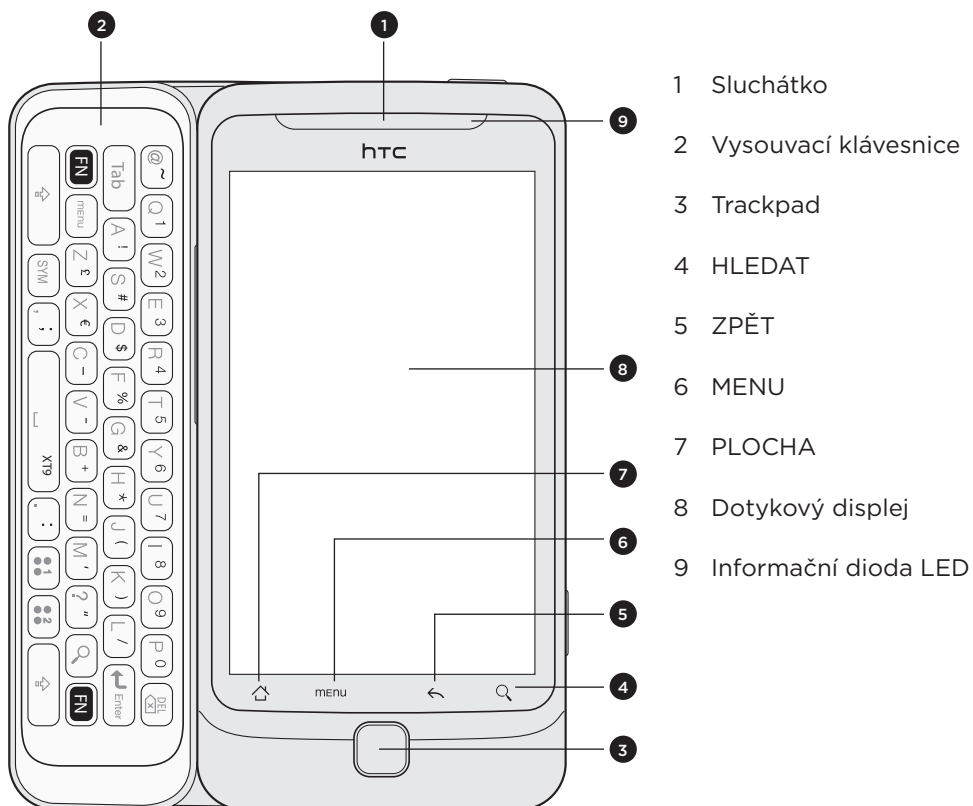

Levý a pravý panel

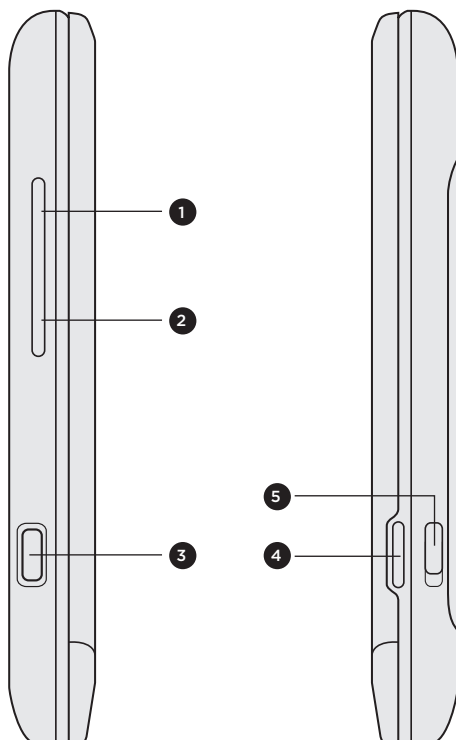

- 1 ZVÝŠIT HLASITOST
- 2 SNÍŽIT HLASITOST
- 3 Konektor USB
- 4 FOTOAPARÁT
- 5 Pojistka zadního krytu

Zadní panel

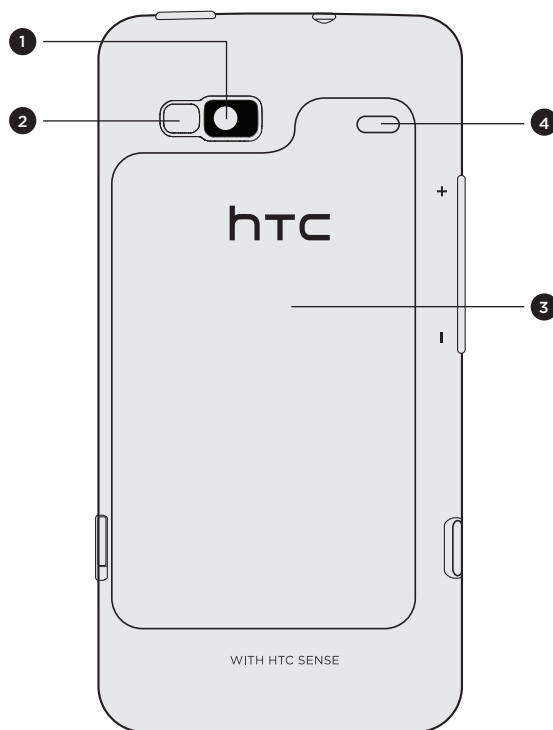

- 1 Fotoaparát s rozlišením 5 megapixelů
- 2 LED blesk
- 3 Zadní kryt
- 4 Reproduktor

Horní panel

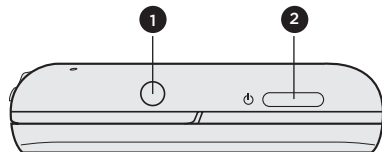

- 1 Konektor sluchátek s mikrofonem 3,5 mm
- 2 POWER

Dolní panel

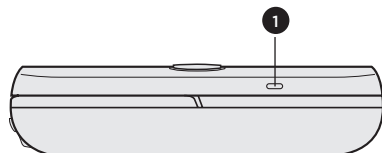

- 1 Mikrofon

Zadní kryt

Sejmutí zadního krytu

Chcete-li zpřístupnit prostor pro baterii, sloty karty SIM a paměťové karty, sejměte zadní kryt.

1. Podržte vypnutý telefon opatrně přední stranou směrem dolů.
2. Posuňte dolů pojistku zadního krytu a zadní kryt zvedněte a sejměte.

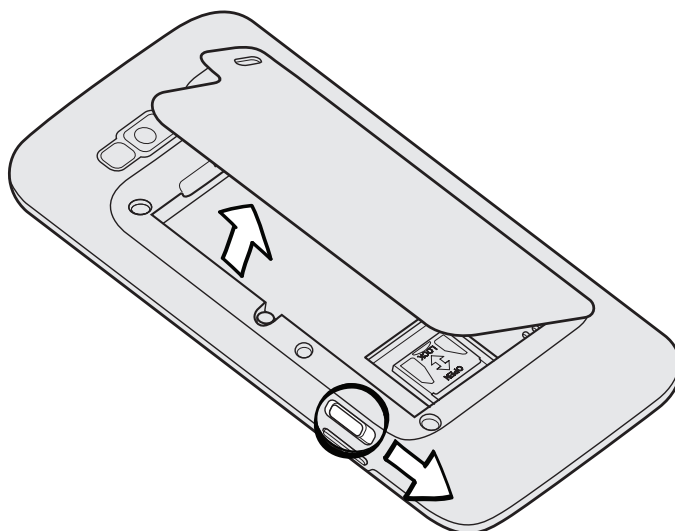

Když vyjmete telefon z krabice a poprvé sejměte zadní kryt, zjistíte, že je baterie uvnitř telefonu. Viz část „Vyjmutí baterie“.

Nasazení zadního krytu

1. Vložte poutka zadního krytu do otvorů umístěných na pravé straně zadního panelu telefonu.
2. Přitiskněte zadní kryt k telefonu, až pojistka zadního krytu zaklapne do správné polohy.

Karta SIM

Karta SIM obsahuje vaše telefonní číslo, informace o službách a paměť telefonního seznamu a zpráv. Telefon podporuje karty SIM typu 1,8 V i 3 V.



Některé starší karty SIM nebudou v zařízení fungovat. V takovém případě je třeba požádat mobilního operátora o vydání náhradní karty. Tato služba může být zpoplatněna.

Vložení karty SIM

1. Sejměte zadní kryt.
Viz část „Sejmutí zadního krytu“.
2. Vyjměte baterii.
Viz část „Vyjmutí baterie“.
3. Vložte kartu SIM do slotu pozlacenými kontakty směrem dolů a zkoseným rohem napřed.
4. Zasuňte kartu SIM zcela do slotu.

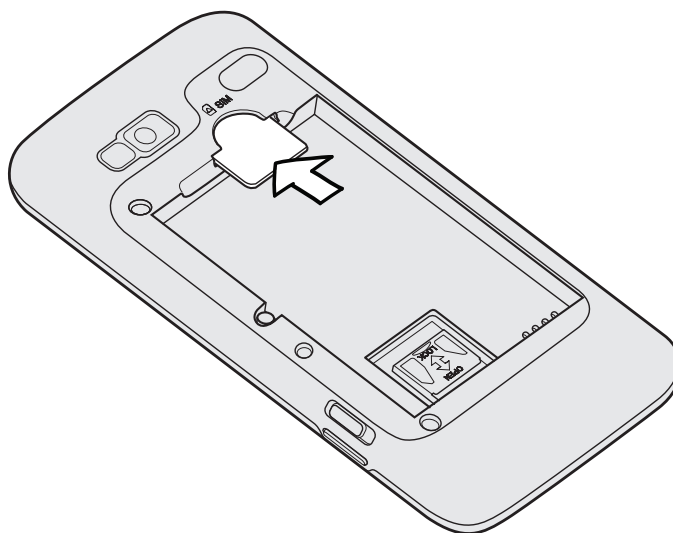

Vyjmutí karty SIM

1. Sejměte zadní kryt.
Viz část „Sejmutí zadního krytu“.
2. Vyjměte baterii.
Viz část „Vyjmutí baterie“.
3. Palcem vysuňte kartu SIM ze slotu.

Paměťová karta

Telefon používá kartu microSD pro ukládání fotografií, videonahrávek a hudby.

P Když vyjmete telefon z krabice a poprvé sejmete zadní kryt, zjistíte, že karta microSD je již vložena do telefonu.

Vložení paměťové karty

1. Sejměte zadní kryt.
Viz část „Sejmutí zadního krytu“.
2. Vyjměte baterii.
Viz část „Vyjmutí baterie“.
3. Posuňte dolů držák paměťové karty směrem ke hraně prostoru baterie a potom jej překlopením otevřete.

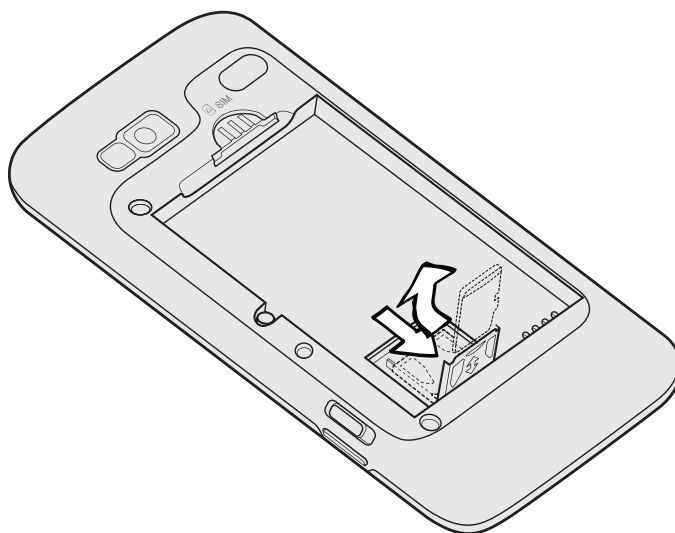

4. Vložte paměťovou kartu do držáku pozlacenými kontakty směrem ke konektorům v patci pro paměťovou kartu.

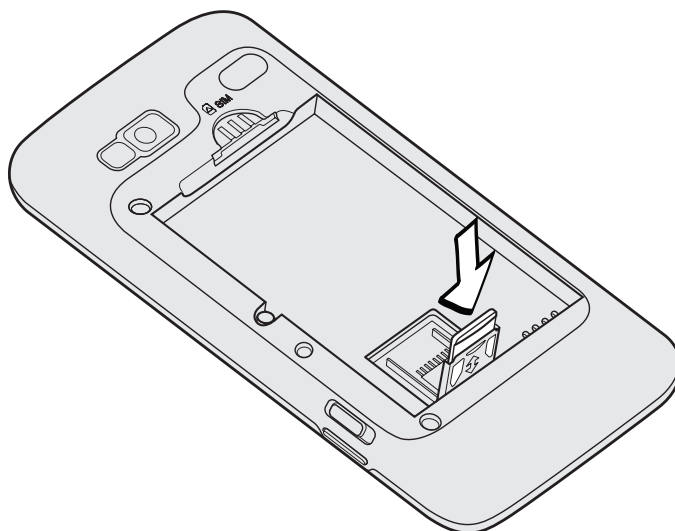

5. Přetočte držák paměťové karty dolů a potom jej posunutím nahoru zajistěte.

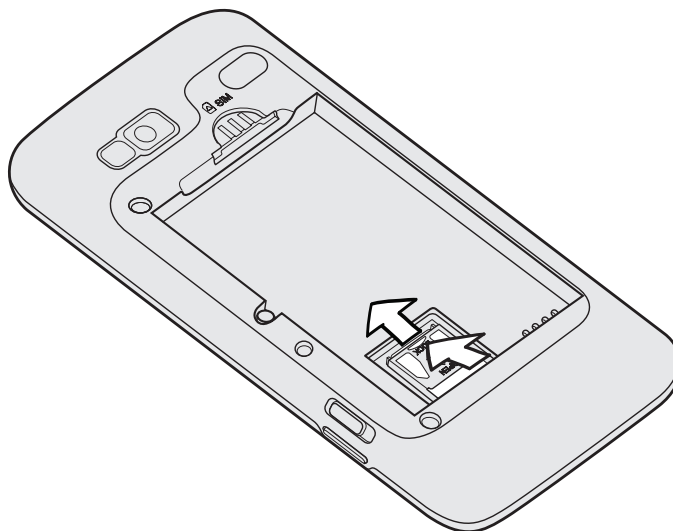

Vyjmutí paměťové karty

1. Sejměte zadní kryt.
Viz část „Sejmutí zadního krytu“.
2. Vyjměte baterii.
Viz část „Vyjmutí baterie“.
3. Posuňte dolů držák paměťové karty směrem ke hraně prostoru baterie a potom jej překlopením otevřete.
4. Vytáhněte paměťovou kartu a potom zavřete držák paměťové karty.

Baterie

Telefon používá dobíjecí baterii. Používejte pouze originální baterie a příslušenství dodané s telefonem nebo náhradní komponenty, které doporučíme.

To, jak dlouho baterie vydrží bez nabíjení, závisí na tom, jak telefon používáte. Mimo jiné na tom, které funkce a příslušenství telefonu využíváte (spotřeba je například vyšší, pokud máte stále zapnuté připojení Bluetooth). Velkou spotřebu energie představují dlouhé telefonáty a časté procházení webových stránek. Také dbejte na polohu: slabý signál mobilní sítě a extrémní teploty znamenají vyšší spotřebu.

P Když vyjmete telefon z krabice a poprvé sejmete zadní kryt, zjistíte, že baterie vložená uvnitř je opatřena tenkou fólií. Stáhněte jazýček fólie a uvolněte baterii. Před nasazením baterie zpět se ujistěte, že fólie je řádně sejmuta.

Vyjmutí baterie

1. Sejměte zadní kryt.
Viz část „Sejmutí zadního krytu“.
2. Vyndejte baterii z drážky v horní části prostoru pro baterii.

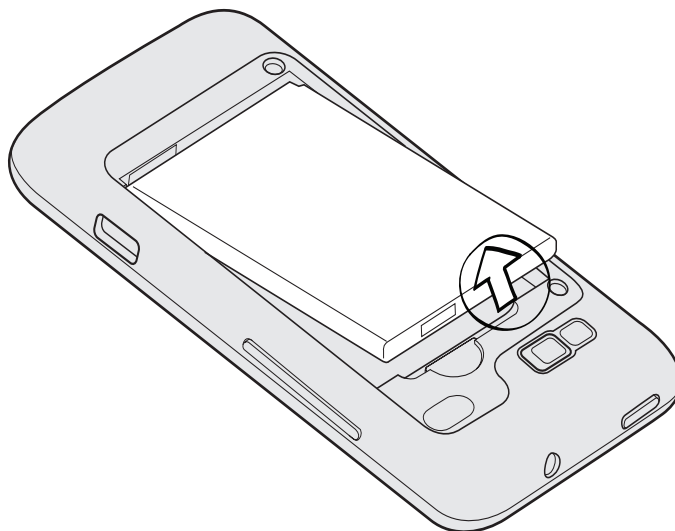

Vložení baterie

1. Sejměte zadní kryt.
Viz část „Sejmutí zadního krytu“.
2. Vložte baterii (měděnými kontakty napřed) do prostoru baterie.

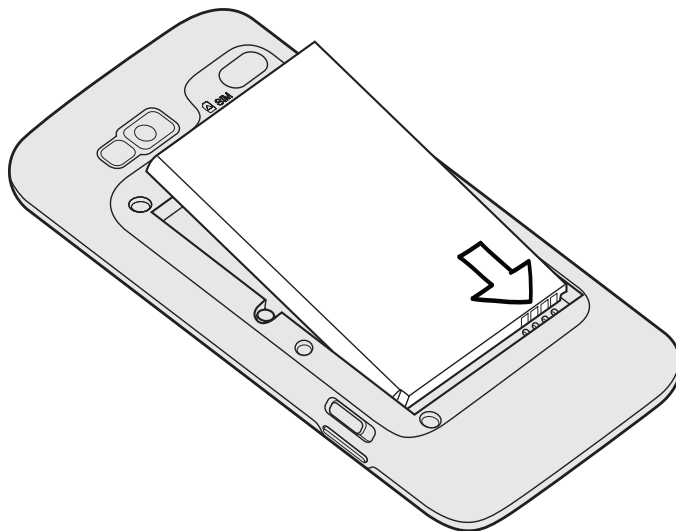

3. Nasadte zadní kryt.
Viz část „Vrácení zadního krytu“.

Nabíjení baterie

Baterie je při dodání částečně nabitá. Dříve než začnete telefon používat, doporučujeme nabít baterii. Některé baterie poskytují nejlepší výkon až po několika cyklech úplného nabití a vybití.



- Při dodání je baterie již vložená v telefonu. Mezi baterií a prostorem je tenká fólie. Před nabitím baterie je třeba tuto fólii odstranit. Viz část „Vyjmutí baterie“.
- K dobíjení baterie používejte pouze síťový adaptér a kabel USB dodaný s telefonem.
- Nevytahujte baterii ze telefonu během dobíjení pomocí síťového adaptéru nebo autonabíječky.

1. Připojte napájecí adaptér do konektoru USB telefonu.

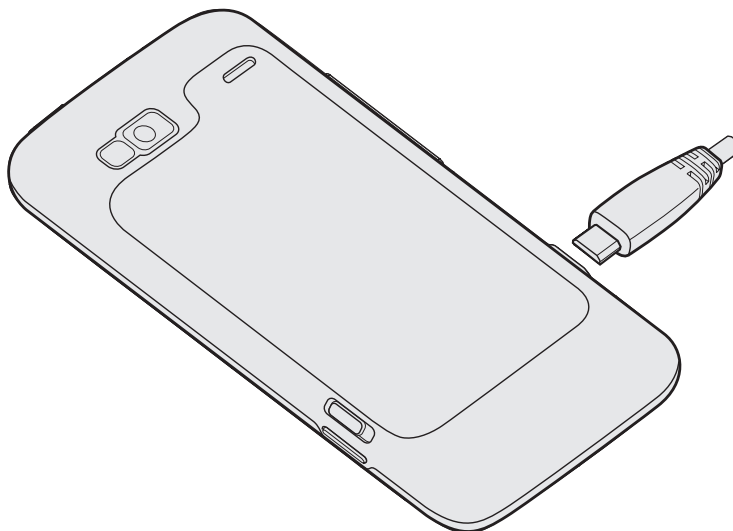

2. Připojte napájecí adaptér do elektrické zásuvky, čímž zahájíte dobíjení baterie.

Během dobíjení baterie oznamovací dioda LED vydává trvalé červené světlo. Kontrolka začne svítit zeleně, když je telefon úplně nabitý.

Během dobíjení baterie při zapnutém telefonu je na stavovém řádku telefonu zobrazena ikona dobíjení baterie (). Po úplném dobití baterie se ikona dobíjení baterie změní na ikonu plně nabité baterie ().



Z bezpečnostních důvodů se baterie v případě přehřívání přestane nabíjet.

Zapnutí nebo vypnutí telefonu

Zapnutí telefonu

Stiskněte tlačítko POWER. Snadné.



Když zapnete telefon poprvé, budete jej muset nastavit. Podrobnosti viz v kapitole Začínáme.

Vypnutí telefonu

1. Pokud je displej vypnutý, stisknutím tlačítka POWER jej znovu zapnete a potom odemkněte obrazovku přetažením panelu na uzamčené obrazovce dolů.
Podrobnosti viz v části „Odemčení obrazovky“ v kapitole Začínáme.
2. Stiskněte a podržte na několik sekund tlačítko napájení.
3. Jakmile se zobrazí nabídka Možnosti napájení, klepněte na příkaz **Vypnout napájení**.

Zadání kódu PIN

Ve většině karet SIM je přednastaven kód PIN (Personal Identification Number, osobní identifikační číslo), který vám sdělí mobilní operátor. Pokud jste dotázáni na PIN, zadejte jej a pak klepněte na tlačítko **OK**.

Informace o povolení, zakázání nebo změně kódu PIN karty SIM najdete v části „Ochrana karty SIM pomocí kódu PIN“ v kapitole Zabezpečení.



Jestliže kód PIN zadáte třikrát nesprávně, karta SIM bude zablokována. Nevadí, žádný problém. obraťte se na svého mobilního operátora a požádejte o kód PUK (odblokovací kód PIN).

Pohybu prstů

Klepnutí	Když chcete psát pomocí klávesnice na obrazovce, vybrat položky na obrazovce, jako jsou aplikace a ikony, nebo stisknout tlačítka na obrazovce, jednoduše je stisknete prstem.
Stisknutí a přidržení	Pro otevření dostupných možností položky (např. kontaktu nebo odkazu na webové stránce) jednoduše klepněte na položku a přidržte ji.
Přesunutí nebo posunutí	Přesunutí nebo posunutí znamená rychlé svislé nebo vodorovné posunutí prstem po obrazovce.
Přetažení	Než začnete položku přetahovat, klepněte na ni a podržte prst s určitým tlakem. Během tažení prst neuvolňujte, dokud nedosáhnete cílové polohy.
Rychlé pohyby	Rychlé pohyby po displeji se podobají sklouznutí s tím rozdílem, že je třeba prstem provádět lehké, rychlejší tahy. Toto gesto prstem se vždy provádí ve svislém směru, jako například při rychlém procházení seznamu kontaktů nebo zpráv.
Otočit	Na většině obrazovek můžete automaticky změnit orientaci obrazovky z režimu na výšku do režimu na šířku tak, že telefon otočíte na stranu. Při zadávání textu můžete telefon otočit na stranu, abyste vyvolali větší klávesnici.
Štípnutí	V některých aplikacích, např. Galerie nebo webový prohlížeč lze „štípnout“ obrazovku dvěma prsty (např. palcem a ukazováčkem) a přibližovat nebo oddalovat tak obrázek nebo webovou stránku při prohlížení.

Používání trackpadu pro práci s dotykovou obrazovkou

Kromě používání gest můžete používat pro interakci s dotykovou obrazovkou telefonu také trackpad.

Nejprve umístěte prst na trackpad (zcela jej zakryjte) a pak přesuňte prst po povrchu trackpadu.

Přesun na obrazovku Plocha

Chcete-li přejít na rozšířenou obrazovku Plocha vpravo, posuňte prst doprava na trackpadu. Posuňte prst doleva a přejděte na rozšířené obrazovce Plocha doleva.

Výběr položky na obrazovce

U většiny obrazovek přesuňte prst doleva, doprava, nahoru nebo dolů, v závislosti na požadovaném směru pohybu. Pokud například chcete vybrat (zvýraznit) položku nahoře, posuňte prst nahoru. Stiskněte trackpad a otevřete položku.

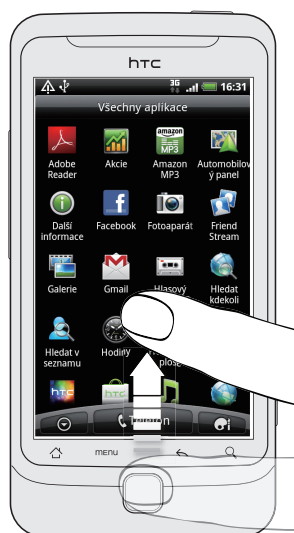

Výběry karty

Pro obrazovky, které mají karty na dolní straně obrazovky, přešuněte prst vlevo nebo vpravo a přejděte na kartu.

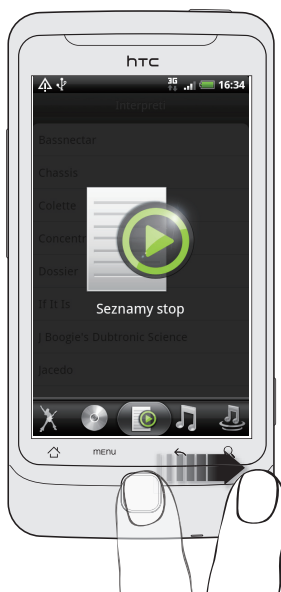

Pohyb kurzorem při zadávání textu

Chcete-li se vrátit zpět nebo přejít vpřed o jeden znak ve slovu, posuňte prst doleva nebo doprava. Posuňte prst nahoru nebo dolů a přejděte nahoru nebo dolů po řádkách textu.

Výběr odkazu na webovou stránku

1. Posuňte prst dolů a přejděte na následující odkaz na webové stránce.
2. Když je vybrán odkaz, stiskněte trackpad a odkaz otevřete.

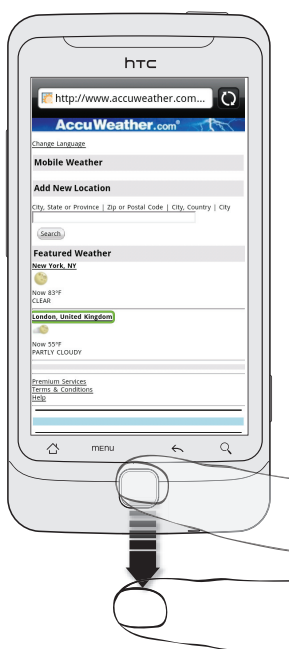

Začínáme

První nastavení telefonu

Když zapnete telefon poprvé, budete požádáni, abyste jej nastavili. Můžete si zvolit jazyk, způsob připojení k Internetu a to, zda chcete automaticky zjišťovat svou aktuální polohu. Pokud na svém starém telefonu máte stále uložené osobní kontakty a události kalendáře, můžete je snadno přenést na svůj nový telefon prostřednictvím Bluetooth.

Nezapomeňte se přihlásit ke svému účtu Google Account tak, abyste mohli používat aplikace Google, jako je například Gmail™. Můžete také nastavit své ostatní e-mailové účty, oblíbené sociální sítě, jako je Facebook® a Twitter™, a tak dále.

Jednoduše postupujte podle pokynů na obrazovce a za chvíli máte telefon nastavený.



Za některé funkce, které vyžadují připojení k Internetu, například služby stanovení polohy a automatická synchronizace vašich online účtů, může mobilní operátor účtovat další poplatky. Neobávejte se však. Tyto služby můžete zapnout nebo vypnout později v nastavení telefonu. Pokyny naleznete v kapitole Nastavení.

Obrazovka Plocha

Obrazovka Plocha je ta, kde si můžete telefon přizpůsobit. Dodává se s widgetem hodin a počasím, který zobrazuje čas a počasí ve vašem místě. Můžete také přidat oblíbené aplikace, zástupce, složky a widgety, abyste je měli připravené a stačilo vám jen na ně klepnout.



Pokyny naleznete v kapitole Přizpůsobení.

Rozšířená obrazovka Plocha

Když s telefonem začnete provádět více věcí, můžete si všimnout, že vám obrazovka Plocha nemusí najednou stačit. Nevadí, žádný problém. Použít můžete až šest dodatečných obrazovek. To by mělo postačovat.

Posuňte prst vodorovně vlevo nebo vpravo a objevíte další prostor pro ikony, widgety a další funkce.

Stisknutím tlačítka PLOCHA se vrátíte na hlavní obrazovku Plocha (tedy na prostřední obrazovku Plocha).

Používání zobrazení Skok

Chcete-li přeskočit přímo na obrazovku, kterou chcete, stiskněte tlačítko PLOCHA, když jste na hlavní obrazovce Plocha nebo gestem štípnutí zobrazíte zobrazení Skok. Zobrazí se všech sed obrazovek Plocha ve formě miniatur.





Klepněte na požadovanou a přejdete přímo na ní.

Stav a oznámení

Ikony stavu

Mnoho informací o svém telefonu zjistíte podle ikon ve stavovém řádku. Zde je vysvětlení jednotlivých:



 Síla signálu	 Baterie je nabitá
 Služba GPRS je připojena	 Probíhá dobíjení baterie
 Používá se GPRS	 Velmi nízký stav baterie (zbývá 20 %)
 EDGE připojeno	 Nízký stav baterie (zbývá 10 %)
 Používá se EDGE	 Tichý režim
 3G připojeno	 Režim Vibrace
 Používá se 3G	 Mikrofon telefonu je ztlumený
 HSDPA připojeno	 Hlasitý poslech zapnut
 Používá se HSDPA	 Kabelová sluchátka s mikrofonom připojena
 Roaming	 Kabelová sluchátka připojena
 Nemá signál.	 Připojení Bluetooth je zapnuto
 Žádná vložená karta SIM	 Připojeno k zařízení Bluetooth
 Připojeno k síti Wi-Fi	 Režim v letadle
 Synchronizace dat	 Služba GPS je zapnuta
 Sdílení sítě je zapnuté	 Je nastaveno připomenutí

Oznamovací ikony

Zaneprázdněný život znamená zaneprázdněný telefon. Ikony oznámení na stavovém řádku usnadňují sledování zpráv, událostí kalendáře a alarmů. Zde je vysvětlení jednotlivých:



 Nová zpráva Gmail	 Probíhající hovor
 Nový e-mail z Microsoft Exchange ActiveSync nebo POP3/IMAP	 Zmeškaný hovor
 Problém s doručením e-mailu	 Přidržený hovor
 Nová zpráva SMS nebo MMS	 Přesměrování hovorů zapnuto
 Problém s doručením zprávy SMS nebo MMS	 Přesměrování zpráv zapnuto
 Nová zpráva služby Google Talk	 Telefon je připojen k počítači pomocí kabelu USB
 Nová hlasová zpráva	 Wi-Fi je zapnuto a bezdrátové sítě jsou k dispozici
 Blížící se událost	 Přenosný Wi-Fi Hotspot je zapnutý
 Nové aktualizace z vašich sociálních sítí	 Odesílání dat (animováno)
 Nový tweet	 Stahování dat (animováno)
 Návrh ohledně odpovídajících kontaktů	 Čeká se na odeslání
 Nová push zpráva	 Stažená aplikace z Android Market nainstalována úspěšně
 Žádost o spárování Bluetooth	 K dispozici je aktualizace pro aplikaci staženou z Android Market
 K dispozici je aktualizace softwaru telefonu	 Paměťovou kartu lze bezpečně vyjmout nebo se paměťová karta připravuje
 TV out	 Ve vašem telefonu není nainstalovaná žádná paměťová karta
 Je přehrávána skladba	 Nedostatek volného místa v paměťové kartě
 Aplikace Rádio FM se používá	 Obecné oznámení
 Hlasový záznam je zapnutý	 Více (nezobrazených) oznámení
 Kompas je třeba zorientovat	

Upozornění LED diodami

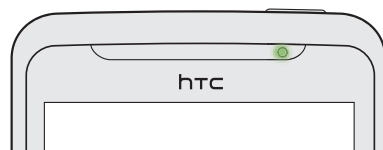

Dioda LED oznamuje následující:

- Svítí zeleně, když je telefon připojen k napájecímu adaptéru nebo počítači a baterie je zcela nabita.
- Svítí červeně, když se baterie nabíjí.
- Problikává červeně, když je nabití baterie velmi nízké.

Panel oznámení

Když zobrazíte oznámení, můžete otevřít panel Oznámení a zobrazit zprávy, připomenutí a oznámení. Panel oznámení vám také umožňuje co nejrychleji přepínat mezi nedávno otevřenými aplikacemi.

Otevření panelu oznámení

Stiskněte a podržte stavový řádek a stažením dolů otevřete panel Oznámení.

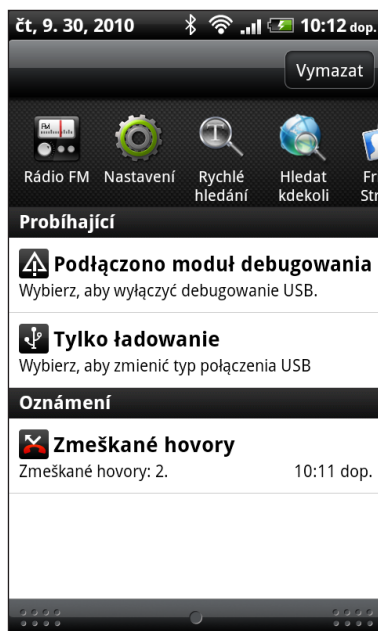

Pokud máte několik oznámení, můžete přejít na obrazovce dolů a zobrazit všechny.



Panel oznámení můžete také otevřít na obrazovce Plocha stisknutím tlačítka MENU a klepnutím na položku Oznámení.

Přepínání mezi nedávno otevřenými aplikacemi

Na panelu Oznámení se můžete snadno dostat až na osm nedávno otevřených aplikací.

1. Stiskněte a podržte stavový řádek a stažením dolů otevřete panel Oznámení.
2. V části Nedávno použité aplikace posouváním prstu doleva nebo doprava zobrazte nedávno použité aplikace.

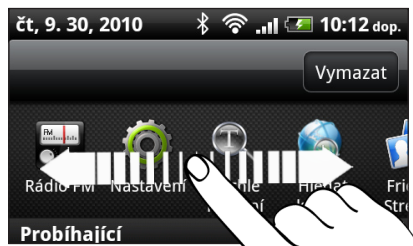

3. Klepnutím aplikaci otevřete.



Když stisknete a podržíte obrazovku Plocha, můžete také přejít na obrazovku Nedávno použité aplikace.

Uzavření panelu oznámení

Klepněte na spodní okraj panelu oznámení a podržte jej, potom přesuňte prst nahoru na obrazovce nebo stiskněte tlačítko ZPĚT. Nebo stiskněte tlačítko ZPĚT.

Připojení telefonu k počítači

Kdykoli připojíte telefon k počítači pomocí kabelu USB, zobrazí se dialogové okno Připojit k počítači a vyzve vás k výběru typu připojení USB. Vyberte z následujících možností a potom klepněte na položku **Hotovo**:

Pouze nabíjení	Tento režim vyberte pouze v případě, že chcete nabít baterii telefonu připojením k počítači.
HTC Sync	Tuto možnost vyberte pro synchronizování kontaktů, kalendáře a dalších informací mezi počítačem a telefonem Další informace naleznete v části „Synchronizace s počítačem“ v kapitole Účty a synchronizace.
Disková jednotka	Tento režim lze vybrat, pouze pokud je do telefonu vložena karta microSD. Tento režim vyberte, chcete-li zkopírovat soubory mezi vaším počítačem a paměťovou kartou v telefonu. Další informace viz také „Kopírování souborů na paměťovou kartu a z ní“ v této kapitole. Když povolíte režim Disková jednotka, zatímco je telefon připojen k počítači, nebude možné používat aplikace v telefonu k přístupu na paměťovou kartu.
USB tethering	Pokud na svém počítači nemáte přístup k internetu, můžete tento režim vybrat, abyste mohli datové připojení svého telefonu používat sdílet se svým počítačem. Další informace naleznete v části „Použití telefonu jako modemu (tethering)“ v kapitole Internetová připojení.
Internetová propust	Pokud pro svůj telefon nemáte datový plán nebo nemáte přístup na síť Wi-Fi, můžete si zvolit tento režim a sdílet internetové připojení počítače s telefonem. Další informace naleznete v kapitole Internetová připojení.

Typ připojení USB můžete také změnit během činnosti, aniž byste museli telefon odpojit nebo připojit. Otevřete Panel oznámení, pak klepněte na oznámení „Vybrat změnu typu připojení USB“ a otevřete znovu obrazovku Připojit k počítači.



Chcete-li změnit výchozí typ připojení nebo zobrazit či skrýt dialogové okno Připojit k počítači, na obrazovce Plocha stiskněte tlačítko MENU, pak klepněte na **Nastavení > Připojit k počítači**.

Kopírování souborů na paměťovou kartu a z ní

Soubory hudby, fotografií nebo jiné můžete zkopírovat na paměťovou kartu vloženou do telefonu.



1. Připojte telefon do počítače pomocí dodaného kabelu USB.
2. Na obrazovce Připojit k počítači v telefonu klepněte na možnosti **Disková jednotka** a pak na **Hotovo**.
V počítači je připojený telefon rozpoznán jako odpojovatelný disk.
3. Přejděte k tomuto odpojovatelnému disku a otevřete jej.
4. Postupujte některým z následujících způsobů:
 - Zkopírujte soubory z počítače do kořenové složky paměťové karty v telefonu.
 - Zkopírujte soubory z paměťové karty v telefonu do složky v počítači.
5. Po zkopírování souborů odpojte odpojovatelný disk (tj. připojený telefon) podle požadavků operačního systému a bezpečně telefon odeberte.
6. Postupujte některým z následujících způsobů:
 - Odpojte telefon od počítače.
 - Pokud chcete ponechat telefon připojený k počítači a má-li telefon mít přístup k paměťové kartě, otevřete panel Oznámení, klepněte na **Disková jednotka**, zvolte jednu z možností kromě **Disková jednotka**, pak klepněte na **Hotovo**.

Vyhledávání v telefonu a na Internetu

Hledejte všechny typy informací v telefonu a na webu. Widget Hledat kdekoli prohledává různé soubory, informace a aplikace v telefonu. Můžete se také rozhodnout prohledávat web pomocí oblíbené služby pro vyhledávání na webu.

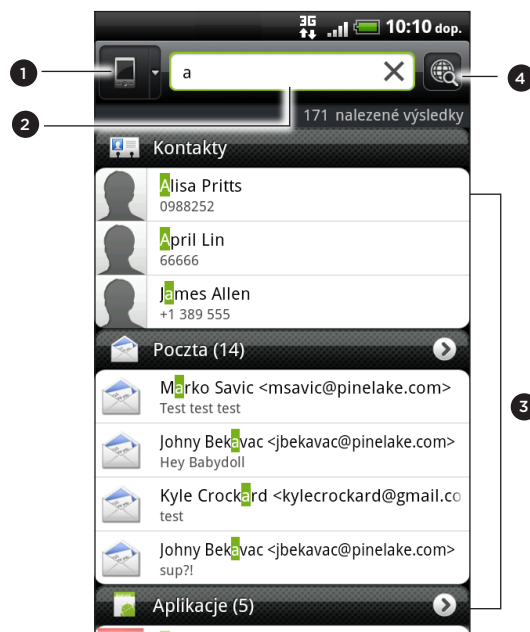
Jednoduše na obrazovce Plocha stiskněte tlačítko HLEDAT. Potom zadejte několik prvních písmen toho, co chcete vyhledávat. Při psaní se začnou zobrazovat odpovídající položky.



- 1 Tato ikona () znamená, že váš telefon bude vyhledávat všechny typy informací. Na tuto ikonu klepněte, pokud si chcete zvolit a hledat pouze jeden typ položek, například Pošta.
- 2 Zadejte, co chcete hledat.
- 3 Výběr výsledků z odpovídajících doporučených možností. Můžete provést následující:
 - Přesunutím zobrazte další výsledky vyhledávání.
 - Klepnutím na položku  zobrazte další výsledky pro určitou kategorii.
 - Klepněte na položku výsledku vyhledávání pro otevření příslušné aplikace.
- 4 Po zadání slova nebo slovního spojení do pole pro vyhledávání klepnutím prohledávejte web pomocí oblíbené služby pro vyhledávání. Chcete-li zjistit, jak vybrat službu, kterou chcete použít, viz část „Nastavení možností hledání telefonu“.

Nastavení možností hledání telefonu

1. Na obrazovce Plocha klepněte na tlačítko HLEDAT.
2. Když zobrazí pole pro vyhledávání, stiskněte tlačítko MENU a potom klepněte na položku **Nastavení**.
3. Klepněte na některou z následujících položek:

Modul vyhledávání na webu	Zvolte si službu pro modul vyhledávání na webu, kterou chcete používat.
Vybrat oblasti vyhledávání	Zvolte si typy položek nebo aplikací, které chcete do vyhledávání zahrnout. Můžete také stisknout a přidržet  a uspořádat položky podle priority vyhledávání.

Rychlé vyhledávání informací na webu

Díky funkci Rychlé hledání můžete něco zjistit okamžitě. Když zadáte nové slovo nebo slovní spojení, můžete je rychle vyhledat na populárních webových stránkách nebo vyhledávacích službách, jako je Wikipedia, Hledání Google, YouTube, Překladač Google a Slovník Google.

1. Na obrazovce Plocha klepněte na tlačítko  > Rychlé hledání.
2. Pokud je otevřená klávesnice na obrazovce, stisknutím tlačítka ZPĚT ji nejprve zavřete, abyste viděli dolní karty.
3. Přesuňte prst přes karty a vyberte, kde chcete informace vyhledávat. Potom do pole pro vyhledávání zadejte, co chcete vyhledávat.

Pokud jste například hledané informace našli v jedné kartě, jako je Wikipedia, můžete přejít na další karty a automaticky hledat stejnou položku v Hledání Google na webu, podívat se na související videa na YouTube nebo si vyhledat překlady a významy v Překladači Google a ve Slovníku Google.

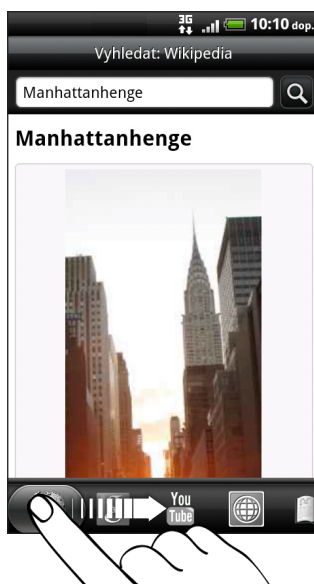



Překlad slov do jiných jazyků

1. Na obrazovce Plocha klepněte na tlačítko  > Rychlé hledání.
2. Klepnutím na tlačítko ZPĚT nejprve skryjte klávesnici na obrazovce a potom se přesuňte na kartu Překladač Google.
3. V nabídce Z jazyka si zvolte původní jazyk, potom zadejte slovo nebo slovní spojení, které chcete přeložit.
4. V nabídce Do jazyka si zvolte z jazyků dostupných k překladu.
5. Klepněte na položku Přeložit.

Nastavení hlasitosti

Úpravou Hlasitosti vyzvánění změníte hlasitost vyzvánění telefonu, zatímco úpravou Hlasitosti médií změníte hlasitost zvukových oznámení a přehrávání hudby či videa.

Nastavení hlasitosti vyzvánění

- Stisknutím tlačítka ZVÝŠIT HLASITOST nebo SNÍŽIT HLASITOST na levém panelu telefonu upravte hlasitost vyzvánění na požadovanou úroveň. Na obrazovce se objeví okno Hlasitost vyzvánění, kde je zobrazena úroveň hlasitosti.
- Pokud je nastavena nejnižší hlasitost vyzvánění (tichý režim), jedním stisknutím tlačítka SNÍŽIT HLASITOST nastavíte v telefonu režim Vibrace. Telefon zavibruje a na stavovém řádku se zobrazí ikona režimu vibrací ().
- Pokud je nastaven režim Vibrace, jedním stisknutím tlačítka ZVÝŠIT HLASITOST přepnete telefon do tichého režimu. Na stavovém řádku se zobrazí ikona ztlumení reproduktoru ().

Nastavení hlasitosti média

Při přehrávání hudby nebo sledování videa stisknutím tlačítka ZVÝŠIT HLASITOST nebo SNÍŽIT HLASITOST na levém panelu telefonu upravíte hlasitost médií. Na obrazovce se objeví okno Hlasitost média, kde je zobrazena úroveň hlasitosti.

Nastavení hlasitosti sluchátka pro hovory

Během volání stiskněte tlačítko ZVÝŠIT HLASITOST nebo SNÍŽIT HLASITOST.

Nastavení hlasitosti prostřednictvím nastavení

1. Na obrazovce Plocha stiskněte tlačítko MENU a potom klepněte na položky **Nastavení > Zvuk > Hlasitost**.
2. Posuňte posuvníky hlasitosti doleva nebo doprava pro nastavení úrovně hlasitosti vyzváněcího tónu telefonu, přehrávání médií, budíků a oznámení.
Váš telefon krátce přehraje vzorový tón a na základě přetažení posuvníku je hlasitost upravena.
3. Pokud chcete nastavit stejnou hlasitost pro vyzváněcí tón a oznámení, vyberte položku **Použít hlasitost příchozích hovorů pro oznámení**.
4. Po dokončení klepněte na tlačítko **OK**.

Režim spánku

Režim spánku spoří energii baterie tím, že přepne telefon do režim nízké spotřeby, když je vypnutý displej. Rovněž zabrání náhodným stiskům tlačítka, když máte telefon uložen v tašce nebo kapse. Přesto budete moci přijímat zprávy a hovory.



Chcete-li změnit prodlevu před vypnutím obrazovky, viz část „Nastavení časového intervalu před vypnutím obrazovky“ v kapitole Nastavení.

Přepnutí do režimu spánku

Krátkým stisknutím tlačítka NAPÁJENÍ vypnete dočasně displej a přepnete telefon do režimu spánku. Telefon se automaticky přepne do režimu Spánek, když je chvíli v klidu.

Probuzení z režimu spánku

Telefon se aktivuje automaticky, když přijímáte příchozí hovor. Chcete-li telefon probudit ručně, stiskněte tlačítka NAPÁJENÍ. Obrazovku budete muset odemknout.

Odemčení obrazovky

Chcete-li odemknout obrazovku nebo přijmout příchozí hovor, klepněte na panel na obrazovce uzamčení a pak táhněte prstem po obrazovce dolů.

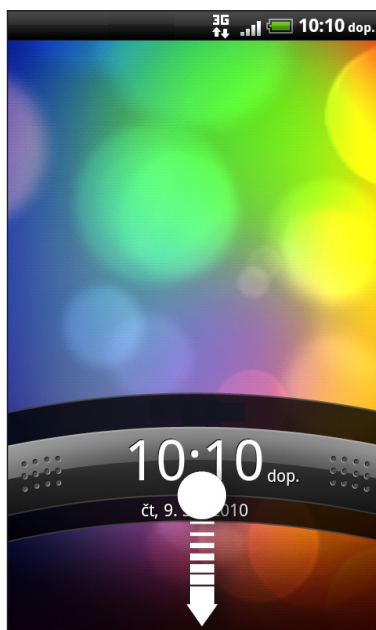

Pokud jste nastavili vzor pro odemknutí obrazovky, kód pin nebo heslo, budete před odemknutím displeje vyzváni, abyste tento vzor nakreslili, zadali kód PIN nebo heslo. Podrobnosti naleznete v části „Ochrana telefonu pomocí zámku obrazovky“ v kapitole Zabezpečení.

Přizpůsobení

Přizpůsobte si telefon plně podle sebe

Vzhled i zvuky telefonu můžete upravit podle svého vkusu a potřeb. Přizpůsobte telefon tak, že použijete jinou tapetu, vzhled, vyzváněcí tón a zvukové upozornění například pro příchozí SMS, e-mail, a události kalendáře.

Začněte tak, že klepnete na tlačítko Přizpůsobit () na obrazovce Plocha.

Přizpůsobení telefonu s pomocí scén

Pokud budete používat scény, změní se telefon na několik různých telefonů. Scény jsou přizpůsobená rozvržení obrazovky Plocha, které lze rychle použít. Přepínáním mezi scénami okamžitě měníte telefon na dokonalý víkendový telefon, cestovní telefon, pracovní telefon a telefon čistě pro hraní.



Pokaždé, když na obrazovku Plocha něco přidáte nebo na ní něco upravíte, telefon automaticky vaše změny uloží do aktuálně vybrané scény.

Používání předvolené scény

Telefon je dodáván s předvolenými scénami, každá je přednastavena s různými tapetami a sbírkou widgetů, které odrážejí různé okamžiky vašeho života. Můžete si vybrat scénu, která je vhodná pro vaši práci, hraní, cestování nebo společenský život.

1. Na obrazovce Plocha klepnete na tlačítko  > Scéna.
2. Posouváním prstu na obrazovce zprava doleva vyberte požadovanou scénu.



3. Klepnete na položku Použít.



Pro stažení dalších scén klepnete na položku Získat další. Další informace o stahování z Rozbočovače HTC najdete v kapitole HTCSense.com.

Vytvoření nové scény

Při vytváření nové scény začnete na prázdné obrazovce Plocha.

1. Na obrazovce Plocha klepněte na tlačítko  > **Scéna**.
2. Stiskněte tlačítko MENU a potom klepněte na položku **Přeuspořádat**.
3. Zadejte název nové scény a klepněte na **Hotovo**.
4. Přizpůsobte scénu přidáním widgetů a dalších prvků, uspořádejte rozvržení obrazovky Plocha a změňte vzhled nebo tapetu. Všechny vaše změny se v této scéně automaticky uloží.

Přejmenování scény

1. Na obrazovce Plocha klepněte na tlačítko  > **Scéna**.
2. Posouváním prstu na obrazovce zprava doleva vyberte scénu, kterou chcete přejmenovat.
3. Stiskněte a přidržte miniaturu scény, potom klepněte na položku **Přejmenovat**.
4. Zadejte název nové scény a klepněte na **Hotovo**.

Odstranění scén

1. Na obrazovce Plocha klepněte na tlačítko  > **Scéna**.
2. Stiskněte tlačítko MENU a potom klepněte na položku **Odstranit**.
3. Posouváním prstu na obrazovce zprava doleva procházejte scénami a potom klepněte na jednu nebo více scén, které chcete odstranit.
4. Klepněte na položku **Odstranit**.

Změna tapety

Přizpůsobení tapety pomocí oblíbené fotografie je rychlé a snadné a lze tak změnit dojem z telefonu a poskytnout mu svěží vzhled. Procházejte sbírkou tapet v telefonu nebo zvolte z fotografií, které jste zhotovili pomocí fotoaparátu. Obrazovku Plocha můžete také změnit tak, aby na ní byla animovaná tapeta.

1. Na obrazovce Plocha klepněte na tlačítko  > **Tapeta**.
2. Klepněte na některou z následujících položek:

Tapety HTC	Vyberte přednastavenou tapetu, pak klepněte na položky Náhled > Použít .
Aktivní tapety	Zvolte si z přednastavených animovaných tapet. Klepnutím na položku Náhled si zobrazíte animaci a potom klepněte na položku Použít .
Galerie	Zvolte fotografii, kterou jste zhotovili pomocí fotoaparátu nebo zkopírovali z paměťové karty. Ořízněte fotografii a pak klepněte na Uložit .



Pro stažení dalších tapet klepněte na položky **Tapeta** > **Tapety HTC** > **Získat další**. Další informace o stahování z Rozbočovače HTC najdete v kapitole HTC Sense.com.

Použití nového vzhledu

Když použijete nový vzhled, nedotkne se přizpůsobení jen obrazovky Plocha. Vzhledy zajistí jinou vizáž většiny tlačítek na obrazovce, obrazovek aplikací, nabídek možností a dalších položek v telefonu.

1. Na obrazovce Plocha klepněte na tlačítko  > Vzhled.
2. Posouváním prstu na obrazovce zprava doleva vyberte požadovaný vzhled.
3. Klepněte na položku Použít.



Pro stažení dalších vzhledů klepněte na položku **Získat další**. Další informace o stahování z Rozbočovače HTC najdete v kapitole HTCSense.com.

Přizpůsobení obrazovky Plocha pomocí widgetů

Widgety zpřístupňují informace a multimediální obsah přímo na obrazovce Plocha. Některé widgety jsou pro usnadnění již přidány na obrazovku Plocha. Další můžete přidat z dostupných výběrů widgetů nebo si stáhnout další.

Přidání widgetu

1. Přejděte na část obrazovky Plocha, kde je prostor pro přidání nového widgetu.
2. Klepněte na položky  > Widget.
3. Vyberte požadovaný widget.
4. Většina widgetů HTC je dostupná v různých provedeních a velikostech pro vaše různé potřeby. Posouváním prstu na obrazovce zprava doleva zobrazíte různé styly a potom klepnutím na položku **Vybrat** některý z nich vyberte.



Můžete také přidat widgety, které umožňují rychlé zapnutí nebo vypnutí funkcí telefonu, například Wi-Fi, Mobilní síť network, Bluetooth a dalších. Posouvejte se seznamem widgetů, klepněte na Nastavení a pak klepněte na požadovaný widget.

Změna nastavení widgetu

Základní nastavení některých widgetů (například widgetů Lidé a Pošta) lze upravit na obrazovce Plocha.

1. Stiskněte a přidržte widget na obrazovce Plocha.
Telefon vibruje a okolo widgetu se zobrazí barevné pole. Prst ještě nezvedejte.
2. Přetáhněte widget na tlačítko Upravit (pokud je povoleno).



Potom se otevře příslušná obrazovka, na které můžete měnit některá nastavení pro tento widget.

3. Přizpůsobte nastavení widgetu.

Přidání ikon a dalších zástupců na obrazovku Plocha

Umístíte ikonu aplikace na obrazovku Plocha a otevřete ji tak rychleji. Na obrazovku Plocha můžete také přidat zástupce pro nastavení a specifické informace, jako jsou záložkou označení webové stránky, telefonní čísla kontaktů, seznamy stop hudby, trasy a další položky.



Dostupní zástupci závisí na aplikaci, kterou jste nainstalovali do telefonu.

1. Přejděte na část obrazovky Plocha, kde je prostor pro přidání nové ikony nebo zkratky.
2. Klepněte na  a potom proveďte některou z následujících možností:
 - Pro přidání ikony aplikace klepněte na položku **Aplikace** a potom nějakou aplikaci vyberte ze seznamu Přidat zástupce aplikace.
 - Chcete-li přidat zástupce pro nastavení nebo informace, klepněte na **Zástupce** a pak zvolte typ informací nebo nastavení.



Chcete-li přidat ikonu aplikace na obrazovku Plocha, stiskněte tlačítko PLOCHA, klepněte na  a pak stiskněte a podržte ikonu aplikace. Bez zvednutí prstu přetáhněte ikonu na prázdné místo na obrazovce Plocha a pak prst uvolněte.

Přidání složek na obrazovku Plocha

Pomocí složek seskupíte související aplikace a další zástupce a udržujte tak obrazovku Plocha uklizenou. Můžete také přidat složky s informacemi, které zobrazují aktuální údaje, například soubory přijaté pomocí Bluetooth, telefonní seznam Facebook atd.

Vytvoření nové složky a přidání položky do ní

1. Přejděte na část obrazovky Plocha, kde je prostor pro přidání nové složky.
2. Klepněte na položky  > Složka.
3. Klepněte na položku **Nová složka**.
4. Stiskněte a podržte ikonu aplikace nebo zástupce, které chcete přesunout do složky. Telefon vibruje. Prst ještě nezvedejte.
5. Přetáhněte ikonu aplikace nebo zástupce a přemístěte ji na složku.

Jednoduše klepněte na složku a otevřete ji, abyste si tak zpřístupnili aplikace a zástupce ve složkách.

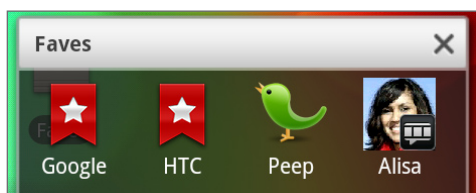

Přejmenování složky

1. Otevřete složku klepnutím.
2. Stiskněte a podržte titulní řádek okna složky.
3. Zadejte nový složky a potom klepněte na tlačítko OK.

Přeuspořádání nebo odebrání widgetů a ikon na obrazovce Plocha

Přeuspořádejte widgety a ikony na obrazovce Plocha a vytvořte tak prostor pro přidání dalších položek na obrazovku Plocha. Widgety a ikony můžete také odebrat, pokud je nepoužíváte často.

Přesunutí widgetu nebo ikony

1. Stiskněte a držte widget nebo ikonu, které chcete přesunout.
Telefon vibruje a zobrazí se barevné pole okolo widgetu nebo ikony. Prst ještě nezvedejte.
2. Přetáhněte widget nebo ikonu na nové místo na obrazovce.



Pozastavte se na levém nebo pravém okraji obrazovky a přetáhněte widget nebo ikonu na jiný panel obrazovky Plocha.

3. Když je widget či ikona na požadovaném místě, prst zvedněte.

Odebrání widgetu nebo ikony

1. Stiskněte a držte widget nebo ikonu, které chcete odebrat.
Telefon vibruje a zobrazí se barevné pole okolo widgetu nebo ikony. Prst ještě nezvedejte.
2. Přetáhněte widget nebo ikonu na tlačítko **Odebrat**.
3. Když se widget nebo ikona také zobrazí červeně, zvedněte prst.

Přeuspořádání obrazovky Plocha

Přeuspořádejte panely na obrazovce Plocha jakýmkoli způsobem, který odpovídá tomu, jak obrazovku Plocha používáte. Například přesuňte panely s často používanými widgety, zástupci a složkami blíže na hlavní obrazovku Plocha.

1. Štípnutím na obrazovce Plocha můžete zobrazit zobrazení Skok.
2. Stiskněte a přidržte miniaturu obrazovky Plocha, kterou chcete přesunout. Telefon vibruje. Prst ještě nezvedejte.
Telefon vibruje. Prst ještě nezvedejte.
3. Přetáhněte miniaturu do nové pozice a potom zvedněte prst.





Prostřední miniatura ve zobrazení Skok je vždy hlavní obrazovka Plocha.

Změna vyzváněcích tónů a připomenutí

Vyberte si, vytvořte a stáhněte zvukové sady (různé sbírky vyzváněcího tónu, zvukových upozornění a připomenutí), abyste mohli okamžitě jemný vyzváněcí tón a zvuková upozornění, které používáte v kanceláři, vyměnit za něco zábavného, když si někam vyrazíte s přáteli.

Zvolení přednastavené zvukové sady

1. Na obrazovce Plocha klepněte na  > Zvuková sada.
2. Na obrazovce Zvukové sady klepněte na název zvukové sady.
3. Můžete klepnout na položku  a poslechnout si vzorové tóny přiděleného vyzváněcího tónu, zvukových upozornění a připomenutí dané zvukové sady.
4. Klepněte na položku Použít.



Pro stažení dalších zvukových sad klepněte na položku **Získat další**. Další informace o stahování z Rozbočovače HTC najdete v kapitole HTCSense.com.

Vytvoření zvukové sady

1. Na obrazovce Plocha klepněte na  > Zvuková sada.
2. Na obrazovce Zvuková sada klepněte na položky Nová zvuková sada.
3. Zadejte název nové zvukové sady a klepněte na **Hotovo**.

Nově vytvořená zvuková sada je potom přidána do seznamu zvukových sad v telefonu. Další informace o přidělování různých tónů zvukové sadě najdete v části „Přizpůsobení zvukové sady“.

Přizpůsobení zvukové sady

Zvukovou sadu můžete přizpůsobit tak, že sami zvolíte vyzváněcí tón, zvukové upozornění a připomenutí, a to buď z nabídky telefonu, nebo z paměťové karty (s výjimkou zvuků oznámení).

Informace o kopírování souborů na paměťovou kartu naleznete v kapitole Začínáme.



Vyberte si správnou zvukovou sadu, ještě než změníte vyzváněcí tón, zvuková upozornění a připomenutí, protože telefon automaticky ukládá změny do aktuálně vybrané zvukové sady.

Změna vyzváněcího tónu

1. Na obrazovce Plocha klepněte na tlačítko  > Vyzváněcí tón.
2. Pohybujte se dostupnými vyzváněcími tóny a klepněte na ten, který chcete používat.
Vybraný vyzváněcí tón bude krátce přehrán.
3. Pokud zvukový soubor máte na paměťové kartě, klepněte na položky **Nový vyzváněcí tón** a vyberte položku, kterou chcete importovat do seznamu vyzváněcích tónů, potom klepněte na tlačítko **OK**.
4. Klepněte na položku **Použít**.

Změna zvukových upozornění

1. Na obrazovce Plocha klepněte na  > Zvukové upozornění.
2. Zvolte si typ upozornění, které chcete změnit.
3. Pohybujte se dostupnými tóny a klepněte na ten, který chcete používat.
Po zvolení se krátce přehraje vzorový tón.
4. Klepněte na položku **Použít**.



I když není možné importovat zvuková upozornění z paměťové karty, můžete klepnout na položku **Získat další** a stáhnout si více zvukových souborů z Rozbočovače HTC.

Změna zvuku připomenutí

1. Na obrazovce Plocha klepněte na tlačítko  > Připomenutí.
2. Pohybujte se dostupnými tóny a klepněte na ten, který chcete používat.
Po zvolení se krátce přehraje vzorový tón.
3. Pokud zvukový soubor máte na paměťové kartě, klepněte na položky **Nové připomenutí** a vyberte položku, kterou chcete importovat do seznamu připomenutí, potom klepněte na tlačítko **OK**.
4. Klepněte na položku **Použít**.

Odstranění zvukových sad

1. Na obrazovce Plocha klepněte na  > Zvuková sada.
2. Stiskněte tlačítko MENU a potom klepněte na položku **Odstranit**.
3. Klepněte na jednu nebo více zvukových sad, které chcete odstranit.
4. Klepněte na položku **Odstranit**.

Přeuspořádání nebo skrytí karet aplikací

Karty, které jsou ve spodní části některých aplikací v telefonu, můžete uspořádat tak, aby vysokou prioritu měly typy informací, které používáte často, nebo abyste odstranili karty, které vlastně nepotřebujete.

1. Otevřete aplikaci, která má obvyklé karty ve spodní části obrazovky (například obrazovka podrobnosti kontaktu v aplikaci Lidé).



2. Stiskněte některou kartu a přidržte ji. Když se obrazovka změní a zobrazí se prázdná plocha, zvedněte prst.
3. Postupujte některým z následujících způsobů:

Komu	Provedte
Přesun karty	Stiskněte kartu, kterou chcete přesunout, přidržte ji a potom ji přetáhněte na novou pozici.
Odstranění karty	Stiskněte kartu, kterou chcete skrýt, přidržte ji a potom ji přetáhněte nahoru. Po zobrazení barevného rámečku zvedněte prst. Pokud je karta šedá, nelze ji skrýt.

4. Po dokončení klepněte na tlačítko ZPĚT.

Vrácení odstraněných karet

1. Otevřete aplikaci, ze které jste dříve odstranili některé karty.
2. Stiskněte některou kartu a přidržte ji. Když se obrazovka změní a zobrazí se některé skryté karty, zvedněte prst.
3. Stiskněte a přidržte kartu, kterou chcete zobrazit, potom ji přetáhněte dolů na místo, na které ji chcete znovu umístit.

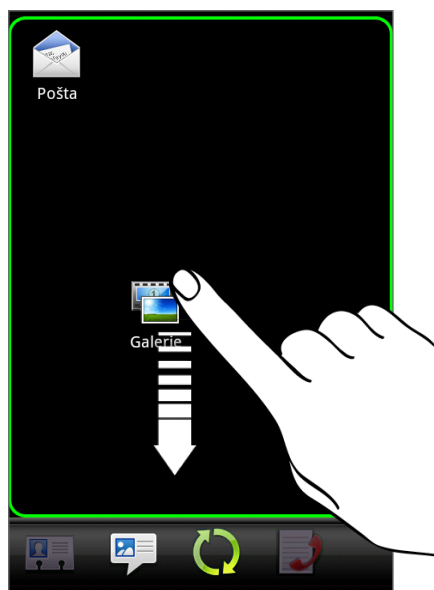

4. Po dokončení klepněte na tlačítko ZPĚT.

Telefonní hovory

Telefonování



Ve většině karet SIM je přednastaven kód PIN (Personal Identification Number, osobní identifikační číslo), který vám sdělí mobilní operátor. Pokud jste dotázáni na PIN, zadejte jej a pak klepněte na tlačítko **OK**.

Jestliže kód PIN zadáte třikrát nesprávně, karta SIM bude zablokována. Podrobnosti o odemčení karty SIM viz „Obnovení karty SIM, která byla zamčena“ v kapitole Zabezpečení.



Telefonování na obrazovce aplikace Telefon

Můžete buďto vytočit číslo přímo nebo použít funkci Inteligentní vytáčení pro hledání a volání kontaktu nebo čísla v seznamu hovorů.

1. Na Výchozí obrazovce klepněte na tlačítko **Telefon**.
2. Začněte zadávat několik prvních číslic telefonního čísla nebo znaků jména kontaktu na klávesnici telefonu.

Obrazovka programu Telefon potom zobrazí seznam odpovídajících čísel a názvů.

Pokud zadáte nesprávnou číslici, lze ji vymazat klepnutím na tlačítko . Chcete-li vymazat celé zadání, klepněte a přidržte .

3. Klepnutím na položku  uzavřete klávesnici telefonu a zobrazte, zda je k dispozici více odpovídajících čísel nebo kontaktů. Chcete-li procházet ve filtrovaném seznamu, přetáhněte prst seznamem nebo jej pomalu přesunujte nahoru nebo dolů.
4. Chcete-li telefonovat, postupujte takto:
 - Klepněte na telefonní číslo nebo kontakt v seznamu.
 - Po zadání celého čísla klepněte na **Volat**.
 - Chcete-li volat jiné číslo spojené s kontaktem, klepněte na  na pravé straně jména kontaktu. Na obrazovce detailů kontaktu klepněte na číslo, které chcete volat.

Při vytáčení nebo když již hovor probíhá, je na stavovém řádku zobrazena ikona Probíhající hovor () a její barva se změní na pulzující zelenou.

Co je Inteligentní vytáčení?

Funkce Inteligentní vytáčení telefonu usnadňuje a urychluje sestavení spojení. Jednoduše zadejte telefonní číslo nebo několik prvních písmen jména osoby, kterou chcete volat. Funkce Inteligentní vytáčení vyhledá a odfiltruje seznam kontaktů (uložený v telefonu a na kartě SIM a na online účtech, jako je účet Google a Exchange ActiveSync) a telefonní čísla ze seznamu hovorů.

Použití Rychlé volby

Pomocí Rychlé volby můžete volat telefonní číslo jediným stisknutím tlačítka. Pokud například přiřadíte kontakt rychlé volbě č. 2, můžete telefonní číslo tohoto kontaktu vytočit stisknutím a přidržením tlačítka číslo 2 na klávesnici na obrazovce Telefon.

Přiřazení tlačítka rychlé volby

1. Na Výchozí obrazovce klepněte na tlačítko **Telefon**.
2. Stiskněte tlačítko MENU a pak klepněte na tlačítko **Rychlá volba > Přidat novou**.
3. Zadejte jméno kontaktu, který chcete přidat. Když se jméno zobrazí na seznamu, klepněte na něj.
4. Na obrazovce Rychlá volba zvolte požadované telefonní číslo kontaktu a přiřazené tlačítko klávesnici telefonu.
5. Klepněte na tlačítko **Uložit**.

Volání čísla rychlých voleb

1. Na Výchozí obrazovce klepněte na tlačítko **Telefon**.
2. Na klávesnici telefonu:
 - Číslo 1 je obecně vyhrazeno pro hlasovou schránku. Stiskněte a podržte toto tlačítko a volejte hlasovou schránku, kde si můžete vyzvednout uložené zprávy.
 - Stiskněte a podržte tlačítko, které je spojeno s kontaktem, který chcete volat.

Volání čísla uvedeného v textové zprávě

1. Na obrazovce Plocha klepněte na tlačítko  > **Zprávy**.
2. Klepněte na číslo nebo jméno osoby, která vám zprávu SMS odeslala.
3. Klepněte na telefonní číslo ve zprávě.

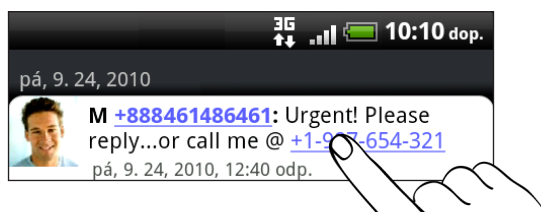

4. Je-li třeba, upravte telefonní číslo a pak klepněte na tlačítko **Volat**.



Chcete-li volat odesílatele zprávy, stiskněte a podržte odesílatele nebo přijatou zprávu, pak klepněte na **Volat** v nabídce možností.

Chcete-li získat další informace o zprávách SMS, viz kapitola Zprávy.

Volání čísla uvedeného v e-mailové zprávě

1. Na obrazovce Plocha klepněte na tlačítko  > **Pošta**.
2. Ve schránce Doručená pošta e-mailového účtu klepněte na e-mail, který obsahuje potřebné telefonní číslo.
3. V těle e-mailu klepněte na telefonní číslo. Potom se zobrazí nabídka výběru a telefonní číslo se zvýrazní.

Telefon rozpozná číslo jako telefonní, pokud má minimálně 5 číslic a alespoň jedno z následujících:

- Čísla začínající znakem plus (+). Například +1-987-654-321 nebo +1987654321.
 - Čísla začínající směrovým číslem oblasti nebo země v závorkách. Například (02)987654321 nebo (02)987-654-321.
 - Čísla oddělená pomlčkami. Například (02)-987-654-321 nebo 0987-654-321.
4. Klepněte na **Volat**.
 5. Když se otevře obrazovka programu Telefon s již zadaným číslem, klepněte na položku **Volat**.

Chcete-li získat další informace o odesílání e-mailových zpráv z telefonu, viz kapitola E-mail.

Tísňové volání

Tísňové volání můžete z telefonu uskutečnit i v případě, že nemáte vloženou kartu SIM nebo je karta SIM zablokována.

1. Na obrazovce Plocha klepněte na tlačítko **Telefon**.
2. Vytočte mezinárodní číslo tísňového volání pro vaši zemi (například 000) a klepněte na položku **Volat**.



Na kartě SIM mohou být obsažena další čísla tísňového volání. Podrobnosti vám sdělí mobilní operátor.

Pokud jste povolili heslo na obrazovce uzamčení, vzor uzamčení anebo zámek karty SIM, ale zapomněli jste je, můžete provádět tísňová volání klepnutím na položku **Tísňové volání** na obrazovce.

Příjem hovorů

Při přijetí telefonního hovoru od kontaktu se zobrazí obrazovka Příchozí hovor a zobrazí se ikona ID volajícího, jméno a telefonní číslo volajícího.

Při přijetí telefonního hovoru od někoho, kdo není uložen ve složce Lidé, se zobrazí pouze výchozí ikona ID volajícího a na obrazovce Příchozí hovor se zobrazí telefonní číslo.



Pro přijímání hovorů můžete využít diskretní vyzvánění a kapesní režim telefonu. Další informace najdete v části „Zapnutí nebo vypnutí automatického uzpůsobené hlasitosti vyzvánění“ v kapitole Nastavení.

Odpověď nebo odmítnutí příchozího hovoru

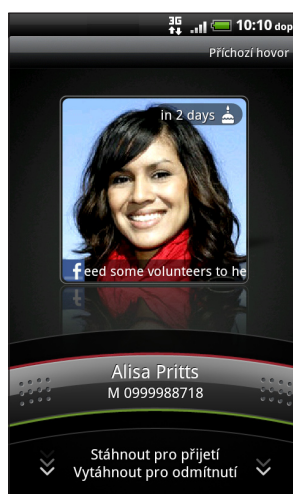
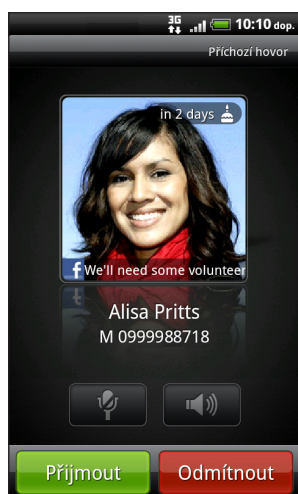

Pokud	Příjem volání	Odmítnutí volání
Displej je zapnutý	Klepněte na Přijmout .	Klepněte na Odmítnout .
Displej je vypnutý	Když se zobrazí obrazovka Zámek, přetáhněte pruh zobrazující jméno volajícího nebo číslo směrem dolů.	Přetáhněte pruh nahoru. Nebo stiskněte tlačítko MENU a potom klepněte na položku Odmítnout .

Odmítnutí příchozího hovoru můžete provést také následujícím způsobem:

- Stiskněte dvakrát tlačítko NAPÁJENÍ.
- Chcete-li odmítnout hovor a odeslat zprávu SMS, stiskněte tlačítko MENU a potom klepněte na položku **Odeslat zprávu**.

Změna zprávy SMS, která se odesílá při odmítnutých hovorech

1. Na obrazovce aplikace Telefon stiskněte tlačítko MENU.
2. Klepněte na položky **Nastavení > Upravit výchozí zprávu**.
3. Zadejte novou zprávu a potom klepněte na tlačítko **OK**.

Vypnutí vyzvánění bez odmítnutí hovoru

Postupujte některým z následujících způsobů:

- Stiskněte tlačítko SNÍŽIT HLASITOST nebo ZVÝŠIT HLASITOST.
- Stiskněte tlačítko NAPÁJENÍ.
- Položte telefonu čelem dolů na rovný povrch.



Pokud je telefon již otočen čelem dolů, bude zvonit, pokud se vyskytnou další příchozí hovory.

HTC ID volajícího

Při každém přijatém hovoru od přítele nebo uskutečněném hovoru se zobrazí nejnovější stav vašeho přítele na sociální síti Facebook nebo Twitter, přímo na obrazovce hovoru.

Nezmeškáte také narozeniny svých známých. Zobrazí se připomenutí narozenin, pokud jsou narozeniny vašich přátel v následujících sedmi dnech.

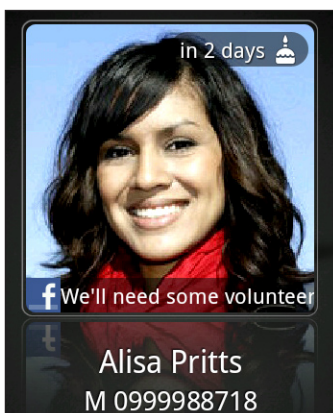

Použití možností během hovoru

Když probíhá hovor, použijte tato tlačítka na obrazovce k vypnutí nebo zapnutí mikrofону nebo hlasitého odposlechu. Můžete také stisknout tlačítko MENU a přidat hovor, přidržet jej, vypnout mikrofon a provádět další operace.

Přidržení hovoru

Stiskněte tlačítko MENU, potom klepnutím na tlačítko **Přidržet** hovor přidržte. Když hovor přidržíte, na stavovém řádku se zobrazí ikona Přidržet hovor (📞) a její barva se změní na pulzující červenou. Stiskněte tlačítko MENU a potom klepnutím na položku **Pokračovat** pokračujte v hovoru.

Přepínání mezi hovory

Pokud již hovoříte a přijmete jiný hovor, můžete přepínat mezi oběma volajícími.

1. Když přijmete další hovor, klepněte na **Přijmout** a přijměte jej, přičemž první hovor přidržíte.
2. Chcete-li přepnout mezi volajícími, klepněte na obrazovce na osobu, s níž chcete hovořit.

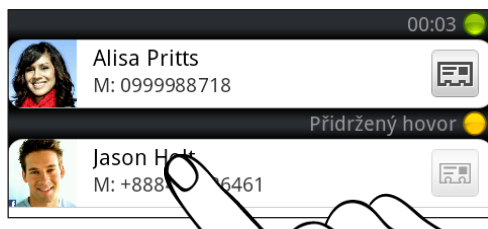

3. Chcete-li ukončit aktuální hovor a vrátit se k druhému hovoru, klepněte na tlačítko **Ukončit hovor**.

Vytvoření konferenčního hovoru

Konferenční volání s přáteli, rodinou nebo spolupracovníky je snadné. Provedte první hovor (nebo hovor přijměte), pak jednoduše vytočte následující hovor a přidejte do konference.



Ujistěte se, že karta SIM má povolenou službu konferenčních hovorů. Podrobnosti vám sdělí mobilní operátor.

1. Zavolejte prvního účastníka konferenčního hovoru.
2. Po připojení stiskněte tlačítko MENU, klepněte na položku **Přidat hovor** a potom vytočte číslo druhého účastníka. Během vytáčení druhého účastníka bude první hovor přidržen.
3. Po připojení druhého účastníka klepněte na položku (sloučit).
4. Chcete-li přidat ke konferenčnímu hovoru dalšího účastníka, klepněte na položku na obrazovce konferenčního hovoru a potom vytočte číslo kontaktu, který chcete přizvat ke konferenčnímu hovoru.
5. Po připojení lze klepnutím na položku přidat účastníka ke konferenčnímu hovoru.

Když chcete hovořit s osobou během konferenčního hovoru soukromě, klepněte na , pak zvolte **Soukromý hovor** v nabídce možností.

6. Po dokončení klepněte na položku **Ukončit hovor**.

Zapnutí nebo vypnutí hlasitého odposlechu během hovoru

Pro zapnutí hlasitého poslechu můžete postupovat následovně:

- Během hovoru telefon otočte (ujistěte se, že je vybrána možnost **Otočit kvůli reproduktoru** v položkách PLOCHA > MENU > Nastavení > Zvuk).
- Na obrazovce hovoru klepněte na tlačítko .



Když je hlasitý poslech zapnutý, na stavovém řádku se zobrazí ikona hlasitého poslechu ().

Pro vypnutí hlasitého odposlechu jednoduše zase telefon obraťte tak, aby byl přední stranou nahoru. Nebo klepněte na tlačítko .



Abyste snížili možnosti poškození sluchu, nadržte telefon u ucha, pokud je zapnutý hlasitý poslech.

Vypnutí mikrofonu během volání

Na obrazovce hovoru klepněte na  a přepínejte mezi zapnutím a vypnutím mikrofonu. Pokud je mikrofon vypnutý, na stavovém řádku se zobrazí ikona Ztlumit ().

Ukončení hovoru

Hovor ukončete některým z následujících způsobů:

- Na obrazovce hovoru klepněte na položku **Ukončit hovor**.



Pokud je displej telefonu vypnutý, stiskněte tlačítko NAPÁJENÍ a zapněte obrazovku, abyste mohli klepnout na možnost **Ukončit hovor**.

- Vysuňte Panel oznámení a potom klepněte na .
- Pokud používáte dodaná kabelová sluchátka s mikrofonem, stisknutím tlačítka hovor ukončete.

Pokud telefonní číslo osoby, která volala, není v seznamu kontaktů, můžete se po zavěšení rozhodnout, že číslo uložíte do seznamu kontaktů.

Použití seznamu hovorů



Nabídku Seznam hovorů použijte ke kontrole zmeškaných hovorů, volaných čísel nebo přijatých hovorů.

Kontrola zmeškaných hovorů

Pokud zmeškáte hovor, uvidíte na stavovém řádku ikonu zmeškaného hovoru 

1. Přesuňte Panel oznámení a ověřte si, kdo je volající.
2. Chcete-li telefonát oplatit, klepněte na oznámení o zmeškaném hovoru. Pak klepněte na jméno volajícího nebo číslo na obrazovce Seznam hovorů.

Kontrola hovorů v Seznamu hovorů

1. Na obrazovce Plocha klepněte na tlačítko  > **Seznam hovorů**. Můžete také klepnout na  na obrazovce aplikace Telefon.
2. Na obrazovce Seznam hovorů můžete provádět následující:
 - Klepnutím na jméno nebo číslo v seznamu provedete volání.
 - Klepnutím na jméno nebo číslo v seznamu a jeho přidržením zobrazíte nabídku možností, pomocí které lze podívat se na podrobnosti seznamu hovorů, zobrazit informace o kontaktu (pokud je číslo uloženo v seznamu kontaktů), upravit číslo před voláním, odeslat textovou zprávu nebo je vymazat ze seznamu hovorů či volajícího blokovat.
 - Klepněte na  a ověřte si historii volání pouze specifického kontaktu.
 - Stiskněte tlačítko MENU a potom klepněte na položku **Zobrazit** pro zobrazení jen určitého typu hovorů, například zmeškaných hovorů nebo odchozích hovorů.



Seznam hovorů je také přístupný v aplikaci Lidé. Podrobnosti viz v kapitole Lidé.

Přidání nového telefonního čísla do kontaktů ze seznamu hovorů

1. Na obrazovce Seznam hovorů stiskněte a podržte telefonní číslo, které chcete do kontaktů uložit, pak klepněte na **Uložit do aplikace Lidé**.
2. Zvolte, zda chcete vytvořit nový kontakt nebo uložit číslo do existujícího kontaktu v telefonu.
3. Postupujte některým z následujících způsobů:
 - Při vytváření nového kontaktu zadejte do zobrazeného prázdného záznamu kontaktu jméno kontaktu, typ kontaktu a další informace. Telefonní číslo se automaticky přidá do pole **Mobilní** v části Číslo. Chcete-li je uložit jako jiný typ čísla, např. číslo domů, klepněte na tlačítko **Mobilní**.
 - Při ukládání čísla do existujícího kontaktu klepněte na kontakt uložený v telefonu a potom vyberte typ čísla.
4. Klepněte na tlačítko **Uložit**.



Další informace o přidání nebo úpravě kontaktních informací naleznete v kapitole Lidé.

Vymazání seznamu hovorů

Na obrazovce Seznam hovorů můžete provádět následující činnosti:

- Chcete-li ze seznamu odebrat jedno jméno nebo číslo, stiskněte a podržte toto jméno nebo číslo a potom klepněte na položku **Odstranit ze seznamu hovorů**.
- Chcete-li vymazat celý seznam, stiskněte tlačítko MENU a potom klepněte na položku **Odstranit vše**.

Blokování volajících

Když zablokujete telefonní číslo nebo kontakt tak, aby vám nemohl volat, jsou všechny blokované hovory přímo do hlasové schránky.

Blokování jednoho nebo více kontaktů

1. Na obrazovce Plocha klepněte na tlačítko  > **Zablokování volajících**.
2. Na kartě **Vše** klepněte na položku **Přidat volajícího**.
3. Vyberte kontakty, které chcete blokovat, a potom klepněte na položku **Uložit**.



Můžete také stisknout a přidržet jméno nebo telefonní číslo v aplikaci Lidé nebo Seznam hovorů a potom klepněte na položku **Zablokovat volajícího**.

Kontrola seznamu blokovaných hovorů

1. Na obrazovce Plocha klepněte na tlačítko  > **Zablokování volajících**.
2. Klepněte nebo přesuňte prst na kartu **Seznam blokovaných hovorů**.
3. Klepnutím na jméno nebo číslo v seznamu a jeho přidržením zobrazíte nabídku možností, pomocí které lze podívat se na podrobnosti seznamu hovorů, zobrazit informace o kontaktu (pokud je číslo uloženo v seznamu kontaktů), upravit číslo před voláním, odeslat textovou zprávu nebo je vymazat ze seznamu hovorů.

Odblokování volajících

1. Na obrazovce Plocha klepněte na tlačítko  > **Zablokování volajících**.
2. Na kartě **Vše** stiskněte tlačítko MENU a potom klepněte na položku **Odebrat volající**.
3. Vyberte jeden nebo více kontaktů a potom klepněte na položku **Odstranit**.
4. Po zobrazení výzvy klepněte na tlačítko **OK**.

Služby volání

Zařízení se může přímo připojit k mobilní telefonní síti a umožňuje přistupovat k nastavení různých telefonních služeb pro zařízení a měnit je. Služby volání mohou zahrnovat přesměrování hovorů, vyčkávání dalšího hovoru na lince, hlasovou schránku a další. Informace o dostupnosti telefonních služeb pro váš telefon vám poskytne mobilní operátor.

Chcete-li otevřít služby volání, stiskněte tlačítko MENU na obrazovce Plocha, pak klepněte na **Nastavení > Hovor**.

Povolená telefonní čísla	Omezte odchozí hovory na pevně danou sadu čísel. Pro umožnění této možnosti musíte znát kód PIN2 karty SIM.
Služba hlasové schránky	Zobrazuje aktuální používanou službu hlasové schránky.
Nastavení hlasové schránky	Zadejte jiné číslo hlasové schránky, než je číslo hlasové schránky na vaší kartě SIM.
Vymazat oznámení hlasové schránky	Pokud jste přijali oznámení o nové zprávě hlasové schránky, lze je pomocí této možnosti vymazat.
Nastavení telefonu	Slouží k úpravám zprávy odmítnutí hovoru, k volbě, zda otevřít editor zpráv při odmítnutí hovoru zprávou nebo volbě, zda umožnit automatické uložení neznámého čísla kontaktu po skončení hovoru s tímto číslem.
Místní zprávy	Slouží k povolení nebo zakázání místních zpráv poskytovatele služeb.
Nastavení místních zpráv	Slouží ke konfiguraci kanálů a jazyka pro místní zprávy.
Přesměrování hovorů	Vyberte, jakým způsobem má telefon postupovat, pokud je volané číslo obsazeno, nedostupné nebo hovor není přijat. Můžete také nastavit možnost přesměrování všech příchozích hovorů.
Nastavení blokování hovorů	Slouží k blokování různých kategorií příchozích a odchozích hovorů.
Další nastavení hovorů	Slouží k povolení nebo zakázání služeb operátora, např. ID volajícího a další hovor.

Zapnutí nebo vypnutí režimu Letadlo.

V mnoha zemích je zákonem vyžadováno vypnutí telefonu na palubě letadla. Možnost vypnout telefon je přepnutí zařízení do režimu **Letadlo**. Zapnutím režimu Letadlo se vypnou všechny bezdrátové vysílače zařízení, včetně funkce telefonu, datových služeb a komunikace Bluetooth a Wi-Fi.

Chcete-li zapnout nebo vypnout režim Letadlo:

- Stiskněte a přidržte tlačítko **NAPÁJENÍ** a potom klepněte na položku **Režim Letadlo**.
- Na obrazovce Plocha klepněte na tlačítko MENU. Klepněte na položky **Nastavení > Bezdrátová síť a sítě**, a potom zaškrtněte nebo zrušte zaškrtnutí políčka **Režim Letadlo**.

Je-li tento režim povolen, na stavovém řádku se zobrazí ikona režimu Letadlo ().



Jestliže režim Letadlo zakážete, bude funkce telefonu znovu zapnuta a obnoví se předchozí stav komunikace Bluetooth a Wi-Fi.

Lidé

O aplikaci Lidé

S pomocí aplikace Lidé můžete synchronizovat kontakty v telefonu a na účtech Google a Facebook a v počítači. Můžete také provést synchronizaci pracovních kontaktů ze serveru Exchange ActiveSync ve vašem pracovišti. Další informace naleznete v části „Způsoby nahrávání kontaktů do telefonu“.

Pro jednotlivý kontakt spojte informace o osobě ze všech různých zdrojů do jednoho záznamu, takže nemusíte mít duplicitní záznamy v seznamu kontaktů. Další informace o vytváření odkazů naleznete v části „Slučování informací o kontaktech“.

To není vše. Můžete spravovat svou komunikaci s kontakty pomocí telefonu, zpráv a e-mailu bez nutnosti přecházet mezi jednotlivými aplikacemi. Po spojení kontaktů s účty sociálních sítí Facebook, Twitter a Flickr rovněž uvidíte jejich aktualizace a události z těchto účtů na jedno místě.

Obrazovka Lidé

Obrazovka Lidé obsahuje následující karty:

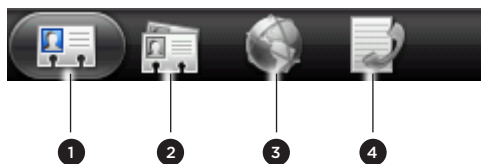

1	Karta Vše	Poskytuje přístup ke všem kontaktům v telefonu včetně kontaktů Google, kontaktů Exchange ActiveSync, kontaktů aplikace Telefon a kontaktů uložených na kartě SIM a kontaktů Facebook. Karta se rovněž používá k otevření nebo aktualizaci karty Moje kontaktní karta. Další informace naleznete v části „Nastavení Mojí kontaktní karty“ v této kapitole.
2	Karta Skupiny	Umožňuje přiřazení kontaktů do skupin, aby bylo možné snadno odesílat zprávy SMS, MMS nebo e-mailové zprávy celé skupině. Další informace naleznete v části „Skupiny kontaktů“ v této kapitole.
3	Karta Online adresáře	Zobrazte seznam svých přátel na účtech sociálních sítí. Hledat kontakty je možné také v účtu Exchange ActiveSync a zkopírovat je do telefonu.
4	Karta Historie hovorů	Uvádí všechna vytočená čísla a přijaté a zmeškané hovory. Viz „Použití historie hovorů“ v kapitole Telefonní hovor.

Nastavení Mojí kontaktní karty

Moje kontaktní karta poskytuje pohodlný způsob uložení osobních kontaktních informací, které lze snadno odeslat prostřednictvím SMS, MMS, e-mailu nebo Bluetooth.

1. Na Výchozí obrazovce klepněte na tlačítko  > Lidé.
2. Na kartě **Vše** na obrazovce Lidé klepněte na položku **Já**.



Pokud jste přihlášení k účtu Facebook prostřednictvím Facebook pro HTC Sense, namísto **Moje** se zobrazí vaše jméno, které používáte v účtu Facebook. Klepněte na jméno. Stiskněte tlačítko MENU a pak klepněte na tlačítko **Upravit**.

3. Zadejte jméno a podrobnosti kontaktu.
4. Klepněte na tlačítko **Uložit**.

Způsoby nahrávání kontaktů do telefonu

Gmail	Kontakty Google jsou importovány do telefonu po přihlášení k účtu Google. Můžete také vytvořit další kontakty Google přímo v telefonu. Způsob naleznete v části „Přidání nového kontaktu“.
Facebook	Podrobnosti viz „Přidání účtu sociální sítě“ v kapitole Účty a synchronizace.
Telefonní kontakty	Viz část „Přenos kontaktů ze starého telefonu“ a „Přidání nového kontaktu“ v této kapitole.
Karta SIM	Další informace naleznete v části „Importování kontaktů z karty SIM“ v této kapitole.
Server Exchange ActiveSync	Viz část „Přidání účtu Microsoft Exchange ActiveSync“ v kapitole E-mail.
Kontakty v počítači	Viz část „Synchronizace s počítačem“ v kapitole Účty a synchronizace.

Přenos kontaktů ze starého telefonu

Kontakty ze svého starého telefonu můžete přenést do nového telefonu HTC prostřednictvím Bluetooth. V závislosti na modelu vašeho starého telefonu můžete také do telefonu přenášet jiné typy dat, jako jsou události kalendáře a textové zprávy.

1. Na obrazovce Plocha klepněte na  > **Přenést data**.
2. Začněte klepnutím na položku **Další**.
3. Chcete-li zjistit, zda je podporován váš starý telefon, vyberte název výrobce a model telefonu.
4. Pokud je podporován, zapněte v něm Bluetooth a nastavte jej do režimu viditelnosti, potom pokračujte klepnutím na položku **Další**.
Váš nový telefon HTC automaticky zapne Bluetooth a vyhledá zařízení Bluetooth.
5. Ze seznamu zařízení vyberte starý telefon a pak klepněte na tlačítko **Další**.
Váš nový telefon HTC se potom pokusí spárovat se starým telefonem. Na obrazovce Přenos dat se potom zobrazí heslo zabezpečení.
6. Zadejte toto heslo ve starém telefonu, nebo jej jednoduše potvrďte.

7. Zvolte zaškrťovací pole **Kontakty** (a další podporované typy dat, které chcete importovat) a pak klepněte na položku **Další**.

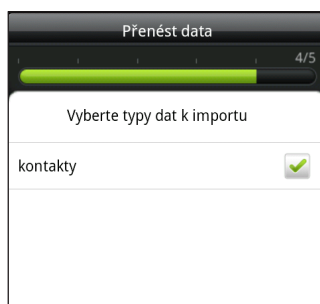

8. Když váš nový telefon HTC dokončí import dat, klepněte na položku **Hotovo**.

Přidání nového kontaktu

1. Na Výchozí obrazovce klepněte na tlačítko  > **Lidé**.
2. Na kartě **Vše** klepněte na položku **Přidat kontakt**.
3. Vyberte položku **Typ kontaktu**, například **Google** nebo **Microsoft Exchange ActiveSync**. Tím určíte, s kterým účtem se kontakt bude synchronizovat. Další informace naleznete v části „Způsoby nahrávání kontaktů do telefonu“ v této kapitole.



Některá pole nemusí být podporována, když přidáváte kontakty na kartu SIM.

4. Do pole **Jméno** zadejte jméno a příjmení kontaktu, potom klepněte na tlačítko **OK**.
5. Do dostupných polí zadejte kontaktní informace.
Stiskněte tlačítko **ZPĚT**, pokud chcete nejprve uzavřít klávesnici na obrazovce a snáze se posouvat dalšími poli.
6. Klepněte na tlačítko **Uložit**.

Importování kontaktů z karty SIM



Všechny kontakty na kartě SIM lze zkopírovat do telefonu. Můžete je importovat jako kontakty telefonu, kontakty Google nebo kontakty Exchange ActiveSync, pokud máte odpovídající účty nastavené.

1. Na Výchozí obrazovce klepněte na tlačítko  > **Lidé**.
2. Na kartě **Vše** stiskněte tlačítko **MENU** a pak klepněte na tlačítko **Import/Export** > **Importovat z karty SIM**.
3. Pokud jste si v telefonu nastavili účty Google nebo Exchange ActiveSync, vyberte typ importovaných kontaktů.
4. Postupujte některým z následujících způsobů:
 - Chcete-li importovat všechny kontakty, stiskněte tlačítko **MENU** a pak klepněte na tlačítko **Vybrat vše**.
 - Chcete-li importovat kontakt, klepněte na něj.
5. Klepněte na tlačítko **Uložit**.

Importování kontaktů z účtu Exchange ActiveSync

Pracovní kontakt můžete vyhledat v účtu Exchange ActiveSync a pak jej zkopírovat do telefonu.

Musíte mít nejprve v telefonu nastaven účet Exchange ActiveSync. Informace o tom naleznete v části „Přidání účtu Microsoft Exchange ActiveSync“ v kapitole E-mail.

1. Na Výchozí obrazovce klepněte na tlačítko  > Lidé.
2. Na kartě Online adresáře klepněte na položku Adresář společnosti.
3. Zadejte název, pak klepněte na .
4. V seznamu klepněte na jméno kontaktu, které chcete zkopírovat do telefonu.
5. Klepněte na položku Uložit na kartu Lidé.

Slučování informací o kontaktech

Pokud máte v telefonu a na online účtech uložené kontakty s podobnými kontaktními informacemi, jako je jméno, e-mailová adresa nebo číslo mobilního telefonu, telefon se pokusí je automaticky spojit do jednoho nebo vytvoří seznam návrhů ohledně odpovídajících kontaktů. Pokud tomu tak není, můžete provést ruční spojení, abyste neměli v seznamu kontaktů duplicitní záznamy.

Spojte také kontakty s dalšími účty sociálních sítí, jako jsou Twitter a Flickr. Pak uvidíte aktualizace a události z těchto účtů na jednom místě.

Přijmutí návrhů ohledně odpovídajících kontaktů

Když váš telefon najde kontaktní informace, které lze sloučit, zobrazí se ikona Návrh ohledně odpovídajících kontaktů () v oblasti oznámení stavového řádku.

1. Přesuňte se k panelu Oznámení a potom klepněte na položku **Návrh ohledně odpovídajících kontaktů**. Telefon zobrazuje všechny navrhované kontakty, které lze sloučit.
2. Zkontrolujte navrhované odkazy.

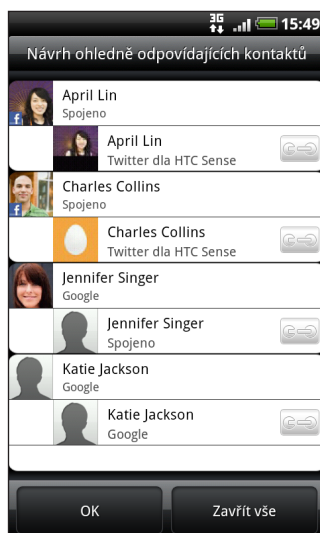



3. Pokud některé kontakty sloučit nechcete, klepněte na  pro přerušení odkazu informace o kontaktu.
4. Klepněte na tlačítko OK.



Pokud nechcete sloučit žádné své kontakty, klepněte na položku **Zavřít vše**.





Zobrazení seznamu všech spojených kontaktů

1. Na Výchozí obrazovce klepněte na tlačítko  > Lidé.
2. Na kartě **Vše** stiskněte tlačítko MENU a potom klepněte na položky **Další > Spojené kontakty**.



Potom se otevře seznam Všechny spojené kontakty a v něm si můžete prohlédnout typy účtů a sloučené informace. Můžete se rozhodnout, že klepnete na  vedle typu účtu a odkaz přerušíte.

3. Po dokončení klepněte na tlačítko OK.

Ruční slučování informací o kontaktech

1. Na Výchozí obrazovce klepněte na tlačítko  > Lidé.
2. Na kartě **Vše** klepněte na jméno kontaktu (nikoliv ikonu ani fotografii), který chcete spojit.
3. V pravém horním rohu obrazovky klepněte na  nebo  (pokud jsou k dispozici doporučené odkazy).
4. Na obrazovce můžete provádět následující:
 - V části **Podporované odkazy** klepněte na  a spojte odkaz s účtem.
 - V části **Přidat kontakt** klepněte na jednu z možností a připojte další kontakt.
5. Klepněte na tlačítko **Hotovo**.

Přerušení odkazu informace o kontaktu mezi kontakty

1. Na Výchozí obrazovce klepněte na tlačítko  > Lidé.
2. Na kartě **Vše** klepněte na jméno kontaktu (nikoliv ikonu nebo fotografii), jehož odkaz chcete přerušit.
3. V pravém horním rohu obrazovky klepněte na .
4. V části **Spojené kontakty** klepněte na  vedle typu účtu a odkaz přerušte.
5. Klepněte na tlačítko **Hotovo**.

Seznam kontaktů

Karta Vše na obrazovce Lidé zobrazuje všechny vaše kontakty, včetně kontaktů Google, Exchange ActiveSync, kontaktů v telefonu a kontaktů uložených na kartě SIM a kontaktů Facebook.

 Pokud jste se přihlásili k účtu Google Account a Facebook při prvním nastavení telefonu, vaše kontakty z těchto účtů se zobrazí v seznamu při otevření aplikace Lidé.

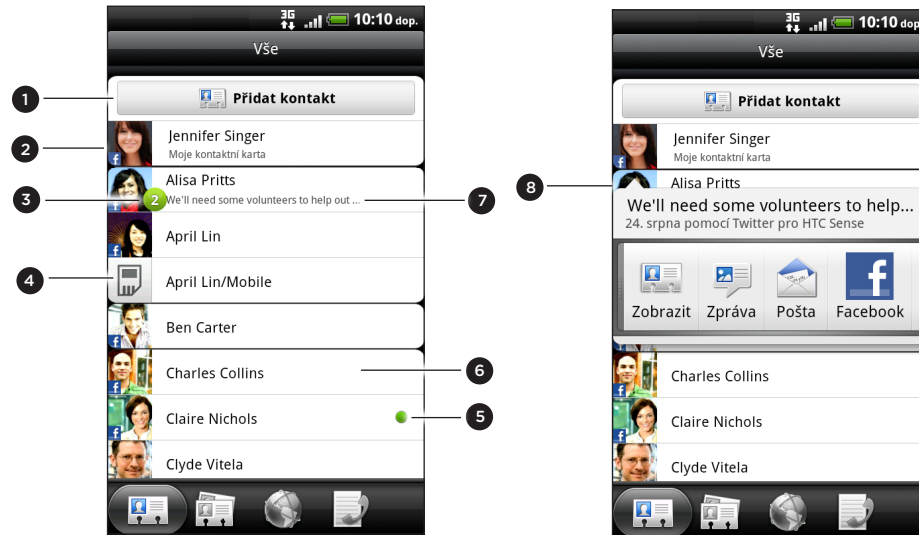

- 1 Vytvořte nový kontakt.
- 2 Klepnutím upravte kartu Moje kontaktní karta.
- 3 Tato ikona se zobrazí, pokud kontakt:
 - Odeslal novou textovou nebo e-mailovou zprávu nebo se pokusil vás zavolat, avšak hovor jste zmeškali.
 - Aktualizoval svůj profil účtu Facebook nebo přidal fotografie do účtu Flickr nebo Facebook.
 - Má nadcházející události účtu Facebook nebo narozeniny.
- 4 Kontakt na kartě SIM
- 5 Online stav kontaktu, se kterým jste přátelé na Google Talk. Ikony online stavu se zobrazují, pokud jste přihlášení ke Google Talk pomocí účtu Google. Podrobnosti viz v části „Diskutování v aplikaci Google Talk“ v kapitole Sociální sítě.
- 6 Klepnutím otevřete obrazovku Podrobnosti kontaktu pro daný kontakt.
- 7 Okamžitá aktualizace stavu se zobrazí, když je kontakt propojen se svým účtem sociální sítě.
- 8 Klepněte na fotografii nebo ikonu a otevřete nabídku, kde můžete rychle vybrat, jak komunikovat s kontaktem. Podle informací uložených pro daný kontakt můžete volat, odeslat zprávu nebo e-mail, či zobrazit profil kontaktu na Facebooku, případně zobrazit mapu jeho adresy v Google Maps.

Filtrování seznamu kontaktů

Můžete se rozhodnout, že zobrazíte pouze kontakty určitého typu, například kontakty Google nebo kontakty Facebook.

1. Na Výchozí obrazovce klepněte na tlačítko  > Lidé.
2. Na kartě Vše stiskněte tlačítko MENU a potom klepněte na položku Zobrazení.
3. Vyberte typy kontaktů, které chcete zobrazit ve svém seznamu kontaktů.

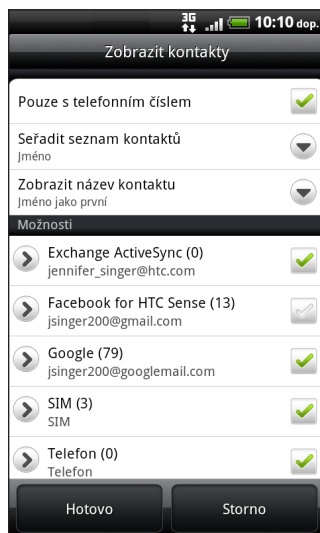

Můžete také určit, jak chcete kontakty zobrazit a seřadit.

4. Klepněte na tlačítko Hotovo.

Vyhledání kontaktu

1. Na Výchozí obrazovce klepněte na tlačítko  > Lidé.
2. Stiskněte tlačítko HLEDAT, potom zadejte prvních několik písmen jména nebo příjmení, e-mailu nebo názvu firmy kontaktu.

Můžete také zadat několik prvních číslic telefonního čísla kontaktu. Zobrazí se odpovídající kontakty.

3. Klepněte na kontakt, pro který chcete otevřít obrazovku Podrobnosti kontaktu. Podrobnosti naleznete v části „Informace o kontaktech a konverzaci“ v této kapitole.

Zálohování kontaktů na paměťovou kartu

1. Na Výchozí obrazovce klepněte na tlačítko  > Lidé.
2. Stiskněte tlačítko MENU a pak klepněte na položky Import/Export > Exportovat na kartu SD.
3. Vyberte účet nebo typ kontaktů pro export, potom klepněte na tlačítko OK.

Importování kontaktů z paměťové karty

1. Na Výchozí obrazovce klepněte na tlačítko  > Lidé.
2. Stiskněte tlačítko MENU a pak klepněte na tlačítko Import/Export > Importovat z karty SD.



Můžete pouze importovat kontakty, které byly exportovány na paměťovou kartu pomocí funkce **Exportovat na kartu SD** v telefonu. Viz „Zálohování kontaktů na paměťovou kartu“.

3. Pokud jste si v telefonu nastavili účty Google nebo Exchange ActiveSync, vyberte typ importovaných kontaktů.

Odstranění kontaktů

1. Na Výchozí obrazovce klepněte na tlačítko  > Lidé.
2. Na kartě **Vše** stiskněte tlačítko MENU a potom klepněte na položku **Odstranit**.
3. Vyberte kontakty, která chcete odstranit, a potom klepněte na položku **Odstranit**.
4. Po zobrazení výzvy klepněte na tlačítko **OK**.

Informace o kontaktech a konverzace

Pokud klepnete na kontakt na obrazovce Lidé, otevře se obrazovka Podrobnosti kontaktu s informacemi uloženými k tomuto kontaktu, vzájemně odeslanými zprávami a hovory s tímto kontaktem, aktualizacemi a událostmi sociálních sítí a dalšími informacemi.

Obrazovka Podrobnosti kontaktu obsahuje následující karty:

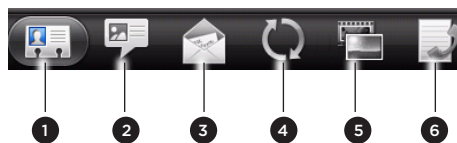

1	Karta Podrobnosti	Zobrazuje informace uložené ke kontaktu a umožňuje kontaktovat kontakt přímo klepnutím na libovolnou ze zobrazených metod. Pokud je například u kontaktu uloženo telefonní číslo do zaměstnání, klepnutím na položku Volat do práce zavoláte na toto číslo.
2	Karta Zprávy	Zobrazuje zprávy SMS vzájemně odeslané s kontaktem. Na zprávu kontaktu můžete odpovědět přímo z této karty. Chcete-li odeslat novou zprávu, stiskněte tlačítko MENU a potom klepněte na položku Nová zpráva . Podrobnosti viz v kapitole Zprávy.
3	Karta Pošta	Zobrazuje všechny e-mailové zprávy, které jste obdrželi od kontaktu. Klepnutím e-mailovou zprávu zobrazíte. Chcete-li odeslat novou zprávu, klepněte na tlačítko Nový e-mail . Chcete-li získat další informace o e-mailových zprávách, viz kapitola E-mail.
4	Karta Aktualizace a události	Zobrazuje aktualizace kontaktu a události ze sociálních sítí, jako jsou Facebook, Twitter a Flickr. Budete moci sledovat takové aktualizace, jako jsou zveřejněné stavové zprávy, nahrané položky a změny profilu ze všech těchto účtů. Chcete-li získat další informace o aplikaci Facebook for HTC Sense, viz kapitolu Sociální sítě.

5 Karta Galerie	Zobrazuje fotoalba na účtu Facebook a Flickr. Klepnutím na album zobrazíte fotografie v něm. Chcete-li zobrazovat aktualizace a události na účtu sociální sítě v telefonu, je třeba být přihlášen k tomuto účtu. Pokud přihlášení nejste, klepněte na příslušný odkaz na obrazovce a přihlaste se.
6 Karta Historie hovorů	Uvádí seznam příchozích, odchozích a zmeškaných hovorů ve vztahu ke kontaktu. Chcete-li zavolat kontakt pomocí zobrazeného čísla, klepněte na položku seznamu.

Úprava informací o kontaktu

1. Na Výchozí obrazovce klepněte na tlačítko  > Lidé.
2. Na kartě **Vše** stiskněte a podržte kontakt a potom klepněte na položku **Upravit kontakt**.



Není možné upravovat kontaktní informace přítele na serveru Facebook.

3. Zadejte nové informace o kontaktu.
4. Klepněte na tlačítko **Uložit**.

Odeslání informací o kontaktech jako vCard

O informace o kontaktech v telefonu se můžete podělit různými způsoby, například pomocí zprávy SMS nebo MMS, e-mailu a Bluetooth. Chcete-li se dozvědět jak odesílat pomocí Bluetooth, viz také kapitola Bluetooth.

Odesílání informací o kontaktech nějaké osoby

1. Na Výchozí obrazovce klepněte na tlačítko  > Lidé.
2. Na kartě **Vše** stiskněte a podržte jméno kontaktu (nikoliv ikonu nebo fotografii), jehož kontaktní informace chcete odeslat, pak klepněte na položku **Odeslat kontakt jako vCard**.



Nelze odesílat kontaktní informace, které jsou z vašeho účtu na serveru Facebook.

3. Zvolte, jak chcete odeslání provést.
4. Vyberte kontaktní informace, které chcete sdílet, a potom klepněte na tlačítko **Odeslat**.

Odesílání informací o kontaktech

1. Na Výchozí obrazovce klepněte na tlačítko  > Lidé.
2. Na kartě **Vše** klepněte na položku **[vaše jméno] Moje kontaktní karta**.
3. Stiskněte tlačítko **MENU** a pak klepněte na tlačítko **Odeslat mé kontaktní informace**.
4. Zvolte, jak chcete odeslání provést.
5. Vyberte kontaktní informace, které chcete sdílet, a potom klepněte na tlačítko **Odeslat**.

Skupiny kontaktů

Přiřadte kontakty ke skupinám, abyste mohli snadno odeslat zprávu nebo e-mail celé skupině. Rovněž lze synchronizovat skupiny v telefonu se skupinami v rámci účtu Google, které jsou přístupné prostřednictvím webového prohlížeče v počítači.

Přidali jsme také skupinu **Časté** jako zvláštní typ skupiny, který automaticky přidává jako členy kontakty, jimž často voláte nebo od nichž často přijímáte hovory.

Vytvoření skupiny



1. Na Výchozí obrazovce klepněte na tlačítko  > Lidé.
2. Na kartě **Skupiny** klepněte na položku **Přidat skupinu**.
3. Zadejte název skupiny, pak klepněte na **Přidat kontakt do skupiny**.
4. Vyberte kontakty, které chcete přidat do skupiny, a klepněte na položku **Uložit**.



Pokud je seznam kontaktů dlouhý, můžete kontakty rychle vyhledat pomocí panelu hledání nebo klepnutím na tlačítko ZPĚT skryt klávesnici na obrazovce a přejít do dolní části seznamu kontaktů.

5. Klepněte na  a vyberte fotografii skupiny.
6. Klepněte na tlačítko **Uložit**.

Úprava skupiny kontaktů

1. Na Výchozí obrazovce klepněte na tlačítko  > Lidé.
2. Na kartě **Skupiny** stiskněte a podržte skupinu a potom klepněte na položku **Upravit skupinu**.
3. Můžete provést následující:
 - Klepněte na název skupiny a změňte její jméno. Jméno můžete změnit pouze v případě skupiny, kterou jste vytvořili.
 - Klepněte na ikonu vlevo od jména skupiny a změňte nebo odeberte fotografii skupiny.
 - Chcete-li přidat kontakty do skupiny, klepněte na položku **Přidat kontakt do skupiny**, vyberte kontakty, které chcete přidat, klepnutím na tlačítko skryjte klávesnici na obrazovce a potom klepněte na položku **Uložit**.
 - Chcete-li odebrat kontakt ze skupiny, klepněte na  na pravé straně jména kontaktu.
4. Klepněte na tlačítko **Uložit**.



Odeslání zprávy nebo e-mailu pro skupinu



Mobilní operátor vám bude účtovat každou odeslanou zprávu. Pokud např. odešlete zprávu skupině pěti lidí, bude vám účtováno pět zpráv.

1. Na Výchozí obrazovce klepněte na tlačítko  > Lidé.
2. Na kartě **Skupiny** klepněte na skupinu, které chcete odeslat zprávu nebo e-mail.
3. Přejděte na kartu **Skupinová akce**, pak na jednu z následujících položek:
 - Klepněte na položku **Odeslat skupinovou zprávu** a zašlete zprávu skupině. Informace o sestavení zprávy a jejím odeslání naleznete v kapitole Zprávy.
 - Klepněte na položku **Odeslat skupinovou zprávu** a zašlete e-mailovou zprávu skupině. Informace o sestavení e-mailové zprávy a jejím odeslání naleznete v kapitole E-mail.

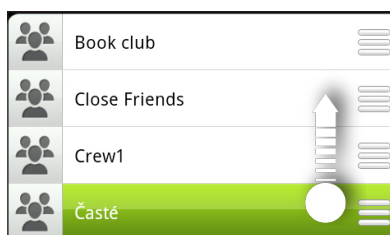

Přeuspořádání skupin kontaktů

1. Na Výchozí obrazovce klepněte na tlačítko  > Lidé.
2. Na obrazovce **Skupiny** stiskněte tlačítko MENU a potom klepněte na položku **Přeuspořádat**.
3. Stiskněte a podržte tlačítko  na konci názvu skupiny, kterou chcete přesunout. Po zvýraznění řádku jej přetáhněte do nové polohy.



4. Klepněte na položku **Uložit**.

Přeuspořádání členů skupiny kontaktů

1. Na Výchozí obrazovce klepněte na tlačítko  > Lidé.
2. Na kartě **Skupiny** klepnutím na skupinu zobrazte její členy.
3. Stiskněte tlačítko MENU a potom klepněte na položku **Přeuspořádat**.
4. Stiskněte a podržte tlačítko  na konci názvu kontaktu, který chcete přesunout. Po zvýraznění řádku jej přetáhněte do nové polohy.
5. Klepněte na tlačítko **Uložit**.

Odstranění skupiny

1. Na Výchozí obrazovce klepněte na tlačítko  > Lidé.
2. Na kartě **Skupiny** stiskněte a podržte skupinu, kterou chcete odstranit a potom klepněte na položku **Odstranit skupinu**.



Můžete odstranit pouze ty skupiny, které jste vytvořili.

Widget Lidé

Uložte si skupinu osob, které kontaktujete nejčastěji, přímo na obrazovku Plocha svého telefonu a přidejte je jako widget Lidé. Pomocí widgetu Lidé můžete okamžitě volat, odeslat zprávu, nebo zobrazit podrobnosti o oblíbeném kontaktu jediným klepnutím.

Přidání widgetů Lidé

Budte v kontaktu s různými přáteli nebo kolegy. Na obrazovku Plocha můžete přidat několik widgetů Lidé, každý přitom může mít různou skupinu kontaktů.

1. Na obrazovce Plocha klepněte na  > **Widget** > **Lidé**.
2. Zvolte styl widgetu a pak klepněte na tlačítko **Zvolit**.
3. Vyberte skupinu, kterou chcete přidat jako widget.
4. Přetáhněte widget do prázdného prostoru na obrazovce Plocha. Když je widget na požadovaném místě, prst uvolněte.
5. Opakujte výše uvedené kroky a přidejte další widget Lidé.

Nastavení výchozí metody komunikace

1. Na obrazovce Domů přejděte na widget Lidé.
2. Klepněte na kontakt ve widgetu.
3. Na obrazovce Vybrat výchozí akci klepněte na metodu komunikace, kterou chcete použít pro daný kontakt.

Změna výchozí metody komunikace

1. Na obrazovce Domů přejděte na widget Lidé.
2. Klepnutím na jméno kontaktu na widgetu otevřete kontaktní kartu dané osoby.
3. Stiskněte tlačítko MENU a potom klepněte na položku **Další** > **Nastavit akci widgetu**.
4. Na obrazovce Vybrat výchozí akci klepněte na metodu komunikace, kterou chcete použít pro daný kontakt.

Kontaktování osoby

1. Na obrazovce Domů přejděte na widget Lidé.
2. Klepněte na kontakt (fotografii, nikoliv jméno) ve widgetu. Bude použita výchozí metoda komunikace.

Pokud nebyla nastavena výchozí metoda komunikace, musíte si ji nejprve zvolit. Viz část „Nastavení výchozí metody komunikace“.



Klepněte na jméno kontaktu a otevřete obrazovku podrobnosti daného kontaktu.

Klávesnice

Používání vysouvací klávesnice

Když si otevřete vysouvací klávesnici, můžete psát rychleji a pohodlněji pomocí prstů. Vysouvací klávesnice je také dodávána se zvláštními klávesami, díky kterým se můžete rychle dostat do nabídek, hledat v telefonu nebo spustit aplikaci.

1. Uchopte telefon tak, že jej otočíte na stranu a tlačítka na předním panelu budete mít vpravo.
2. Panel obrazovky pomocí palců zatlačte nahoru tak, aby se objevila vysouvací klávesnice.

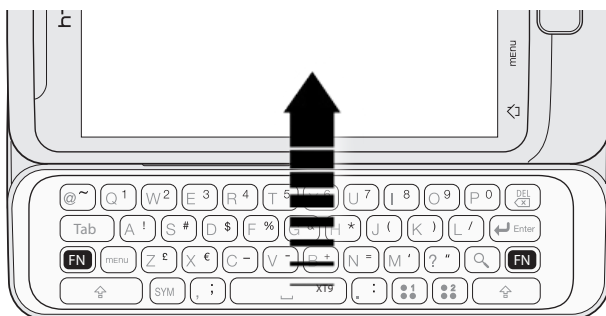

Když je vysouvací klávesnice otevřená, zůstává displej ve zobrazení na šířku a není možné používat klávesnici na obrazovce.

3. Jestliže zadáte text, spustíte aplikaci nebo vyberete pole, které vyžaduje text nebo čísla.
4. Pro zadání textu stiskněte klávesy se znaky. Nebo pomocí těchto kláves zadávejte velká písmena, čísla, zvláštní znaky nebo symboly:



Klávesa Shift

- Stiskněte ji jednou a potom stiskněte klávesu znaku, pokud tento znak chcete napsat velkým písmem.
- Stiskněte klávesu dvakrát, chcete-li ji zamknout a napsat více znaků velkým písmem. Když klávesu Shift zamknete, kurzor se změní: **Welcome to HT**. Chcete-li klávesu Shift odemknout, stiskněte ji ještě jednou.







Funkční klávesa

- Stiskněte ji jednou, chcete-li napsat znak zobrazený vedle kláves písmen nebo interpunkce. Pokud například potřebujete napsat symbol dolaru (\$), stiskněte Funkční klávesu a potom stiskněte klávesu D (FN, D).
- Stiskněte klávesu dvakrát, chcete-li ji zamknout a napsat více čísel a znaků. Když Funkční klávesu zamknete, kurzor se změní: **Jim's number is 0900**. Chcete-li Funkční klávesu odemknout, stiskněte ji ještě jednou.





Klávesa **Symbol**. Stisknutím klávesy otevřete panel symbolů, abyste mohli do textu vložit symbol nebo zvláštní znak. Pokud funkce **Symbol** a **Hledání** sdílejí stejnou klávesu, stiskněte tlačítko **FN** a potom stisknutím tlačítka **SYM** otevřete panel symbolů.

5. Stisknutím těchto kláves můžete provádět i další akce:

	Klávesa Menu . Místo tlačítka MENU stiskněte tuto klávesu a otevře se nabídka možností dostupných pro aktuální obrazovku.
 / 	Klávesa Hledání . Místo tlačítka HLEDÁNÍ stiskněte tuto klávesu a otevře se pole pro vyhledávání, do kterého můžete napsat to, co chcete hledat. Pro zahájení hledání stiskněte tlačítko Enter.
 	Rychlé klávesy . Tyto klávesy vám umožňují rychle otevírat aplikace a další položky, jako jsou záložky. Další informace najdete v části „Používání rychlých kláves“.

Používání rychlých kláves

Vysouvací klávesnice obsahuje rychlé klávesy, které můžete využívat k rychlému otevření aplikace nebo nějaké položky.

1. Na obrazovce Plocha stiskněte tlačítko MENU a pak klepněte na **Nastavení > Klávesové zkratky**.
2. Klepněte na položku **Klávesová zkratka č. 1**, abyste mohli přidělit první rychlou klávesu (), nebo klepněte na položku **Klávesová zkratka č. 2**, abyste mohli přidělit druhou rychlou klávesu ().
3. Klepněte na položky **Aplikace** nebo **Zkratky** a potom klepněte na aplikaci nebo zkratku, kterou chcete přidělit vybrané rychlé klávese. Pokud přidělujete zkratku položce ve vašem telefonu, postupujte podle pokynů na obrazovce.
4. Stiskněte tlačítko ZPĚT a potom otevřete vysouvací klávesnici.
5. Stiskněte rychlou klávesu, kterou jste přidělili. Aplikace či položka se otevře.





Používání klávesnice na obrazovce

Když spustíte aplikaci nebo vyberete pole, které vyžaduje text nebo čísla, a vysouvací klávesnice je zavřená, zpřístupní se klávesnice na obrazovce.

Po zadání textu můžete klepnout na položku  nebo stisknutím tlačítka ZPĚT zavřít klávesnici na obrazovce.

Zadávání textu

Pomocí následujících kláves můžete zadávat text na klávesnici na obrazovce.

	Stiskněte a podržte klávesy se šedými znaky a zadejte číslice, symboly nebo znaky s diakritikou. Šedý zobrazený symbol je znak, který bude vložen při stisknutí a podržení klávesy. Některé klávesy mají více znaků nebo znaků s diakritikou.
	Klávesa Shift . Po klepnutí lze zadávat velká písmena. Po dvojitém klepnutí se zapne klávesa Caps Lock.
	Po klepnutí se přepne na numerickou a symbolovou klávesnici.
	Klávesa Enter . Klepnutím se vytvoří nový řádek.
	Klávesa Backspace . Klepnutím se odstraní předchozí znak.



Klávesa **Jazyk**. To, jaká klávesa se zobrazí, závisí na tom, jaký jazyk klávesnice právě používáte. Klepnutím přepnete na jiný jazyk klávesnice (viz část „Povolení několika jazyků klávesnice“) nebo otevřete nastavení klávesnice na obrazovce.



Klepnutím přepnete mezi režimy predikce Multitap a XT9 při používání kompaktní klávesnice QWERTY nebo klávesnice telefonu. Další informace viz v části „Zadávání slov s predikcí“.



Klepnutím zavřete klávesnici na obrazovce.

Výběr uspořádání klávesnice

Volit můžete ze tří různých uspořádání klávesnice, podle způsobu psaní.

1. Na obrazovce Plocha stiskněte tlačítko MENU a potom klepněte na položky **Nastavení > Jazyk a klávesnice > Zadávání dotykem**.



Pokud jste povolili to, aby klávesnice na obrazovce podporovala více jazyků, můžete získat rychlý přístup na nastavení zadávání dotykem klepnutím na klávesu Jazyk (, pokud používáte anglickou klávesnici na obrazovce) a potom klepněte na položku **Nastavení**. Viz část „Povolení několika jazyků klávesnice“

2. Klepněte na položku **Typy klávesnice**, pak vyberte rozvržení, které chcete používat. Vyberte jednu z následujících možností:

QWERTY	Toto uspořádání je podobné klávesnici stolního počítače. Toto je také výchozí rozvržení klávesnice.
Klávesnice Telefon	Toto uspořádání připomíná tradiční klávesnici telefonu.
Kompaktní klávesnice QWERTY	Toto uspořádání se vyznačuje dvěma písmeny na každé klávese. Velikost kláves je však o něco větší, než u standardní úplné klávesnice QWERTY.

Povolení několika jazyků klávesnice

Pokud v telefonu máte k dispozici několika jazyků klávesnice, můžete vybrat, které jazyky povolíte na obrazovkové klávesnice tak, abyste na jazyky mohli přepínat a používat je pro zadávání textu.

1. Na obrazovce Plocha stiskněte tlačítko MENU a potom klepněte na položky **Nastavení > Jazyk a klávesnice > Zadávání dotykem**.
2. Klepněte na položku **Mezinárodní klávesnice**.
3. Zvolte požadované jazyky.

Dostupné jazyky závisí na oblasti, kde jste si telefon zakoupili.

Změna uspořádání klávesnice na šířku

Když zadáváte text, můžete si vybrat orientaci klávesnice na obrazovce. Otočte telefon na stranu, abyste mohli používat větší klávesnici pro snazší psaní.



- Je nutné zaškrtnout políčko **Obrazovka auto-rotace** v položkách **PLOCHA > MENU > Nastavení > Displej**, pokud chcete, aby se orientace obrazovky automaticky měnila.
- Klávesnice na obrazovce na šířku není podporována všemi aplikacemi.

Zadávání slov s predikcí

Klávesnice na obrazovce zobrazuje predikci textu, abyste mohli psát rychleji a přesněji. Prediktivní zadávání textu je standardně povoleno, doporučená slova se zobrazují během psaní.

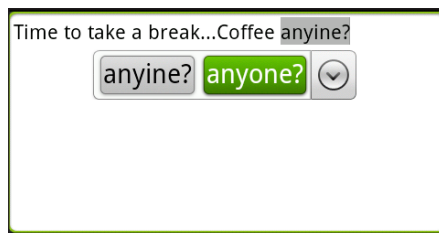

Chcete-li zadat slovo v prediktivním režimu, postupujte takto:

- Pokud vidíte požadované slovo vybrané zeleně nebo oranžově, můžete jednoduše klepnout na mezerník a vložit jej do textu.
- Pokud vidíte zadávané slovo v doporučeních než dokončíte jeho celé zadání, klepněte na slovo a vložte jej do textu.
- Pokud je vpravo od seznamu doporučení zobrazena šipka, klepnutím na šipku zobrazíte další doporučení.

Povolení zadávání slov s predikcí pro druhý jazyk

Kromě jazyka klávesnice, který momentálně používáte, můžete nastavit dvojjazyčné zadávání slov s predikcí. Při psaní se doporučená slova budou zobrazovat ve dvou jazycích, které se vyberete.

1. Na obrazovce Plocha stiskněte tlačítko MENU a potom klepněte na položky **Nastavení > Jazyk a klávesnice > Zadávání dotykem**.



Pokud jste povolili to, aby klávesnice na obrazovce podporovala více jazyků, můžete získat rychlý přístup na nastavení zadávání dotykem klepnutím na klávesu Jazyk (, pokud používáte anglickou klávesnici na obrazovce) a potom klepněte na položku **Nastavení**. Viz část „Povolení několika jazyků klávesnice“.

2. Klepněte na položku **Dvojjazyčná predikce** a potom zvolte jazyk, který si přejete.

Přidání slova do slovníku prediktivního textu

Telefon se dává se seznamem slov, které používá pro prediktivní doporučování slov. Někdy je nutné do slovníku prediktivního psaní textu přidat slovo, například jméno nebo specializovaný technický termín.

Při zadávání textu pomocí klávesnice QWERTY klepněte na libovolné slovo v seznamu doporučených a bude tak automaticky přidáno do slovníku, pokud se zde ještě nenachází.

Slovo do seznamu můžete také přidat ručně:

1. Na obrazovce Plocha stiskněte tlačítko MENU a potom klepněte na položku **Nastavení > Jazyk a klávesnice > Zadávání dotykem**.
2. Klepněte na položku **Osobní slovník > Upravit osobní slovník > Přidat nový**.
3. Zadejte slovo, které chcete přidat, a klepněte na tlačítko **OK**.

Úprava nebo odstranění slova ve slovníku prediktivního textu.

Slova, která jste přidali do slovníku prediktivního textu můžete upravovat nebo odstraňovat.

1. Na obrazovce Plocha stiskněte tlačítko MENU a potom klepněte na položku **Nastavení > Jazyk a klávesnice > Zadávání dotykem**.
2. Klepněte na položku **Osobní slovník > Upravit osobní slovník**.
 - Chcete-li upravit slovo, klepněte na něj.
 - Chcete-li slova ze slovníku, stiskněte tlačítko MENU a klepněte na položku **Odstranit**. Potom zvolte slova, která chcete odstranit, a klepněte na tlačítko **OK**.

Zálohování osobního slovníku na paměťovou kartu

Na paměťovou kartu můžete zálohovat nová slova, která přidáte do slovníku prediktivního textu.

1. Na obrazovce Plocha stiskněte tlačítko MENU a potom klepněte na položku **Nastavení > Jazyk a klávesnice > Zadávání dotykem**.
2. Klepněte na položky **Osobní slovník > Synchronizovat osobní slovník > Kopírovat na paměťovou kartu**.
3. Po zobrazení výzvy klepněte na tlačítko **OK**.

Import osobního slovníku z paměťové karty

1. Na obrazovce Plocha stiskněte tlačítko MENU a potom klepněte na položku **Nastavení > Jazyk a klávesnice > Zadávání dotykem**.
2. Klepněte na položky **Osobní slovník > Synchronizovat osobní slovník > Obnovit z paměťové karty**.
3. Po zobrazení výzvy klepněte na tlačítko **OK**.

Zadání textu hlasově

Nemáte čas na psaní? Zkuste slova vyslovit a tak je zadat do většiny textových polí, které umožňují používání klávesnice na obrazovce.

Jednoduše stiskněte a přidržte klávesu **Jazyk**. Když vás telefon vyzve „Nyní mluvte“, řekněte do telefonu, co chcete zadat.



- Nejprve si vyberte jazyk, který budete používat v nastavení **Vstup a výstup hlasu**. Viz část „Nastavení jazyka hlasového vstupu“.
- Vzhledem k tomu, že váš telefon používá službu Google pro rozpoznávání hlasu, pro zadávání textu hlasem musíte být připojeni k Internetu.

Nastavení jazyka hlasového vstupu

1. Na obrazovce Plocha stiskněte tlačítko MENU a potom klepněte na položku **Nastavení > Vstup a výstup hlasu > Nastavení rozpoznávače hlasu**.
2. Klepněte na položku **Jazyk** a potom zvolte jazyk, který chcete.

Dostupné jazyky závisí na tom, jaké jazyky hlasového vstupu podporuje Google.

Kopírování a vkládání textu

Text můžete zkopírovat nebo vyjmout a potom vložit do jiného textového pole v aplikaci nebo v jiné aplikaci.



Některé aplikace mohou nabízet vlastní způsob výběru nebo kopírování textu.

1. Stiskněte a přidržte textové pole obsahující text, který chcete kopírovat.
2. Jakmile se zobrazí lupa, přetáhněte prst tak, abyste přesunuli kurzor textu na začátek textu, který chcete zkopírovat nebo vyjmout. Jde to snadno, protože lupa poskytuje větší zobrazení textu.

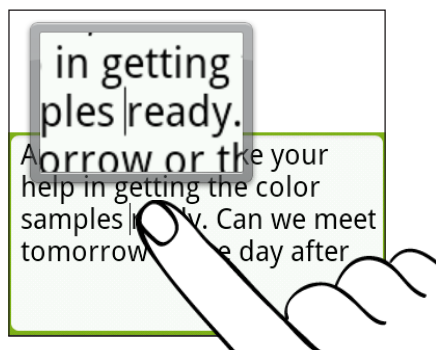

3. Po umístění kurzoru textu prst zvedněte. Potom se zobrazí nabídka pro výběr textu.
4. Postupujte některým z následujících způsobů:
 - Klepněte na položku **Vybrat text**. Když je slovo, na které umístíte kurzor textu, zvýrazněné, přetáhněte počáteční a koncové značky tak, abyste vybrali text, který chcete zkopírovat nebo vyjmout.

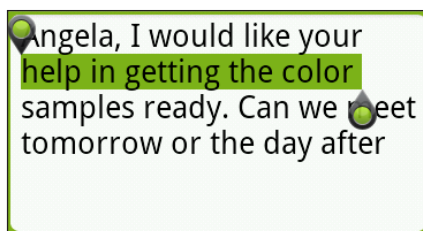

- Klepnutím na položku **Vybrat vše** vyberte vše v textovém poli.
5. Klepněte na položku **Kopírovat**, chcete-li zkopírovat text do schránky, nebo klepněte na položku **Vyjmout**, chcete-li text odstranit.
 6. Ve stejné nebo jiné aplikaci stiskněte a přidržte textové pole, do kterého chcete text vložit.
 7. Jakmile se zobrazí lupa, přetáhněte prst tak, abyste přesunuli kurzor textu tam, kam chcete text vložit.
 8. Po umístění kurzoru textu prst zvedněte. Potom se zobrazí nabídka pro výběr textu.
 9. Klepněte na položku **Vložit**.

Úprava nastavení zadávání dotykem

Otevřete Nastavení zadávání dotykem některým z následujících způsobů:

- Pokud jste povolili to, aby klávesnice na obrazovce podporovala více jazyků, klepněte na klávesu **Jazyk** () a potom klepněte na položku **Nastavení**.
- Na obrazovce Plocha stiskněte tlačítko MENU, pak klepněte na **Nastavení** > **Jazyk a klávesnice** > **Zadávání dotykem**.

Nastavení zadávání dotykem

Typy klávesnice	Vyberte rozvržení klávesnice na obrazovce. Můžete si vybrat QWERTY, Klávesnici Telefon nebo Kompaktní klávesnici QWERTY.
Mezinárodní klávesnice	Vyberte jazyky, na které se má klávesnice na obrazovce přepínat, když klepnete na klávesu Jazyk .
Dvojjazyčná predikce	Vyberte druhý jazyk pro zadávání slov s predikcí. Viz část „Povolení zadávání slov s predikcí pro druhý jazyk“.
Zadávání textu	Nastavte možnosti zadávání znaků při zadávání textu, kalibrace klávesnice a nastavte zvukovou nebo vibrační odezvu na to, když klepnete na tlačítko. Podrobnosti najdete v části „zadávání znaků“.
Výukový program	Naučte se používat klávesnici na obrazovce v tomto výukovém programu.
Osobní slovník	Přidávejte, upravujte nebo odstraňujte slova ve slovníku prediktivního textu. Viz část „Zadávání slov s predikcí“.

Zadávání textu

QWERTY	
Predikce	Vyberte, chcete-li povolit funkci predikce slov, která poskytuje seznam možných slov odpovídajících znakům tlačítek, na které jste klepli, a rovněž znakům sousedních tlačítek.
Kontrola pravopisu	Umožňuje opravit překlapy výběrem možných slov odpovídajících znakům tlačítek, na které jste klepli, a rovněž znakům sousedních tlačítek.

Hardwarová klávesnice QWERTY	
Predikce	Když používáte vysouvací klávesnici, vyberte, chcete-li povolit funkci predikce slov, která poskytuje seznam možných slov odpovídajících znakům kláves, které jste stiskli, a rovněž znakům sousedních kláves.
Kontrola pravopisu	Když používáte vysouvací klávesnici, vyberte pro opravování překlápů výběrem možných slov odpovídajících znakům kláves, na které jste klepli, a rovněž znakům sousedních kláves.

Klávesnice telefonu a kompaktní klávesnice QWERTY

Kontrola pravopisu	Umožňuje opravit překlepy výběrem možných slov odpovídajících znakům tlačítek, na které jste klepli, a rovněž znakům sousedních tlačítek.
Dokončování slov	Při použití Kompaktní klávesnice QWERTY nebo Klávesnice telefonu vám tato funkce umožňuje vybrat ze seznamu možných kombinací na základě znaků, které jsou zobrazeny na tlačítkách, na něž jste klepli.

Další nastavení

Zvuková odezva	Tuto možnost vyberte, pokud chcete, aby zazněl zvuk kliknutí, kdykoli klepnete na klávesu na klávesnici na obrazovce.
Vibrovat při psaní	Tuto možnost vyberte, pokud chcete povolit vibrační odezvu, kdykoli klepnete na klávesu na klávesnici na obrazovce.

Přesnost dotyku prstu

Kalibrační nástroj	Klepnutím překalibrujte přesnost dotyku klávesnice na obrazovce. Překalibrujte klávesnici, pokud máte pocit, že klávesy na klávesnici na obrazovce nereagují přesně na vaše klepání.
Přenastavit kalibraci	Klepnutím přenastavte kalibraci na výchozí nastavení.

Zprávy

O aplikaci Zprávy

Budte v kontaktu se důležitými lidmi svého života. Pomocí aplikace Zprávy sestavte a odešlete textové (SMS) a multimediální zprávy (MMS).

Na obrazovce Plocha klepněte na tlačítko  > Zprávy.

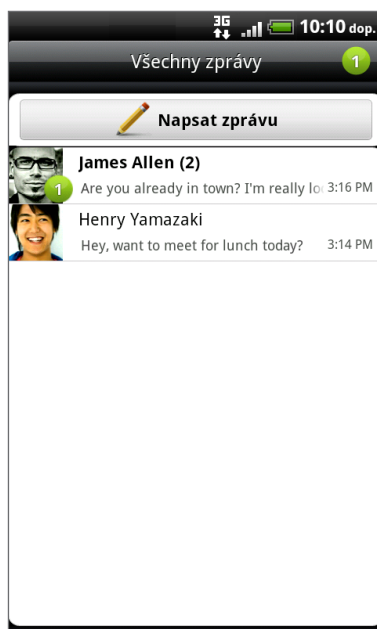

Na obrazovce Všechny zpráv jsou všechny odeslané a přijaté zprávy pohodlně seskupeny do konverzací, podle jména kontaktů nebo telefonního čísla. Můžete provést následující:

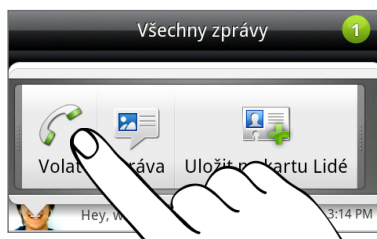

- Posuňte se nahoru a dolů seznamem konverzací přesunutím prstu po obrazovce.
- Klepněte na jméno kontaktu nebo číslo a zobrazte přenášené zprávy.
- Klepněte na fotografii nebo ikonu a otevřete nabídku, kde můžete rychle vybrat, jak komunikovat s kontaktem.



Své zprávy můžete také vidět na obrazovce Plocha pomocí widgetu Zprávy. Pokud není widget již přístupný, můžete jej přidat podle pokynů v „Přizpůsobení obrazovky Plocha pomocí widgetů“ v kapitole Přizpůsobení.

Odeslání textové zprávy (SMS)

Pokud překročíte počet znaků pro jednu zprávu SMS, bude tato zpráva SMS doručena jako jedna, ale účtována bude jako více zpráv.

1. Na obrazovce Plocha klepněte na tlačítko  > Zprávy.
2. Na obrazovce Všechny zprávy klepněte na položku Vytvořit zprávu.
3. Vyplňte jednoho nebo několik příjemců. Můžete provést následující:
 - Zadejte několik prvních čísel jména kontaktu nebo počáteční číslice mobilního čísla. Při psaní se zobrazují všechna nalezená jména s telefonními čísly ze seznamu kontaktů. Klepněte na jméno nebo jedno z čísel kontaktu.
 - Klepněte na ikonu , pak zvolte telefonní čísla kontaktů, kterým chcete zprávu poslat. Můžete také vybrat skupinu kontaktů jako příjemce. Když vyberete všechny příjemce zprávy, klepněte na položku OK.
 - Zadávejte celá telefonní čísla přímo do pole **Komu**.
4. Klepněte na pole „Klepnutím přidejte text“, a potom začněte psát zprávu.

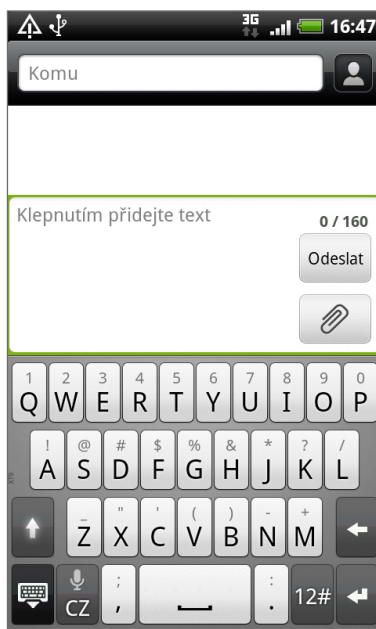

5. Klepněte na tlačítko Odeslat.



Nebo stisknutím tlačítka ZPĚT ji uložte jako koncept. Chcete-li otevřít a upravit koncept zprávy, viz část „Pokračování v psaní konceptu zprávy“.





Aplikace automaticky převede zprávu SMS na zprávu MMS, když do zadáte e-mailovou adresu, přidáte předmět zprávy, připojíte položku nebo sestavíte velmi dlouhou zprávu.

Odeslání multimediální zprávy (MMS)

Chcete-li sestavit multimediální zprávu, začněte vytvářet novou textovou zprávu. Pak si vyberte typ přílohy, kterou do zprávy chcete zahrnout.

1. Na obrazovce Plocha klepněte na tlačítko  > **Zprávy**.
2. Na obrazovce Všechny zprávy klepněte na položku **Vytvořit zprávu**.
3. Vyplňte jednoho nebo několik příjemců. Můžete provést následující:
 - Zadejte několik prvních čísel jména kontaktu nebo počáteční číslice mobilního čísla. Při psaní se zobrazují odpovídající jména s telefonními čísly a e-mailovými adresami ze seznamu kontaktů. Klepněte na číslo kontaktu nebo e-mailovou adresu.
E-mailové adresy se zobrazí, pokud je v nastavení Seznam příjemců vybrána možnost **Zobrazit e-mailovou adresu**. Chcete-li získat další informace o nastavení zpráv, viz „Nastavení možností zpráv“.
 - Klepněte na ikonu , pak zvolte telefonní čísla kontaktů, kterým chcete zprávu poslat. Můžete také vybrat skupinu kontaktů jako příjemce. Když vyberete všechny příjemce zprávy, klepněte na položku **OK**.
 - Zadávejte celá telefonní čísla nebo e-mailovou adresu přímo do pole **Komu**.
4. Chcete-li přidat řádek předmětu, stiskněte tlačítko MENU a pak klepněte na položky **Další > Přidat předmět**.
5. Klepněte na pole „Klepnutím přidejte text“, a potom začněte psát zprávu.
6. Klepněte na  a pak zvolte typ přílohy.

Obrázek	Zvolte Fotoaparát , zhotovte snímek a připojte jej, nebo Galerie a připojte snímek z paměťové karty.
Video	Zvolte Kamera , zhotovte video a připojte jej, nebo Videa a připojte video z paměťové karty.
Zvuk	Zvolte Hlasový záznam , vytvořte záznam a připojte jej, nebo Hudba a zvuky a připojte hudební soubor či hlasový záznam z paměťové karty.
Doporučení aplikace	Vyberte aplikaci nainstalovanou z Android Market, kterou chcete sdílet s ostatními. Adresa URL, ze které lze aplikaci stáhnout, bude vložena do zpráv.
Místo	Přidejte aktuální umístění (vyžaduje zapnutí GPS) nebo místo vybrané na mapě. Viz také kapitola Mapy a umístění, kde jsou další informace.
Kontakt (vCard)	Vyberte kontakt, pak zvolte informace, které chcete připojit.
Událost (vCalendar)	Zvolte událost kalendáře, kterou chcete přiložit.
Prezentace	Podrobnosti najdete v části „Vytvoření prezentace“.

7. Chcete-li provést změny v příloze, klepněte na  nebo  (podle toho, jaký typ souboru je přiložen).

Můžete také stisknout tlačítko MENU a potom klepněte na položku **Odebrat** a začněte znovu.



8. Klepněte na tlačítko **Odeslat**.

Nebo stisknutím tlačítka ZPĚT ji uložte jako koncept. Chcete-li otevřít a upravit koncept zprávy, viz část „Pokračování v psaní konceptu zprávy“.

Vytvoření prezentace

V multimediální zprávě můžete přidávat snímky s fotografiemi, videem nebo zvukem.

1. Ve vytvářené multimediální zprávě klepněte na  > **Prezentace**.
2. Na obrazovce Upravit prezentaci klepněte na **Přidat snímek**.
3. Klepněte na položku **Snímek 1**.
4. Chcete-li sestavit prezentaci, postupujte následujícím způsobem:

Přidejte obrázek	Klepněte na Vložit obrázek .
Přidejte video	Stiskněte tlačítko MENU a pak klepněte na tlačítko Přidat video (na jeden snímek nemůžete přidat obrázek i video).
Přidejte hudbu nebo hlasový záznam	Stiskněte tlačítko MENU a potom klepněte na položku Přidat zvuk .
Přidejte popis	Klepněte na pole „Klepnutím přidejte text“.
Přidejte nový snímek	Klepněte na Přidat snímek .
Zobrazte následující nebo předchozí snímek	Klepněte na  nebo  .
Zobrazte náhled prezentace	Stiskněte tlačítko MENU a potom klepněte na položku Náhled .

Další informace zobrazíte stisknutím tlačítka MENU a potom klepnutím na položku **Další**.

5. Po dokončení klepnutím na tlačítko **Hotovo** připojte prezentaci ke zprávě.
6. Klepněte na tlačítko **Odeslat**.

Nebo stisknutím tlačítka ZPĚT ji uložte jako koncept. Chcete-li otevřít a upravit koncept zprávy, viz část „Pokračování v psaní konceptu zprávy“.

Pokračování v psaní konceptu zprávy

1. Na obrazovce Všechny zprávy stiskněte tlačítko MENU a potom klepněte na položku **Koncepty**.
2. Klepnutím na zprávu pokračujte v její úpravě.
3. Po dokončení úprav zprávy klepněte na **Odeslat**.

Zobrazení a odpověď na zprávu

V závislosti na nastavení oznamování telefon po přijetí nového e-mailu přehraje vyzváněcí tón, zavibruje nebo krátce zobrazí e-mailovou zprávu ve stavovém řádku. Na stavové liště se také zobrazí ikona .

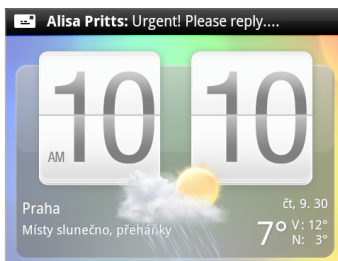

Můžete změnit způsob oznámení nových zpráv. Viz „Nastavení možností zpráv“.

Zobrazení zprávy

Chcete-li otevřít a přečíst přijaté zprávy, můžete postupovat takto:

- Stiskněte a podržte stavový řádek a stažením dolů otevřete panel Oznámení. Klepněte na oznámení o nové zprávy.
- Otevřete aplikaci Zprávy a zpřístupněte a přečtěte si zprávu.

Při čtení zprávy můžete provést následující:

Volání nebo uložení telefonního čísla obsaženého ve zprávě	Klepněte na telefonní číslo. Pak zvolte, zda se má číslo vytočit nebo přidat do kontaktů.
Otevřete odkaz obsažený ve zprávách	Klepnutím na odkaz jej otevřete ve webovém prohlížeči.
Odeslání na e-mailovou adresu ze zprávy nebo uložení	Klepněte na e-mailovou adresu. Pak zvolte, zda chcete odeslat e-mail, zprávu MMS nebo uložit e-mailovou adresu do kontaktů.
Předat zprávu	Stiskněte a podržte zprávu otevřenou v nabídce možností, pak klepněte na Předat dál .
Kontrola podrobností zprávy	Stiskněte a podržte zprávu otevřenou v nabídce možností, pak klepněte na Zobrazit podrobnosti zprávy .

Odpověď na zprávu

1. Na obrazovce Všechny zprávy klepněte na kontakt (nebo telefonní číslo) a zobrazte přenesené zprávy s kontaktem.
2. Chcete-li na zprávu odpovědět, klepněte na textové pole v dolní části obrazovky a zadejte odpověď.

Odpovědět můžete také pomocí zprávy MMS. Podrobnosti viz v části „Odeslání multimediální zprávy (MMS)“.

3. Klepněte na tlačítko **Odeslat**.

Odpověď na jiné telefonní číslo kontaktu

Pokud má kontakt ve vašem telefonu uloženo více telefonních čísel, uvidíte, které konkrétní telefonní číslo je použito ve zprávě. Před telefonním číslem se také nachází tučné písmeno, které představuje typ čísla (například **M** znamená **Mobilní**).

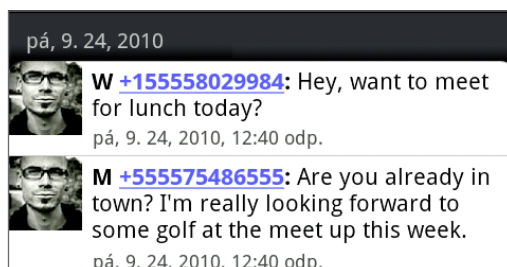

Pamatujte na to, že vaše odpověď bude odeslána na telefonní číslo poslední zprávy obdržené od kontaktu.

Pokud telefonní číslo ještě před odesláním odpovědi chcete změnit, stiskněte tlačítko MENU, pak klepněte na položku **Další > Telefonní číslo příjemce**. Vyberte jiné telefonní číslo tohoto kontaktu, a potom klepněte na tlačítko **OK**.

Zobrazení a uložení přílohy z multimediální zprávy

Pokud se obáváte příliš vysokého objemu stahovaných dat, zkontrolujte před stažením velikost zprávy MMS.



Je-li v nastavení zpráv MMS zakázána funkce **Automaticky načíst**, bude staženo jen záhlaví zprávy. Pro stažení celé zprávy klepněte na tlačítko **Stáhnout** vpravo od zprávy. Chcete-li získat další informace o nastavení zpráv, viz „Nastavení možností zpráv“.

- Pokud je v přijaté zprávě multimediální příloha, například fotografie nebo video, klepnutím zobrazíte obsah.
- Pokud je přílohou kontakt (vCard), klepnutím zobrazíte kontaktní informace a potom klepnutím na položku **Uložit** je přidejte ke svým kontaktům. Otevřete aplikaci **Lidé** a zobrazte kontakt. Podrobnosti viz v kapitole **Lidé**.
- Pokud je přílohou schůzka nebo událost (vCalendar), klepněte na ni a pak zvolte kalendář pro uložení. Klepněte na položku **Importovat**. Otevřete aplikaci **Kalendář** a zobrazte schůzku nebo událost. Podrobnosti viz kapitola **Kalendář**.
- Chcete-li uložit přílohu na paměťovou kartu, stiskněte a podržte multimediální zprávu a pak klepněte na tlačítko **Uložit [typ přílohy]** v nabídce možností.

Zobrazení zpráv Push

Zprávy Push obsahují webový odkaz. Často bude odkaz umožňovat stažení požadovaného souboru, například vyzváněcího tónu.

Když obdržíte zprávu Push, zobrazí se ikona oznámení  ve stavovém řádku.

Otevření a přečtení nové zprávy Push

1. Stisknutím a podržením stavového řádku, tažením prstu dolů pak otevřete panel Oznámení.
2. Klepněte na novou zprávu.
3. Klepněte na **Navštívit webovou stránku**.

Zobrazení všech zpráv Push

1. Na obrazovce Plocha klepněte na tlačítko  > Zprávy.
2. Stiskněte tlačítko MENU a potom klepněte na položku **Push zprávy**.

Správa konverzace pomocí zpráv

Ochrana zprávy před odstraněním

Zprávu můžete uzamknout, aby nebyla odstraněna ani v případě, že odstraníte jiné zprávy v konverzaci.

1. Na obrazovce Všechny zprávy klepněte na kontakt (nebo telefonní číslo) a zobrazte přenesené zprávy s kontaktem.
2. Stiskněte a přidrže zprávu, kterou chcete uzamknout.
3. Klepněte na **Uzamknout zprávu** v nabídce možností.

Ikona zámku () se zobrazí na pravé straně zprávy.

Kopírování zprávy na kartu SIM

1. Na obrazovce Všechny zprávy klepněte na kontakt (nebo telefonní číslo) a zobrazte přenesené zprávy s kontaktem.
2. Stiskněte a podrže zprávu a pak klepněte na tlačítko **Kopírovat na kartu SIM**.

Ikona karty SIM () se zobrazí na pravé straně zprávy.

Odstranění jedné zprávy

1. Na obrazovce Všechny zprávy klepněte na kontakt (nebo telefonní číslo) a zobrazte přenesené zprávy s kontaktem.
2. Stiskněte a držte ikonu, kterou chcete odstranit.
3. Pokud je zpráva uzamčena, klepněte na **Odemknout zprávu** v nabídce možností a pak stiskněte a podrže zprávu a zobrazte nabídku možností znovu.
4. Klepněte na **Odstranit zprávu** v nabídce možností.
5. Po zobrazení žádosti o potvrzení klepněte na tlačítko **OK**.

Odstraňování několika zpráv v rámci konverzace

1. Na obrazovce Všechny zprávy klepněte na kontakt (nebo telefonní číslo) a zobrazte přenesené zprávy s kontaktem.
2. Stiskněte tlačítko MENU a potom klepněte na položky **Další > Odstranit**.
3. Klepněte na položku **Odstranit podle výběru**.



Můžete také klepnout na položku **Odstranit podle telefonního čísla**, pokud kontakt během konverzace používal více telefonních čísel a vy chcete odstranit zprávy poslané z určitého čísla.

4. Vyberte zprávy, která chcete odstranit, a potom klepněte na položku **Odstranit**.

Odstranění konverzace

1. Na obrazovce Všechny zprávy stiskněte a podržte kontakt (nebo telefonní číslo), jejichž zprávy chcete odstranit, a pak klepněte na tlačítko **Odstranit**.

Při pohledu na přenesené zprávy v konverzaci stiskněte tlačítko MENU a potom klepněte na položky **Další > Odstranit > Odstranit vlákno**.

Žádné uzamčené zprávy v posloupnosti konverzace nebudou odstraněny, pokud nezvolíte zaškrtačkové pole **Smazat uzamčené zprávy**.

2. Na výzvu k potvrzení klepněte na **OK** a odstraňte celou posloupnost.

Odstranění několika konverzací

1. Na obrazovce Všechny zprávy stiskněte tlačítko MENU a potom klepněte na položku **Odstranit**.
2. Zvolte posloupnost konverzace, kterou chcete vytisknout.
3. Klepněte na položku **Odstranit**.

Žádná uzamčená zpráva není odstraněna.

Nastavení možností zpráv

Na obrazovce Všechny zprávy stiskněte tlačítko MENU a potom klepněte na položku **Nastavení**. Naleznete několik skupin nastavení.

Přijaté zprávy

Přijatá oznámení	Po přijetí se zobrazí nové zprávy oznámení ve stavovém řádku.
Přehrát zvuk oznámení	Nastavte telefon na přeprání zvuku, když obdržíte novou zprávu.
Zvuk oznámení	Zvolte zvuk, který se přehraje po obdržení zprávy.
Vibrace	Nastaví vibrace telefonu při obdržení nové zprávy.

Odeslané zprávy

Odeslat oznámení	Po úspěšném odeslání zprávy se zobrazí oznámení ve stavovém řádku.
Oznámení o neúspěšném doručení	Po neúspěšném odeslání zprávy se zobrazí oznámení ve stavovém řádku.
Přehrát zvuk oznámení	Telefon po přijetí oznámení o odeslání nebo neúspěšném doručení oznámení přehraje zvuk.
Zvuk oznámení	Vyberte zvuk, který se přehraje při oznámení odeslání nebo chyby.
Vibrace	Nastaví vibrace telefonu při obdržení nové zprávy.
Zobrazení zprávy na obrazovce	Nastavte telefon tak, aby zobrazoval překryvná oznámení (nejen na stavovém řádku), zda jsou zprávy úspěšně odeslány, nebo ne. Tuto možnost také můžete zakázat výběrem možnosti Žádný .

Nastavení úložiště

Smazat staré zprávy	Automaticky odstraňte staré zprávy, kromě uzamčených zpráv, jakmile jsou dosaženy limity.
Limit textových zpráv	Vyberte maximální počet zpráv SMS, které se mají uložit v každé posloupnosti konverzace (to nezahrnuje uzamčené zprávy).
Limit multimediálních zpráv	Vyberte maximální počet zpráv MMS, které se mají uložit v každé posloupnosti konverzace (to nezahrnuje uzamčené zprávy).

Nastavení seznamu příjemců

Zobrazení e-mailové adresy	Vyhledejte a zobrazte e-mailové adresy uložených kontaktů, když přidáváte příjemce zpráv.
----------------------------	---

Přesměrování zpráv

Přeposlání na telefonní číslo	Zprávy SMS a MMS, které obdržíte, můžete přeposlat na jiné telefonní číslo (mobilní operátor za to může účtovat další poplatky).
Přeposlání na e-mailovou adresu	Zprávy SMS a MMS, které obdržíte, můžete přeposlat na e-mailovou adresu (mobilní operátor za to může účtovat další poplatky).

Nastavení zpráv SMS

Potvrzení o doručení	Zasílat oznámení o stavu doručení zprávy.
Centrum služeb	Zobrazuje číslo centra služeb pro zprávy. Klepnutím lze změnit číslo. Nedoporučuje se měnit toto číslo, protože by mohlo dojít k problémům s příjmem a odesláním zpráv.
Správa zpráv na kartě SIM	Zobrazení zpráv SMS uložených na kartě SIM. Tyto zprávy můžete také odstranit nebo je zkopírovat do paměti telefonu.

Nastavení zpráv MMS

Potvrzení o doručení	Zasílat oznámení o stavu doručení zprávy.
Potvrzení o přečtení	Zasílat oznámení o tom, zda každý příjemce zprávu přečetl nebo ji odstranil bez přečtení.
Automatické načítání	Načítat všechny zprávy MMS zcela automaticky. Pokud je tato možnost vybrána, záhlaví zprávy MMS i text zprávy a přílohy se automaticky stáhnou do vašeho telefonu. Jestliže zaškrtnutí tohoto políčka zrušíte, budou načítána jen záhlaví zpráv MMS, která se zobrazí na obrazovce Všechny zprávy.
Automatické načítání při roamingu	Načítat při roamingu všechny zprávy MMS zcela automaticky. Mohou vám být účtovány vysoké telefonní poplatky.
Nastavení priorit	Slouží k nastavení priorit odeslaných zpráv MMS.
Maximální velikost zprávy	Slouží k nastavení maximální velikosti souboru zprávy MMS. Pokud zpráva MMS překročí zde uvedenou velikost souboru, nebude odeslána.

Účty a synchronizace

Synchronizace s online účty

O online účtech

Zde jsou některé typy informací, které váš telefon může synchronizovat s vašimi online účty:

- Gmail™ a e-mail Exchange ActiveSync.
- Kontakty Google a Exchange ActiveSync a také kontaktní informace přátel na serveru Facebook® a v jejich profilu na serveru Twitter™. Informace o kontaktech naleznete v kapitole Lidé.
- Události kalendáře z primárního účtu Google, Exchange ActiveSync a z vašeho účtu Facebook. Informace o používání aplikace Kalendář naleznete v kapitole Kalendář.
- Aktualizace stavů a odkazy sdílené vašimi přáteli a vámi na sociálních sítích, například Facebook a Twitter. Podrobnosti viz kapitola Sociální sítě.
- Soubory s fotografiemi nahrané na Flickr™ a Facebook. Informace o zobrazování fotografií naleznete v kapitole Fotografie, videa a hudba.



Účet Exchange ActiveSync v telefonu můžete nastavit buď v aplikaci Pošta nebo v nastavení Účty a synchronizace.

Podrobnosti o nastavení aplikace Pošta najdete v části „Přidání účtu Microsoft Exchange ActiveSync“ v kapitole E-mail.

Synchronizace s účtem Google

Přihlášení k účtu Google umožňuje synchronizaci kontaktů Gmail a Google a kalendářů mezi telefonem a webem. Chcete-li používat aplikace Google, např. Google Talk™ a Android Market™, rovněž je třeba se přihlásit k účtu Google.



Pokud jste vynechali přihlášení k účtu Google při prvním nastavení telefonu, můžete se setkat s problémy při používání některých aplikací Google. Pokud tyto problémy přetrvávají, může být nutné provést obnovení původního nastavení telefonu a zadat podrobnosti účtu Google při následujícím nastavení telefonu. Chcete-li provést obnovení původního nastavení telefonu, viz „Restartování nebo obnovení původního nastavení telefonu“ v kapitole Aktualizace a resetování.

Přidání dalších účtů Google

Do telefonu můžete přidat více než jeden účet Google. Nicméně následující účty Google mohou pouze synchronizovat kontakty, e-maily a události kalendáře. Ostatní služby Google používají první přidávaný účet Google.

1. Na obrazovce Plocha stiskněte tlačítko MENU a potom klepněte na položku **Nastavení > Účty a synchronizace**.
2. Klepněte na **Přidat účet > Google**.
3. Postupujte podle pokynů na obrazovce a přihlaste se k účtu nebo vytvořte nový.

Zapomněli jste heslo k účtu Google?

Budete potřebovat heslo k účtu Google, pouze tak lze provést synchronizaci s kontakty aplikací Gmail, Kalendář a Google v telefonu. Toto heslo budete také potřebovat k použití aplikace Google Talk a stahování aplikací pomocí nástroje Android Market.

Pokud jste heslo k účtu Google zapomněli, zkuste jej získat pomocí nástrojů na webových stránkách Google.

1. Na počítači nebo v telefonu si otevřete webový prohlížeč a přejděte na adresu <https://www.google.com/accounts/ForgotPasswd>.
2. Zadejte e-mailovou adresu nebo uživatelské jméno, které jste používali pro přihlášení k účtu Google.
3. Dokončete proces slovního ověření. Zadejte znaky, které vidíte na obrazovce a klepněte na možnost **Odeslat**.

Bude vám zaslán e-mail na alternativní e-mailovou adresu, kterou jste zadali při vytváření účtu Google. Postupujte podle pokynů v e-mailu a resetujte své heslo.

Pokud nemáte alternativní e-mailovou adresu nebo nemáte přístup k e-mailovému účtu, který jste použili pro vytvoření účtu Google, můžete svůj účet Google resetovat po 24 hodinách odpovědí na bezpečnostní otázku pro obnovení hesla.

Přidání účtu sociální sítě

Pokud jste vynechali nastavení svého účtu sociální sítě (například Facebook, Twitter nebo Flickr), když jste poprvé zapnuli a nastavili telefon, můžete se stále k danému účtu přihlásit prostřednictvím nastavení telefonu.

1. Na obrazovce Plocha stiskněte tlačítko MENU a potom klepněte na položku **Nastavení > Účty a synchronizace**.
2. Klepněte na položku **Přidat účet** a potom klepněte na typ účtu, který chcete přidat.
3. Postupujte podle pokynů na obrazovce a nastavte informace o účtu.

Váš účet sociální sítě bude přidán do seznamu na obrazovce Účty a synchronizace. V závislosti na tom, jak jste nastavili účet, může začít synchronizace nových informací s telefonem.

Správa online účtů

Změna obecného nastavení synchronizace

1. Na obrazovce Plocha stiskněte tlačítko MENU a potom klepněte na položku **Nastavení > Účty a synchronizace**.
2. Vyberte nebo zrušte vybrání následujících parametrů:

Data na pozadí	Pokud je vybrána tato možnost, aplikace bude odesílat a přijímat informace o online účtech i když je právě nepoužíváte.
Automatická synchronizace	Pokud je vybrána tato možnost, může aplikace používat plán synchronizace definovaný v nastavení účtů. Pokud možnost vybrána není, musíte synchronizaci provést ručně. Pokyny pro to naleznete v části „Ruční synchronizace účtu“.

Ruční synchronizace účtu

1. Na obrazovce Plocha stiskněte tlačítko MENU a potom klepněte na položku **Nastavení > Účty a synchronizace**.
2. Klepněte na účet, který chcete synchronizovat.
3. Klepněte na položku **Synchronizovat**.

Změna nastavení účtu

Můžete změnit taková nastavení, jako je četnost synchronizace a typy synchronizovaných informací, druhy přijímaných oznámení a způsob, kterým jsou zobrazovány informace o účtu.

1. Na obrazovce Účty a synchronizace klepněte na účet, který chcete upravit.
2. Klepněte na typ informací, které chcete synchronizovat nebo vyberte položku, chcete-li upravit její nastavení.

Odebrání účtu

Můžete odebrat účet a odstranit jej tak i se všemi souvisejícími informacemi z telefonu; například se jedná o zprávy, kontakty nebo nastavení. Odebrání účtu neodstraní informace ze samotné online služby.



Některé účty nemůžete odebrat, například první účet Google, ke kterému jste se přihlásili v telefonu, kromě odstranění osobních informací z telefonu obnovením hardwarového nastavení. Pokyny pro to naleznete v části „Restartování nebo obnovení původního nastavení telefonu“ v kapitole Aktualizace a resetování.

1. Na obrazovce Plocha stiskněte tlačítko MENU a potom klepněte na položku **Nastavení > Účty a synchronizace**.
2. Klepněte na účet, který chcete odebrat.
3. Klepněte na **Odebrat účet** a pak potvrďte, že chcete účet odebrat.

Synchronizace s počítačem

Ve svém telefonu máte nové fotografie z dovolené, ale pracovní kalendář máte v počítači. Co kdybyste ale měli tyto typy souborů a informací k dispozici na obou zařízeních? Aplikace HTC Sync™ vám umožňuje:

- Synchronizujte kontakty mezi aplikacemi Microsoft® Outlook®, Outlook® Express nebo Windows Kontakty v počítači a vaším telefonem.
- Synchronizujte události kalendáře mezi aplikacemi Outlook či Windows Kalendář v počítači a vaším telefonem.
- Převedte fotografie, videa, dokumenty, skladby a seznamy stop z počítače do telefonu a užívejte si je na cestách.
- Jednoduše importujte zaznamenané fotografie a videa z telefonu do počítače.
- Synchronizujte záložky ve složce oblíbených položek „Záložky HTC“ v počítači a všechny záložky uložené ve webovém prohlížeči telefonu.
- Stahujte mapy a užitečné dodatečné služby pro aplikaci Umístění ve vašem telefonu nejprve do počítače a potom je synchronizujte s telefonem.
- Nainstalujte si z počítače aplikace třetích stran pro mobilní telefony (aplikace nestažené z Android Market).



Chcete-li synchronizovat multimediální soubory, mapy a dokumenty, musí být do telefonu vložena karta microSD.

Nainstalujte si aplikaci HTC Sync, která byla dodána společně s kartou microSD

Ujistěte se, zda je karta microSD vložena do telefonu. Zkopírujte si instalační program aplikace HTC Sync z karty microSD do počítače a použijte jej k instalaci.



- Verzi aplikace HTC Sync na kartě microSD, která byla dodána s vaším telefonem, je možné nainstalovat na počítač s operačním systémem Windows 7, Windows Vista nebo Windows XP.
- Aplikace HTC Sync vyžaduje na počítači USB 2.0 pro připojení a synchronizaci telefonu.
- Před zahájením instalace aplikace HTC Sync pro zajištění bezproblémové instalace nejprve ukončete všechny běžící programy a dočasně zavřete svůj antivirový program.

1. Připojte telefon do počítače pomocí dodaného kabelu USB.
2. Na obrazovce Připojit k počítači v telefonu klepněte na možnosti **Disková jednotka** a pak na **Hotovo**.
V počítači je připojený telefon rozpoznán jako odpojovatelný disk.
3. Přejděte k tomuto odpojovatelnému disku a otevřete jej.
4. Zkopírujte soubor **HTCSync.exe** do počítače.
5. Po zkopírování odpojte vyměnitelný disk (tedy připojený telefon) podle požadavků použitého operačního systému pro bezpečné odebrání telefonu.
6. Na počítači poklepejte na soubor **HTCSync.exe** a podle pokynů na obrazovce nainstalujte aplikaci HTC Sync.

Po instalaci aplikace HTC Sync je na hlavní panel počítače přidána ikona HTC Sync () (podívejte se na pravý dolní roh obrazovky počítače). Poklepáním na ikonu otevřete aplikaci HTC Sync.

Nastavení aplikace HTC Sync pro rozpoznávání vašeho telefonu

Po instalaci nastavte aplikaci HTC Sync tak, aby rozpoznávala váš telefon.

1. Připojte telefon do počítače pomocí dodaného kabelu USB.
2. Na obrazovce Připojit k počítači v telefonu klepněte na možnost HTC Sync a pak na **Hotovo**.

V počítači počkejte na to, až aplikace HTC Sync rozpozná váš telefon.

3. Až se otevře obrazovka Nastavení zařízení, zadejte název telefonu a klepněte na tlačítko **Uložit**.

Otevře se panel Zařízení.

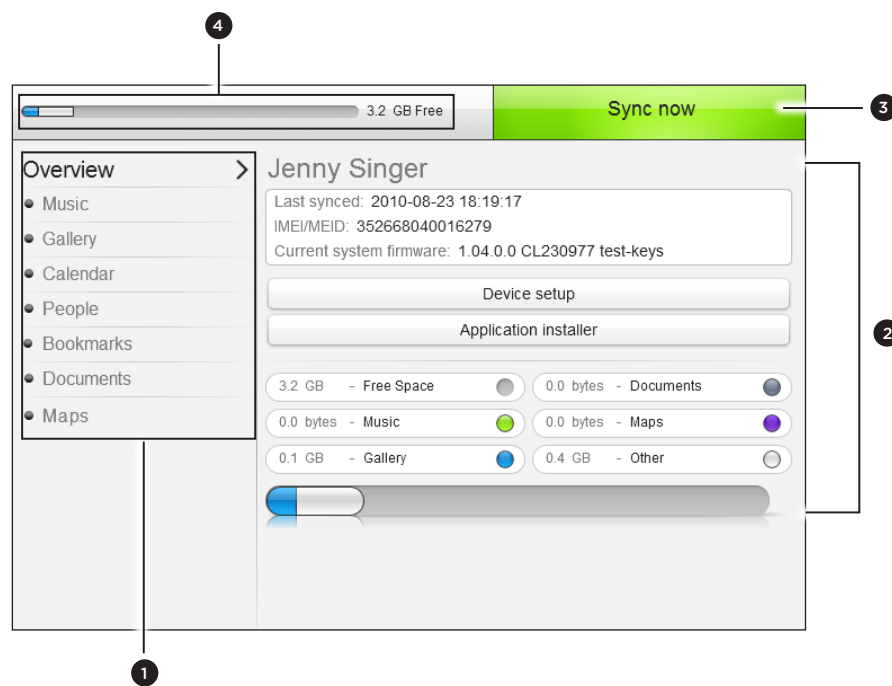

- 1 Klepněte na kategorii položek, abyste zobrazili její možnosti synchronizace na pravé straně panelu Zařízení.
Klepnutím na položku **Přehled** zobrazíte informace o základním softwaru telefonu a o používání paměťové karty nebo můžete změnit název telefonu či do telefonu nainstalovat aplikace třetích stran.
- 2 Zobrazuje dostupné možnosti synchronizace pro vybranou kategorii.
- 3 Klepnutím spustíte synchronizaci.
- 4 Panel s odhadem využití úložiště. Když jsou k dispozici nové položky, které se mají synchronizovat a přidat do telefonu, zobrazuje tento panel odhadovaný prostor na paměťové kartě, který bude využit.

Nastavení možností synchronizace Hudby

Přeneste hudební skladby a písně, které si pouštíte v počítači, do svého telefonu. Pokud jste si v aplikacích iTunes® nebo Windows Media® Player vytvořili seznamy stop, můžete je také synchronizovat a užívat si je na cestách.



Zvukové soubory lze synchronizovat v těchto formátech:

*.aac, *.amr, *.m4a, *.mid, *.midi, *.mp3, *.wav a *.wma.

1. Na panelu Zařízení klepněte na položku **Hudba** a potom klepněte na tlačítko **Zapnout**.
Zapnutí synchronizace aplikace Hudba znamená, že chcete, aby tato kategorie byla zahrnuta pokaždé, když synchronizujete počítač a telefon.
2. Vyberte položku **Synchronizovat hudební soubory z** a potom klepněte na položku **Přidat**.
3. Zvolte složku, která obsahuje zvukové soubory a potom klepněte na tlačítko **OK**.
Všechny podporované zvukové soubory přidané do této složky budou také během synchronizace zkopírovány na paměťovou kartu telefonu.
4. Vyberte položku **Synchronizovat hudební soubory z aplikací iTunes a Windows Media Player**, pokud v počítači některou z těchto aplikací používáte. Potom vyberte jednu z následujících možností:

Všechny skladby a seznamy stop	Zvolte, pokud chcete synchronizovat všechny skladby a seznamy stop z aplikací iTunes a Windows Media Player.
Vybrané seznamy stop	Zvolte, pokud chcete vybrat pouze oblíbené tituly v seznamech stop.

Nastavení možností synchronizace Galerie

Můžete si zvolit automatické kopírování snímků z vašeho fotoaparátu v telefonu do počítače. Zároveň když vyberete složku z počítače, fotografie a videa uložená v této složce se také synchronizují na paměťové kartě telefonu.



Fotografie a videa lze synchronizovat v těchto formátech:

- Fotografie: *.bmp, *.gif, *.jpeg, *.jpg a *.png.
- Videa: *.3gp, *.3g2, *.mp4 a *.wmv.

1. Na panelu Zařízení klepněte na položku **Galerie** a potom klepněte na tlačítko **Zapnout**.
Zapnutí synchronizace aplikace Galerie znamená, že chcete, aby tato kategorie byla zahrnuta pokaždé, když synchronizujete počítač a telefon.
2. Chcete-li během synchronizace automaticky importovat snímky z fotoaparátu do počítače, vyberte položku **Kopírovat snímky z fotoaparátu zařízení do počítače**.
Fotografie a videa z paměťové karty budou uloženy v počítači ve složce `\Fotografie\Snímky z fotoaparátu zařízení`.
3. Vyberte položku **Synchronizovat fotografie a videa zařízení z** a potom klepněte na položku **Připojit**.
4. Zvolte v počítači složku, která obsahuje multimediální soubory, a potom klepněte na tlačítko **OK**.

Všechny podporované obrazové a zvukové soubory přidané do této složky budou také během synchronizace zkopírovány na paměťovou kartu telefonu.

Nastavení možností synchronizace Kalendáře

Váš telefon může synchronizovat události s vaším kalendářem v aplikaci Outlook (Outlook XP, Outlook 2003 nebo Outlook 2007) nebo Windows Kalendář (v systému Windows Vista).

1. Na panelu Zařízení klepněte na položku **Kalendář** a potom klepněte na tlačítko **Zapnout**.
Zapnutí synchronizace aplikace Kalendář znamená, že chcete, aby tato kategorie byla zahrnuta pokaždé, když synchronizujete počítač a telefon.
2. Vyberte aplikaci, se kterou chcete synchronizovat události kalendáře.
3. Zvolte počet dní událostí kalendáře, které chcete synchronizovat. Můžete zvolit **Před týdnem**, **Před dvěma týdny** nebo **Před měsícem**.
4. V případě, že na telefonu a v počítači budou nalezeny konfliktní informace, zvolte, které informace chcete zachovat.



Synchronizovat lze pouze následující podrobnosti událostí kalendáře: název události, datum události, počáteční čas, koncový čas, místo události, popis, připomenutí a opakování.

Nastavení možností synchronizace aplikace Lidé

Synchronizujte kontakty v telefonu s aplikací Outlook (Outlook XP, Outlook 2003 nebo Outlook 2007), Outlook Express nebo Windows Kontakty (v systému Windows Vista).

Máte-li na kartě SIM kontakty, které chcete synchronizovat, musíte je nejprve importovat na úložné místo na telefonu.

1. Na panelu Zařízení klepněte na položku **Lidé** a potom klepněte na tlačítko **Zapnout**.
Zapnutí synchronizace aplikace Lidé znamená, že chcete, aby tato kategorie byla zahrnuta pokaždé, když synchronizujete počítač a telefon.
2. Zvolte aplikaci, se kterou chcete synchronizovat své kontakty.
3. V případě, že na telefonu a v počítači budou nalezeny konfliktní informace, zvolte, které informace chcete zachovat.



Synchronizována budou pouze kontaktní pole podporovaná ve vašem telefonu.

Nastavení možností synchronizace aplikace Záložky

Synchronizujte záložky ve složce oblíbených položek „Záložky HTC“ ve webovém prohlížeči počítače se záložkami uloženými ve webovém prohlížeči telefonu.

1. Na panelu Zařízení klepněte na položku **Záložky** a potom klepněte na tlačítko **Zapnout**.
Zapnutí synchronizace aplikace Záložky znamená, že chcete, aby tato kategorie byla zahrnuta pokaždé, když synchronizujete počítač a telefon.
2. Zvolte webový prohlížeč, ve kterém jsou uloženy záložky pro synchronizaci s vaším telefonem.



- Synchronizována bude pouze název a adresa URL webové stránky.
- Pokud používáte Firefox® a vybrali jste jej pro synchronizaci s telefonem, ujistěte se, že jste před zahájením synchronizace zavřeli všechna okna prohlížeče Firefox.
- V případě, že na telefonu a v počítači budou nalezeny konfliktní informace, aplikace HTC Sync zachová informace z počítače.

Nastavení možností synchronizace aplikace Dokumenty

Můžete synchronizovat soubory a dokumenty z počítače do telefonu. Ujistěte se, že váš telefon má potřebné aplikace pro otevření nebo zobrazení takových souborů a dokumentů.

Váš telefon obvykle umí otevřít a zobrazit tyto typy souborů: Microsoft Office 2003 a 2007 Word (.doc), Excel (.xls) a PowerPoint (.ppt), soubory PDF (.pdf), textové soubory (.txt).

Do počítače také můžete synchronizovat e-mailové přílohy, které jste si uložili na paměťovou kartu telefonu.



Pro synchronizaci e-mailových příloh uložených na paměťové kartě telefonu do počítače musíte na telefonu nastavit e-mailový účet Exchange ActiveSync nebo POP3/IMAP pomocí aplikace Pošta. Další informace o tom, jak to provést, najdete v kapitole E-mail.

1. Na panelu Zařízení klepněte na položku **Dokumenty** a potom klepněte na tlačítko **Zapnout**.

Zapnutí synchronizace aplikace Dokumenty znamená, že chcete, aby tato kategorie byla zahrnuta pokaždé, když synchronizujete počítač a telefon.

2. Chcete-li synchronizovat e-mailové přílohy, které jste si uložili na paměťovou kartu telefonu, vyberte položku **Zkopírovat všechny stažené dokumenty e-mailů do počítače**.

Když provádíte synchronizaci telefonu s počítačem, e-mailové přílohy se uloží do složky `\Dokumenty\Dokumenty zařízení\` v počítači.

3. Chcete-li synchronizovat soubory a dokumenty z počítače do telefonu, vyberte položku **Synchronizovat dokumenty počítače od** a potom klepněte na položku **Přidat**.

4. Zvolte složku, která obsahuje soubory, které chcete synchronizovat s telefonem, a potom klepněte na tlačítko **OK**.

Když provádíte synchronizaci telefonu s počítačem, soubory a dokumenty z počítače budou uloženy do složky `\Dokumenty\Dokumenty zařízení\` na paměťové kartě telefonu.

Nastavení možností synchronizace aplikace Mapy

Předtím, než se vydáte na cestu do jiného města či země, můžete si stáhnout mapy, které potřebujete, pomocí aplikace HTC Sync v počítači, a potom je synchronizovat do telefonu. Kromě různých map si také můžete zakoupit licence pro další užitečná data, například navigaci pro řidiče i pěší, mapy s informacemi o bezpečnostních kamerách a tak dále.

Pokud chcete zjistit, jak stažený obsah používat v telefonu, další informace naleznete v kapitole Mapy a umístění.

1. Na panelu Zařízení klepněte na položku **Mapy** a potom klepněte na tlačítko **Zapnout**.

Zapnutí synchronizace aplikace Mapy znamená, že chcete, aby tato kategorie byla zahrnuta pokaždé, když synchronizujete počítač a telefon.

2. Vyberte jednu z následujících možností:

Všechny mapy a licence	Zvolte si synchronizaci všech map a licencí mezi počítačem a telefonem.
Vyberte mapy a licence	Zvolte si synchronizaci pouze těch map a licencí, které chcete.

3. Pokud si chcete zakoupit a stáhnout další mapy a jiná data, klepněte na položku **Získat více map a licencí**.



Funkce Mapy bude k dispozici v dalším vydání aplikace HTC Sync. Můžete ji využívat pro stahování map, hlasů a dodatečných služeb pro aplikaci Umístění ve vašem telefonu nejprve do počítače a potom je synchronizovat do telefonu. Navštivte občas stránky technické podpory (www.htc.com/support) a zkontrolujte, zda nejsou k dispozici nové aktualizace a další informace.

Synchronizace telefonu

Po provedení nastavení synchronizace vybraných kategorií klepněte na tlačítko **Synchronizovat**.

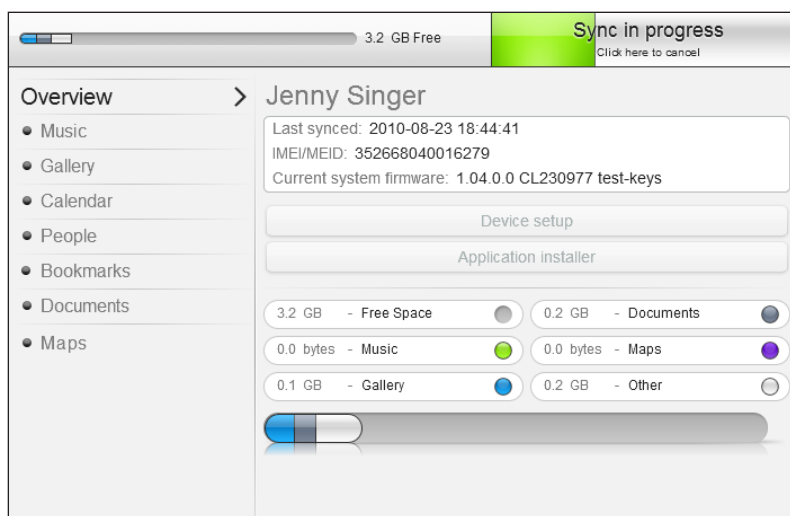

Po provedení synchronizace klepněte na položku **Odpojit** a bezpečně odeberte telefon, jak to vyžaduje operační systém počítače. Když příště připojíte telefon k počítači, zahájí se automaticky synchronizace na základě vašich možností synchronizace.



Vždy kontrolujte odhadovanou velikost souborů nových položek, které chcete synchronizovat s telefonem. Pokud na paměťové kartě není dostatek místa, zobrazí se za panelem s odhadem využití úložiště výstražná ikona.

Instalace aplikací z počítače do telefonu

Pokud máte v počítači aplikace (soubory *.apk), můžete je pomocí aplikace HTC Sync nainstalovat do telefonu. Důrazně doporučujeme, abyste instalovali pouze aplikace, kterým důvěřujete.

Než začnete, ujistěte se, že je telefon nastaven tak, aby umožňoval instalaci aplikací z počítače. Proveďte to tak, že stisknete tlačítko MENU na obrazovce Plocha, klepnete na položky **Nastavení** > **Aplikace** a potom zaškrtnete políčko **Neznámé zdroje**.

1. Připojte telefon do počítače pomocí dodaného kabelu USB.
2. Na obrazovce Připojit k počítači v telefonu klepnete na možnost **HTC Sync** a pak na **Hotovo**.

Aplikace HTC Sync se automaticky spustí v počítači.

3. Na panelu Zařízení klepnete aplikaci HTC Sync klepnete na položku **Instalační program aplikace**.
4. Najděte aplikaci v počítači a potom klepnete na položku **Otevřít**.
5. Klepnete na položku **Hotovo**. V telefonu je zahájen proces instalace.
6. Zkontrolujte obrazovku telefonu, abyste zjistili, zda jsou nějaké dodatečné pokyny pro dokončení instalace.
7. Po provedení instalace můžete klepnout na položku **Odpojit** a bezpečně odeberte telefon, jak to vyžaduje operační systém počítače.

Synchronizace jiného telefonu s počítačem

Aplikace HTC Sync může s vaším počítačem synchronizovat až tři telefony, a díky tomu můžete mít stále k dispozici svou oblíbenou hudbu, videa, fotografie a soubory.



Ujistěte se, zda všechny telefony, které chcete připojit k počítači a synchronizovat pomocí aplikace HTC Sync, běží na systému Android 2.1 nebo novějším.

1. Připojte další telefon k počítači pomocí dodaného kabelu USB.
2. Na obrazovce Připojit k počítači v telefonu klepnete na možnost **HTC Sync** a pak na **Hotovo**.
3. V počítači počkejte na to, až aplikace HTC Sync rozpozná další telefon. Až se otevře obrazovka Nastavení zařízení, zadejte název telefonu a klepnete na tlačítko **Uložit**.
4. Pro tento telefon je možné samostatně přizpůsobit nastavení synchronizace.
Pro přepínání mezi připojenými telefony klepnete na položku **Zařízení** v levém horním rohu panelu Zařízení a potom klepnete na název či obrázek telefonu.

Sociální sítě

Facebook for HTC Sense

Pokud jste se přihlásili k účtu Facebook při prvním zapnutí a nastavení telefonu, znamená to, že účet aplikace Facebook je spojen s aplikací Facebook for HTC Sense ve vašem telefonu. (Pokud toto neprovedete, viz kapitola Účty a synchronizace, kde jsou informace o způsobu přihlášení k aplikaci Facebook for HTC Sense.)

S aplikací Facebook for HTC Sense můžete provádět následující:

- V aplikaci Lidé se můžete podívat na všechny své kontakty ze serveru Facebook a jejich okamžité aktualizace stavu.

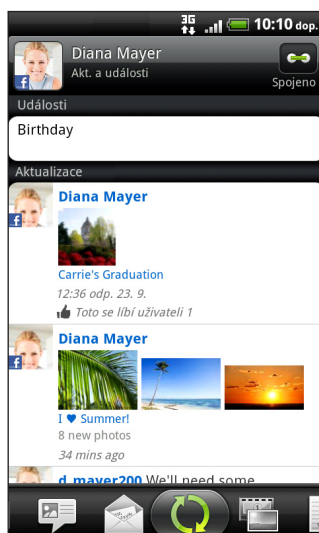

Když na obrazovce Lidé klepnete na kontakt, přesuňte se na kartu **Aktualizace a události**, abyste zobrazili aktuality, jako jsou zveřejněné stavové zprávy, nahrané položky a změny profilu.

Pokud se zobrazí oznámení o narozeninách kontaktu, klepnutím na oznámení lze přímo zavolat kontaktu nebo mu odeslat blahopřání prostřednictvím zprávy.

- Přímo v aplikaci Galerie si můžete zobrazit fotografie ze serveru Facebook.

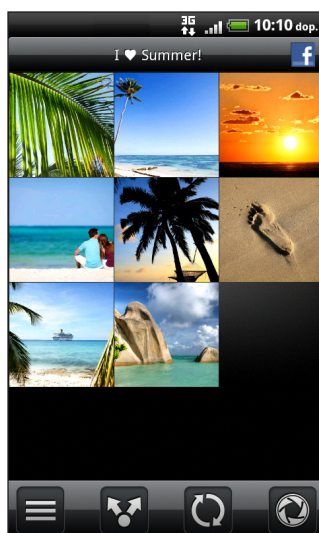

Ze své paměťové karty můžete také na server Facebook nahrát jednu nebo více fotografií a potom je označit a přidat příslušné popisky.

Při prohlížení alb přítele na serveru Facebook se také můžete podělit o odkaz na konkrétní album nebo přidat komentář fotografiím v albu.

Informace o zobrazování fotografií na serveru Facebook naleznete v kapitole Fotografie, videa a hudba.

- Ověřit stav přátel ze sítě Facebook v aplikaci Friend Stream. V části „Friend Stream“ naleznete věci, které můžete dělat v aplikaci.
- Do aplikace Kalendář můžete přidat své události ze serveru Facebook a narozeniny přátel. Podrobnosti viz v kapitole Kalendář.

Facebook for Android

Aplikace Facebook ve vašem telefonu vám umožňuje udržovat kontakt se svými přáteli na serveru Facebook a být jim na blízku. Aplikace nabízí většinu funkcí, které znáte, když používáte Facebook v počítači.

Pomocí aplikace Facebook můžete:

- Dělit se o své myšlenky a sledovat aktualizace stavu druhých.
- Zobrazit si seznam přátel a psát na něčí zed'.
- Komentovat a hodnotit zveřejněné položky přátel.
- Zobrazit si něčí osobní informace, včetně fotoalb.
- Sledovat svá oznámení na serveru Facebook.
- Pořídit fotografii a načíst ji přímo na účet Facebook.

Používání aplikace Facebook

1. Stiskněte tlačítko PLOCHA a potom klepněte na položky  > Facebook.
2. Pokud aplikaci Facebook používáte poprvé, podle pokynů na obrazovce se přihlaste na svůj účet Facebook.
3. Na obrazovce Zpravodajský kanál stiskněte tlačítko MENU a potom klepněte na položku **Plocha**, abyste získali přístup k dalším funkcím.



- Když jste na výchozí obrazovce Facebook, stiskněte tlačítko MENU a potom klepněte na položku **Nastavení**, abyste mohli nastavit možnosti aktualizace a oznámení.
- Na některých obrazovkách aplikace Facebook můžete stisknutím a přidržením položky otevřít nabídku možností.

Přidání widgetu Facebook

Přidejte widget Facebook na obrazovku Plocha podle kroků v části „Přizpůsobení obrazovky Plocha pomocí widgetů“ v kapitole Přizpůsobení.



Widget se bude spojovat pouze na ten účet Facebook, ke kterému jste se přihlásili v aplikaci Facebook.

Jaký je rozdíl mezi Facebook for Android a Facebook for HTC Sense?

- Facebook for HTC Sense není samostatná aplikace. Je integrována v aplikacích Lidé, Friend Stream, Galerie a Kalendář a jejím účelem je poskytovat vám v těchto aplikacích aktuální informace o vašich kontaktech na serveru Facebook (jejich aktualizacích stavu, sdílených odkazech a fotografiích).
- Facebook for Android je samostatná aplikace. Pomocí této aplikace můžete provádět většinu věcí, které byste dělali prostřednictvím webového prohlížeče v počítači v přístupu na svůj účet Facebook, jako je přidání přítele a odesílání zpráv na Facebook.
- Tyto dvě aplikace nesdílejí stejné přihlašovací údaje. Když se přihlásíte k aplikaci Facebook for HTC Sense, nejste přihlášení k aplikaci Facebook for Android a naopak. Pokud pro obě aplikace chcete používat tentýž účet Facebook, musíte se přihlásit do obou aplikací pomocí stejných přihlašovacích údajů.



Pokud máte více než jeden účet Facebook, můžete se přihlásit k aplikaci Facebook pomocí vašeho druhého účtu, protože aplikace Facebook nesdílí stejné přihlašovací údaje jako Facebook for HTC Sense.

Tweeting v telefonu

Pomocí aplikace Peep můžete zveřejňovat a číst tweety, odesílat a přijímat přímé zprávy, hledat nové uživatele účtu Twitter. Peep je klient serveru Twitter, který umožňuje „cvrlikání“ s vaším telefonem.

Můžete také spojit kontakty v aplikaci Lidé s příslušnými profily na serveru Twitter (pokud je sledujete). Chcete-li získat další informace, viz část „Slučování informací o kontaktech“ v kapitole Lidé.

Pokud jste se nepřihlásili k účtu Twitter při prvním zapnutí telefonu, postupujte některým z následujících způsobů:

- Přihlaste se na účet Twitter z aplikace Peep. Na obrazovce Plocha klepněte na  > Peep, potom postupujte podle pokynů na obrazovce.
- Přidejte účet **Twitter for HTC Sense** v položkách **Nastavení > Účty a synchronizace**. Chcete-li získat další informace, viz část „Přidání účtu sociální sítě“ v kapitole Účty a synchronizace.



Aplikace Twitter for HTC Sense a Peep mají stejné přihlašovací údaje. To znamená, že když použijete aplikaci Peep v telefonu pro tweetování, můžete také prostřednictvím aplikace Twitter for HTC Sense spojit své kontakty s profily Twitter.

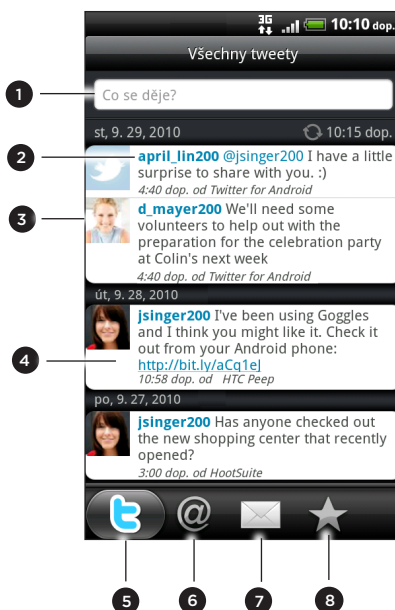

Používání aplikace Peep

Na obrazovce Plocha klepněte na položku  > Peep. Otevře se okno Peep na kartě Všechny tweety.





- | | |
|---|--|
| 1 | Klepnutím v tomto prostoru sestavte a odešlete tweet. |
| 2 | Klepnutím na jméno uživatele ověřte podrobnosti profilu a všech jeho tweetů. |
| 3 | Pokud jste kontakt spojili v aplikaci Lidé, klepněte na fotografii nebo ikonu a otevřete nabídku, kde můžete rychle vybrat, jak komunikovat s kontaktem. |
| 4 | Stiskněte a podržte tweet a otevřete nabídku možností odpovědi, odeslání přímé zprávy, zpětné odeslání tweetu a dalších. |
| 5 | Karta Všechny tweety. Zobrazit všechny tweety od lidí, které sledujete a tweety, které jste zveřejnili. |
| 6 | Karta Zmínky. Zobrazit všechny tweety, které zmiňují vaše uživatelské jméno pomocí konvence „@[your username]“. |
| 7 | Karta Přímá zpráva. Zobrazuje všechny soukromé/přímé zprávy, které jste přijali nebo odeslali. |
| 8 | Karta Oblíbené. Zobrazit všechny tweety, které jste označili jako oblíbené. |

Odeslání tweetu

- Na kartě **Všechny tweety** klepněte na pole „Co děláš?“.
- Zadejte tweet.
- Přidejte obrázek nebo umístění tweetu.
 - Klepnutím na  lze vystavit obrázek z aplikací Galerie nebo Fotoaparát na výchozí hostitelské stránce pro fotografie a přidat odkaz na obrázek do tweetu.
 - Klepnutím na  vložíte svoji polohu do tweetu. Můžete přidat odkaz na mapu, vložit název místa nebo vložit souřadnice polohy.
- Klepněte na **Aktualizace**.

Hledání uživatelů účtu Twitter, které chcete sledovat

1. Na obrazovce Peep stiskněte tlačítko HLEDAT.
2. Do pole vyhledávání zadejte název Twitter.
Vyhledávání také můžete zúžit tak, že klepnete na  > Uživatelé.
3. Klepněte na .
4. V seznamu výsledků klepněte na uživatele aplikace Twitter, kterého chcete sledovat.
5. Stiskněte tlačítko MENU a potom klepněte na položku Sledovat.

Zrušení sledování uživatele aplikace Twitter

1. Na kartě Peep klepněte na jméno uživatele účtu Twitter, jehož sledování chcete ukončit.
2. Stiskněte tlačítko MENU a potom klepněte na položku Zrušit sledování.

Odeslání zprávy přímo

Přímo můžete zaslat zprávu pouze někomu, kdo vás sleduje.

1. Na obrazovce Peep stiskněte tlačítko MENU a potom klepněte na položku Nová zpráva.
2. Klepněte na pole Pro a pak zadejte jméno. Při zadávání znaků se zobrazí jména uživatelů aplikace Twitter, které odpovídají zadávaným znakům. Klepnutím na jméno jej použijete.
3. Zadejte zprávu a potom klepněte na položku Aktualizovat.

Můžete také odeslat přímou zprávu, když stisknete a podržíte tweet osoby, které chcete poslat přímou zprávu, a potom klepněte na položku Odeslat přímou zprávu v nabídce možností.

Nastavení možností aplikace Peep

Na obrazovce Peep stiskněte tlačítko MENU a potom klepněte na položku Další > Nastavení. Lze nastavit následující možnosti:

Nastavení účtu	Odhlášení od účtu Twitter.
Obecná nastavení	Zvolte, zda se má zobrazovat název obrazovky nebo skutečný název osoby, kterou sledujete.
Odeslat a přijmout	Nastavte četnost kontroly nových tweetů a nastavte počet tweetů pro stahování.
Služby	Nastavte stránky hostingu fotografií, kvalitu fotografií, možnosti umístění a URL zkrácení hostingového serveru.
Nastavení upozornění	Zvolte možnost, kdy, jak a zda vůbec máte být upozorněni.

O widgetu Twitter

Pomocí widgetu Twitter lze odesílat a sledovat tweety přímo na obrazovce Plocha.

Informace o přidání widgetu na obrazovce Plocha naleznete v části „Přizpůsobení obrazovky Plocha widgety“ v kapitole Přizpůsobení.

Datový proud přátel

Aplikace Friend Stream zajistí připojení k vašim sociálním sítím. Sdílejte a získávejte aktualizace od přátel v populárních sítích, jako je Facebook a Twitter, v jednom zdroji. Díky aplikaci Friend Stream můžete snadno sledovat stavové zprávy svých přátel, odeslané fotografie, oznámení a mnohem více — nebo komentovat a zveřejňovat vlastní.

- Chcete-li používat aplikaci Friend Stream, musíte být přihlášení alespoň k jednomu účtu sociální sítě. Chcete-li získat další informace, viz část „Přidání účtu sociální sítě“ v kapitole Účty a synchronizace.
- Chcete-li používat účet sítě Facebook v aplikaci Friend Stream, musíte být přihlášení prostřednictvím aplikace Facebook for HTC Sense. Viz také část „O aplikaci Facebook for HTC Sense“ v této kapitole.

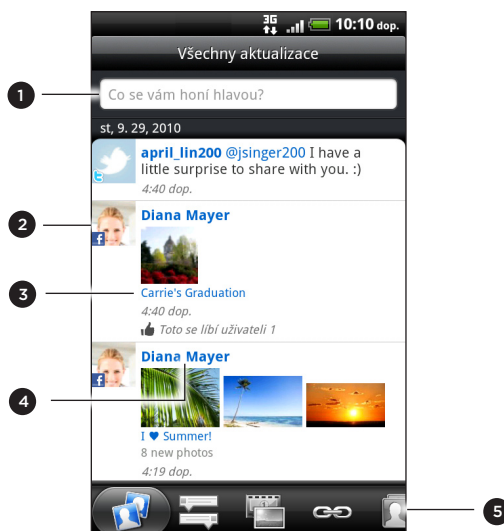

- 1 Klepnutím v tomto prostoru sestavte a odešlete aktualizaci stavu.
- 2 Pokud jste kontakt spojili v aplikaci Lidé, klepněte na fotografii nebo ikonu a otevřete nabídku, kde můžete rychle vybrat, jak komunikovat s kontaktem.
- 3 Když klepnete na něčí aktualizaci stavu, můžete provést následující:
 - Otevřít Peep a vidět všechny tweety. Podrobnosti viz „Tweeting v telefonu“ v této kapitole.
 - Napsat komentář. Označit něčí diskusní příspěvek na Facebooku jako dobrý nebo špatný.
 - Prohlížet fotoalba jiného uživatele.
- 4 Když klepnete na něčí jméno, můžete provést následující:
 - Ověřovat podrobnosti profilu jiného uživatele.
 - **Prohlížet** zed aplikace Facebook uživatele.
 - Ověřovat zveřejněné tweety uživatele.
- 5 Můžete se přesunout na další karty a zobrazit pouze aktualizace sociálních sítí seskupených jako aktualizace stavu, odeslané fotografie, odkazy, aktualizace od členů ve vašem seznamu Facebook nebo oznámení z vašich sociálních sítí.



Aktualizace stavu

Svůj stav můžete aktualizovat současně ve všech třech účtech sociálních sítí, ke kterým jste přihlášení.

1. Na obrazovce Plocha klepněte na tlačítko  > Friend Stream.
2. Na kartě Všechny aktualizace klepněte na pole „Co se vám honí hlavou?“.

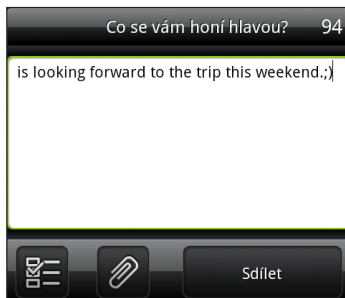
3. Zadejte aktualizaci stavu.



4. Pokud nechcete odeslat aktualizaci svého stavu na všechny účty sociálních sítí, klepněte na  a zrušte zaškrtnutí polí sociálních sítí, které chcete vyloučit.
5. Klepněte na  a potom zvolte, co chcete přiložit ke tweetu nebo aktualizaci stavu.

Doporučení aplikace	Vyberte aplikaci nainstalovanou z Android Market, kterou chcete sdílet s ostatními. Adresa URL, ze které lze aplikaci stáhnout, bude vložena do vašeho stavu. Chcete-li zjistit další informace o sdílení aplikací, viz část „Sdílení her a aplikací“ v kapitole Další aplikace.
Obrázek	Vyberte položku Z Fotoaparátu, abyste zhotovili snímek a připojili jej, nebo položku Z Galerie, abyste připojili snímek z paměťové karty.
Místo	Přidejte svou aktuální polohu nebo polohu na mapě. Viz také kapitolu Mapy a umístění, kde jsou další informace.

6. Klepněte na Sdílet.

Komentáře a hodnocení na serveru Facebook

Po klepnutí na aktualizaci stavu některého uživatele na kartě Všechny aktualizace můžete provést následující:

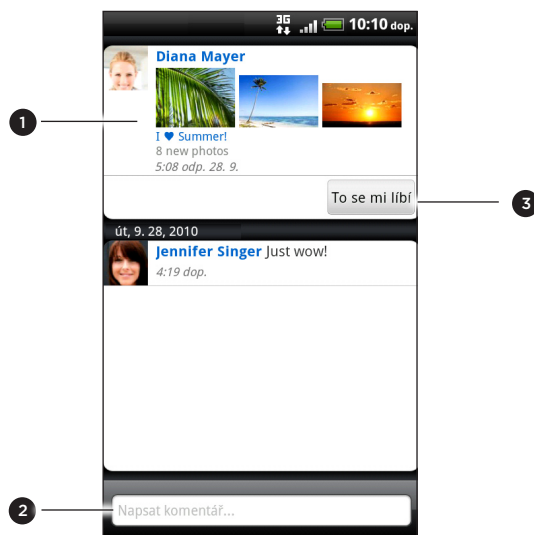

- 1 Klepněte na název alba v aktualizaci stavu a zobrazte a okomentujte fotoalbum pomocí aplikace Galerie. Viz kapitolu „Fotografie, videa a hudba“.
- 2 Zadejte, co si myslíte o aktualizace stavu daného uživatele.
- 3 Označte aktualizaci stavu daného uživatele jako dobrou nebo špatnou.

Oznámení z vašich sociálních sítí

Přejděte na kartu Oznámení, chcete-li snadno zobrazit jeden kanál oznámení z různých sociálních sítí. Může se jednat o komentář k vaší zveřejněné položce na serveru Facebook, zmínka nebo přímá zpráva na serveru Twitter, označená fotografie a tak dále.

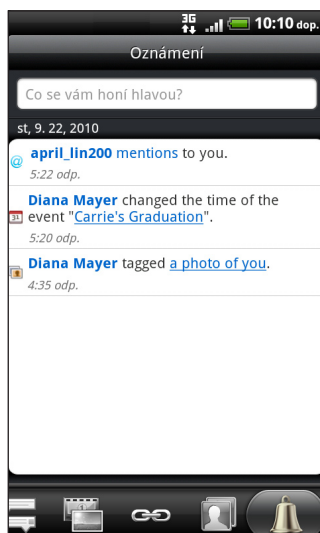

O widgetu Friend Stream

Přidáním widgetu aplikace Friend Stream můžete aktualizovat svůj stav a zobrazit aktualizace stavu ostatních uživatelů přímo na obrazovce Plocha.

Pokud tento widget nemáte na obrazovce Plocha, viz část „Přízpůsobení obrazovky Plocha pomocí widgetů“ v kapitole Přízpůsobení, kde jsou informace o jeho přidání na obrazovku Plocha.

Diskutování v aplikaci Google Talk

Google Talk je program pro zasílání rychlých zpráv Google. Umožňuje komunikaci s dalšími lidmi, kteří také používají Google Talk.

Pokud jste přihlášení k účtu Google Account při prvním nastavení telefonu, jste již přihlášení k aplikaci Google Talk.

Diskutování s přáteli

1. Na obrazovce Plocha klepněte na položku  > Hovor.
2. Klepněte na přitele v seznamu Přátelé.
3. Zadejte zprávu do textového pole. Můžete také vložit smajlík tak, že stisknete tlačítko MENU a klepnete na položky Další > Vložit smajlík.
4. Klepněte na tlačítko Odeslat.

5. Při diskutování stiskněte tlačítko MENU a potom klepněte na kteroukoli z těchto možností:

Důvěrný chat	Vaše zprávy Google Talk se ukládají ve složce Konverzace vašeho účtu Gmail. Klepněte na tuto možnost, pokud zprávy konverzací nechcete ukládat.
Přepnout konverzace	Pokud máte více než jednu konverzaci, klepněte na tuto možnost, chcete-li přepnout na rozhovor s jiným přítelem.
Seznam Přátelé	Vraťte se do seznamu Přátelé.
Přidat konverzaci	Přidejte jiného přítele do konverzace. Pozvaný přítel a přítel, se kterým právě mluvíte, obdrží pozvání ke skupinové konverzaci. Každý, kdo přijme pozvání, se připojí ke skupinové konverzaci.
Ukončit konverzaci	Ukončete aktuální konverzaci.
Další	Vymažte historii konverzace, vložte smajlík nebo zobrazte kontaktní údaje přítele.

Přijímání pozvání k diskusi

Když vám přítel zašle zprávu Google Talk, obdržíte oznámení. Jejich záznam v seznamu Přátelé bude bílý a zobrazí zprávu.

Postupujte některým z následujících způsobů:

- V seznamu Přátelé klepněte na přítele, kdo vám odeslal pozvání k diskusi.
- Otevřete panel Oznámení a pak na oznámení konverzace. Viz „Otevření panelu oznámení“ v kapitole Začínáme.

Změna online stavu a obrázku

1. Na obrazovce Plocha klepněte na položku  > Hovor.
2. V seznamu Přátelé klepnutím na vaše jméno otevřete obrazovku Nastavit stav.
3. Zadejte novou stavovou zprávu nebo stiskněte tlačítko ZPĚT, abyste si mohli vybrat uživatelský stav ze seznamu.
4. Klepněte na online stav vedle vašeho jména a vyberte v nabídce požadovaný stav.
5. Klepněte na svůj obrázek a potom klepněte na položku **Odstranit** pro odstranění vaší fotografie nebo na položku **Změnit** pro výběr jiného obrázku na paměťové kartě. Upozorňujeme, že pokud vyberete velký obrázek, budete požádáni, abyste jej ořízli.
6. Klepněte na tlačítko **Hotovo**.

Stav online, zpráva a obrázek se zobrazí v seznamu Přátelé ve vašich kontaktech a v dalších aplikacích, kde se zobrazuje váš stav Google Talk.

Přidání a správa přátel

Seznam Přátelé slouží k přidávání a spravování přátel v Google Talk.

1. Na obrazovce Plocha klepněte na položku  > Hovor.
2. V seznamu Přátelé postupujte některým z následujících způsobů:

Pozvání přítele	<ol style="list-style-type: none"> 1. Stiskněte tlačítko MENU a potom klepněte na položku Přidat přítele. 2. Zadejte ID rychlých zpráv Google Talk nebo adresu Google přítele, kterého chcete přidat. 3. Klepněte na tlačítko Poslat pozvání.
Zobrazit všechny přátele	Zpočátku jsou v seznamu Přátelé uvedeni jen přátelé, se kterými komunikujete nejčastěji – nejoblíbenější přátelé. Pokud chcete zobrazit všechny přátele, stiskněte tlačítko MENU a klepněte na položku Všichni přátelé . Chcete-li zobrazit pouze přátele, se kterými komunikujete nejčastěji, stiskněte tlačítko MENU a klepněte na položku Nejpopulárnější .
Označení přítele jako populárního	<ol style="list-style-type: none"> 1. Stiskněte tlačítko MENU a potom klepněte na položku Všichni přátelé. 2. Stiskněte a podržte jméno přítele, a potom klepněte na položku Zobrazit přítele vždy.
Blokování přítele	<p>Přátele můžete zablokovat, aby vám nemohl odesílat zprávy. Blokovaný přítel je odebrán ze seznamu Přátelé a je přidán do seznamu blokových přátel.</p> <ol style="list-style-type: none"> 1. Stiskněte tlačítko MENU a potom klepněte na položku Všichni přátelé. 2. Stiskněte a podržte jméno přítele, a potom klepněte na položku Blokovat přítele.
Odblokování přítele	<ol style="list-style-type: none"> 1. Stiskněte tlačítko MENU a potom klepněte na položku Další > Blokováno. 2. Klepněte na jméno blokováného přítele a poté klepněte na tlačítko OK.
Zobrazit všechny pozvané přátele	Stiskněte tlačítko MENU a potom klepněte na položku Další > Pozvání . Na obrazovce jsou zobrazeni přátelé, kteří ještě nepřijali pozvání.

Změna nastavení a odhlášení

1. Na obrazovce Plocha klepněte na položku  > Hovor.
2. V seznamu Přátelé stiskněte tlačítko MENU a potom klepněte na:
 - **Nastavení**, chcete-li změnit nastavení aplikace a upozornění.
 - **Odhlásit se**, chcete-li se odhlásit ze služby Google Talk.

E-mail

Používání Gmail

Gmail je webová e-mailová služba Google. Při prvním nastavení telefonu se nezapomeňte přihlásit na účet Google, abyste mohli odesílat a přijímat zprávy Gmail. Pokud jste tak neučinili, přejděte do nastavení **Účty a synchronizace** a přihlaste se.

Můžete si v telefonu nastavit více než jeden účet Google a potom přepínat mezi účty Gmail. Chcete-li zjistit, jak nastavit několik účtů Google, viz „Přidání dalších účtů Google“ v kapitole Účty a synchronizace.

Zobrazení složky Doručené v aplikaci Gmail

Složka Doručené se seznamem konverzací je váš výchozí pohled v aplikaci Gmail. Všechny přijaté e-maily budou doručeny do složky Doručené.

V aplikaci Gmail jsou všechny odeslané zprávy seskupovány s přijatými odpověďmi. Tento seznam konverzací s příchodem nových odpovědí stále narůstá, takže zprávy vždy uvidíte v kontextu. Pokud vytvoříte novou zprávu nebo změníte předmět aktuální zprávy, bude zahájena nová konverzace.

1. Na obrazovce Plocha klepněte na tlačítko  > Gmail.
Zobrazí se složka Doručené.

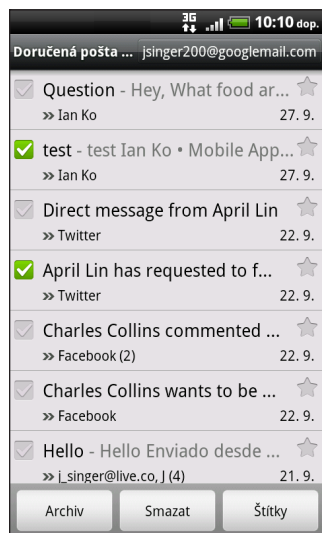

2. Postupujte některým z následujících způsobů:

Zobrazení více e-mailových zpráv	Pokud je složka Doručené plná, přesuňte prst nahoru po obrazovce pro zobrazení dalších zpráv a konverzací.
Přečtení nové e-mailové zprávy	Klepněte na nepřečtenou zprávu nebo konverzaci s nepřečtenou zprávou (právě došlé položky se zobrazí tučně). Další informace naleznete v části „Čtení zpráv“.
Výběr zpráv a konverzací	Klepněte na políčko (<input checked="" type="checkbox"/>) před e-mailem nebo konverzací.

Zobrazí se složky Doručené druhého účtu Gmail	Stiskněte tlačítko MENU, klepněte na položku Účty a potom klepněte na účet, který chcete zobrazit.
Obnovit složku Doručené.	Stiskněte tlačítko MENU a potom klepněte na položku Aktualizovat.

Odeslání nové zprávy

1. Na obrazovce Plocha klepněte na tlačítko  > Gmail.
2. Ve složce Doručené stiskněte tlačítko MENU a klepněte na příkaz **Napsat**.
3. Do pole **Komu** zadejte e-mailovou adresu příjemce zprávy. Pokud e-mail posíláte několika příjemcům, oddělte e-mailové adresy čárkou.
Při zadávání e-mailové adresy jsou zobrazeny všechny nalezené adresy ze seznamu kontaktů. Klepnutím na odpovídající položku zadejte adresu přímo.



Chcete-li odeslat kopii nebo skrytou kopii e-mailové zprávy dalším příjemcům, stiskněte tlačítko MENU potom klepněte na položku **Přidat Kopie/Skrytá**.

4. Zadejte předmět e-mailu a potom vytvořte e-mail.
5. Chcete-li přidat obrázkovou přílohu, stiskněte tlačítko MENU a potom klepněte na položku **Připojit přílohu**. Najděte obrázek, který chcete přiložit, a potom na něj klepněte.
6. Po zadání zprávy klepněte na položku **Odeslat**.





- Klepnutím na tlačítko Uložit jako koncept nebo stisknutím tlačítka ZPĚT můžete zprávu uložit jako koncept. Chcete-li zobrazit koncepty e-mailových zpráv, ve složce Doručené stiskněte tlačítko MENU a potom klepněte na položky **Přejít na jmenovky > Koncepty**.
- Chcete-li zobrazit odeslané zprávy, ve složce Doručené stiskněte tlačítko MENU a potom klepněte na položky **Přejít na jmenovky > Odeslané**.



Čtení zpráv

V závislosti na vašem nastavení oznamování telefon přehraje oznamovací tón nebo vibruje, když přijmete nový e-mail. V oblasti oznámení stavového řádku se také zobrazí ikona nového e-mailu () , která vás informuje o nové e-mailové zprávě. Další informace o nastavení oznamování e-mailů najdete v části „Změna nastavení účtu Gmail“ dále v této kapitole.

1. Stiskněte a podržte stavový řádek, potom posuňte prst dolů na obrazovce a otevřete panel Oznámení.
2. Klepněte na nový e-mail.
3. Ve složce Doručené klepněte na nepřečtený e-mail nebo na konverzaci s nepřečteným e-mailem, které chcete zobrazit.
4. V e-mailové zprávě nebo konverzaci můžete provést některou z následujících činností:
 - Procházejte zprávami v konverzaci posouváním prstu po obrazovce nahoru a dolů.
 - Pokud máte v konverzaci dvě nebo více e-mailových zpráv, klepněte na Počet přečtených zpráv: x pro rozbalení všech záhlaví zpráv v konverzaci.

- Klepněte na hvězdičku (), abyste jí označili zprávu. Další informace najdete v části „Vyhledávání a organizace e-mailů“.
- Pokud je odesílatel přítelem ve službě Google Talk, podívejte se na tlačítko () před hvězdičkou v záhlaví zprávy, abyste zjistili stav online přítele.
- Klepněte na položku **Archivovat** a odstraňte konverzaci ze složky Doručené a přesuňte ji do složky Všechna pošta v účtu Google.
- Klepněte na položku **Odstranit** a odstraňte konverzaci ze složky Doručené.



- Pokud jste omylem provedli archivaci nebo odstranění konverzace, klepněte na položku **Zpět** v horní části seznamu konverzací. Konverzace se vrátí do složky Doručené.
- Chcete-li zobrazit archivované nebo odstraněné zprávy, ve složce Doručené stiskněte tlačítko MENU a potom klepněte na položky **Přejít na jmenovky > Všechna pošta** (u archivovaných zpráv) nebo **Koš** (u odstraněných zpráv).
 - Klepněte na položku <  nebo >  a zobrazte předchozí nebo další konverzaci ve složce Doručené.
 - Klepněte na položku MENU a zpřístupněte další možnosti.



Odpověď a předání e-mailové zprávy

1. Na obrazovce Plocha klepněte na tlačítko  > Gmail.
2. Ve složce Doručené klepněte na e-mailovou zprávu nebo konverzaci. Pokud je e-mailová zpráva dlouhá, přesuňte prst nahoru po obrazovce.
3. Klepněte na položku **Odpovědět**, **Odpovědět všem**, nebo **Předat dál**.
4. Postupujte některým z následujících způsobů:
 - Pokud vyberete **Odpovědět** nebo **Odpovědět všem**, zadejte zprávu s odpovědí.
 - Pokud vyberete **Přeposlat**, zadejte příjemce zprávy.
5. Klepněte na tlačítko **Odeslat**.

Vyhledávání a organizace e-mailů

Vyhledávání zpráv



Můžete hledat zprávy, které obsahují jedno nebo několik slov nebo v adrese, předmětu zprávy, jmenovkách atd. Když hledáte zprávy, všechny zprávy v účtu Gmail na webu jsou zahrnuty (kromě těch, které jsou označeny jako **Koš** nebo **Spam**), nikoliv pouze ty, které jsou synchronizovány v telefonu.

1. Na obrazovce Plocha klepněte na tlačítko  > Gmail.
2. Ve složce Doručené stiskněte tlačítko **HLEDAT**.
3. Zadejte slovo nebo slova, která se mají hledat.
4. Klepněte na  nebo na tlačítko Enter na klávesnici na obrazovce.

Otevřete se seznam konverzace, zobrazí všechny konverzace se zprávami, které obsahují vyhledávaná slova. Vyhledávaná slova jsou zobrazena pod stavovým řádkem. V tomto seznamu pracujete s konverzacemi, jako by byly ve složce Doručené nebo jiném seznamu konverzace.

Označení e-mailové zprávy nebo konverzace hvězdičkou

Důležitou zprávu nebo konverzaci lze označit hvězdičkou, abyste ji později snáze našli. Pokud jde o zobrazení pouze e-mailových zpráv označených hvězdičkou nebo konverzací se zprávami označenými hvězdičkou, viz část „Filtrování konverzací“ dříve v této kapitole.

1. Na obrazovce Plocha klepněte na tlačítko  > Gmail.
2. Postupujte některým z následujících způsobů:
 - Ve složce Doručené klepněte na hvězdičku () vpravo od předmětu konverzace, abyste označili hvězdičkou nejnovější zprávu v konverzaci. Konverzace se zprávami označenými hvězdičkou jsou zobrazeny ve složce Doručené a dalších seznamech konverzace.
 - Ve složce Doručené klepněte na konverzaci a potom přejděte na zprávu, kterou chcete označit. Klepněte na zprávu () v záhlaví zprávy.

Chcete-li zrušit hvězdičku u zprávy nebo konverzace, klepněte na hvězdičku znovu. Můžete také klepnout na hvězdičku v seznamu konverzace a zrušit tak označení všech zpráv v této konverzaci.

Označení konverzace

Konverzace můžete organizovat jejich označením. Gmail má několik předvolených jmenovek, které lze použít, přičemž můžete také používat vlastní jmenovky Gmail na webu.

1. Na obrazovce Plocha klepněte na tlačítko  > Gmail.
2. Klepněte na konverzaci, chcete-li zobrazit zprávy, které v ní jsou.
3. Stiskněte tlačítko MENU a potom klepněte na položku **Změnit jmenovky**.
4. Zvolte jmenovky, které chcete konverzaci přiřadit, pak klepněte na tlačítko **OK**.

Filtrování konverzací

Můžete si zvolit, zda chcete zobrazit konverzace, které mají stejnou jmenovku, nebo pouze konverzace, které jsou označeny hvězdičkou.

1. Na obrazovce Plocha klepněte na tlačítko  > Gmail.
2. Ve složce Doručené nebo v jiném seznamu konverzace stiskněte tlačítko MENU a pak klepněte na **Přejít na jmenovky**.
3. Klepněte na jmenovku a zobrazte seznam konverzací s danou jmenovkou.

Seznam konverzací připomíná složku Doručené, avšak jmenovka nahrazuje název „Doručené“ na stavovém řádku. S označeným seznamem konverzací pracujete stejným způsobem, jako se složkou Doručené.

Čištění složky Doručené

Složku Doručené můžete vyčistit archivováním, odstraněním nebo vypnutím konverzace. Konverzaci můžete také nahlásit jako spam, abyste přestali přijímat jakékoli budoucí zprávy od daného odesílatele.

1. Na obrazovce Plocha klepněte na tlačítko  > Gmail.

2. Ve složce Doručené klepněte na políčko () před konverzacemi, na kterých chcete pracovat, a potom postupujte některým z následujících způsobů:

Odstranit	Klepněte na položku Odstranit . Pokud nechtěně odstraníte konverzaci, klepněte na položku Zpět v horní části obrazovky pro přesunutí konverzace zpět do složky Doručené.
Archivace	Klepněte na položku Archivovat . Pokud nechtěně archivujete konverzaci, klepněte na položku Zpět v horní části obrazovky pro přesunutí konverzace zpět do složky Doručené.
Ztlumit	Stiskněte tlačítko MENU a potom klepněte na položku Ztlumit . Pokud ztlumíte konverzaci, nedostanete pro tuto konverzaci v budoucnu žádné zprávy.
Oznámení nevyžádané pošty	Stiskněte tlačítko MENU a potom klepněte na položku Oznámit nevyžádanou poštu . Webová služba Gmail se snaží zabránit doručování spamu (nevyžádané pošty) do složky Doručené. Pokud je však nevyžádaná pošta doručena, můžete pomoci službu zlepšit tím, že ji nahlásíte.

Změna nastavení účtu Gmail

- Na obrazovce Plocha klepněte na tlačítko  > Gmail.
- Ve složce Doručené stiskněte tlačítko MENU a potom klepněte na položky Další > Nastavení.
- Lze nastavit následující možnosti:

Podpis	Zadejte podpis, který bude automaticky připojován na konec vašich e-mailových zpráv.
Potvrzení akcí	Zobrazí se pole s potvrzením, když archivujete, odstraníte nebo odešlete konverzaci.
Automatický posun	Vyberte, která konverzace se zobrazí, když odstraníte nebo archivujete konverzaci.
Velikost textu zprávy	Upravte velikost textu v e-mailových zprávách.
Dávkové operace	Po zvolení tímto přidáte zaškrťovací pole vlevo od každé konverzace, takže ji můžete přidat do dávky.
Vymazat historii vyhledávání	Odstraňte prováděná hledání.
Štítky	Vyberte, kolik dní a které jmenovky účtu Gmail chcete synchronizovat. Viz část „Změna nastavení synchronizace účtu Gmail“ v této kapitole.
Oznámení o e-mailu	Na stavovém řádku se bude zobrazovat ikona oznámení, když dostanete nový e-mail.
Vybrat vyzváněcí tón	Zvolte zvuk oznámení pro nové e-mailové zprávy.
Vibrace	Vibrace telefonu, když obdržíte novou e-mailovou zprávu
Upozornit jednou	Pokud je zaškrtnutí zrušeno, budete informováni pokaždé, když obdržíte novou e-mailovou zprávu.

Změna nastavení synchronizace účtu Gmail

1. Na obrazovce Plocha klepněte na tlačítko  > Gmail.
2. Ve složce Doručené stiskněte tlačítko MENU a potom klepněte na položky **Další > Nastavení > Štítky**.
3. Chcete-li nastavit počet dní pro synchronizaci, klepněte na **Počet dní synchronizace**.
4. Chcete-li nastavit synchronizaci pro specifickou jmenovku zprávy, klepněte na jmenovku a potom vyberte, zda chcete zprávy s danou jmenovkou synchronizovat podle výchozího počtu dní, které jste vybrali dříve, synchronizovat vše nebo nesynchronizovat nic.

Používání aplikace Pošta

Pomocí aplikace Pošta přidejte webový poštovní účet a další e-mailové účty POP3 nebo IMAP. Můžete si také v telefonu nastavit a používat e-mail služby Exchange ActiveSync.

Přidání e-mailového účtu POP3/IMAP

1. Na obrazovce Plocha klepněte na tlačítko  > Pošta.
2. Postupujte některým z následujících způsobů:
 - Pokud poprvé přidáváte e-mailový účet do aplikace Pošta, klepněte na **Jiné (POP3/IMAP)** na obrazovce Zvolit poskytovatele e-mailu.
 - Pokud jste si již přidali e-mailový účet do aplikace Pošta, stiskněte tlačítko MENU a potom klepněte na položky **Další > Nový účet**. Pokud se zobrazí obrazovka Zvolit poskytovatele e-mailu, klepněte na položku **Jiné (POP3/IMAP)**.
3. Zadejte e-mailovou adresu a heslo pro emailový účet, pak klepněte na položku **Další**.
4. Pokud typ účtu, který chcete nastavit, není v databázi telefonu, budete vyzváni k zadání dalších podrobností.
5. Zadejte **Název účtu** a **Vaše jméno**, pak klepněte **Dokončit nastavení**.

Přidání účtu Microsoft Exchange ActiveSync

Ve svém telefonu můžete přidat jeden či více účtů Microsoft Exchange ActiveSync. Synchronizovat je možné pouze s programem Microsoft Exchange Server 2003 Service Pack 2 (SP2) nebo novějším.



Ve svém telefonu můžete přidat až 15 účtů Exchange ActiveSync.

1. Na obrazovce Plocha klepněte na tlačítko  > Pošta.
2. Postupujte některým z následujících způsobů:
 - Pokud poprvé přidáváte e-mailový účet do aplikace Pošta, klepněte na **Microsoft Exchange ActiveSync** na obrazovce Zvolit poskytovatele e-mailu.

- Pokud jste si již přidali e-mailový účet do aplikace Pošta, stiskněte tlačítko MENU a potom klepněte na položky **Další > Nový účet**. Pokud se zobrazí obrazovka Zvolit poskytovatele e-mailu, klepněte na položku **Microsoft Exchange ActiveSync**.
3. Zadejte podrobnosti účtu Exchange ActiveSync a klepněte na tlačítko **Další**. Váš podnikový server Exchange musí podporovat automatické zjišťování, aby telefon provedl automatické nastavení účtu Exchange ActiveSync. Pokud váš podnikový server Exchange nepodporuje automatické zjišťování, budete muset zadat nastavení serveru Exchange po klepnutí na tlačítko **Další**. Podrobnosti vám poskytne správce serveru Exchange.
 4. Vyberte typy informací, které chcete synchronizovat. Také zvolte, jak často chcete aktualizovat a synchronizovat e-mail v telefonu.
 5. Klepněte na položku **Ukončit nastavení**.

Kontrola složky Doručené

Po otevření aplikace Pošta se zobrazí složka Doručené jednoho z vašich e-mailových účtů, které jste si v telefonu nastavili. Pro přepnutí mezi e-mailovými účty klepněte na panel, na kterém je zobrazen aktuální e-mailový účet, a potom klepněte na jiný účet.

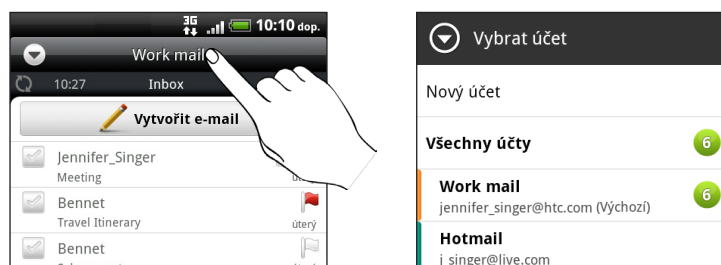

Zobrazení jednotné složky Doručené pro všechny vaše e-mailové účty

Můžete zobrazit e-maily ze všech vašich účtů na jediném místě, aniž byste museli přepínat na jiné účty.

Jednoduše klepněte na panel, na kterém je zobrazen aktuální e-mailový účet, a potom klepněte na položku **Všechny účty**.

E-mailové zprávy jsou barevně odlišené, abyste mohli snadno poznat, ke kterým e-mailovým účtům patří.

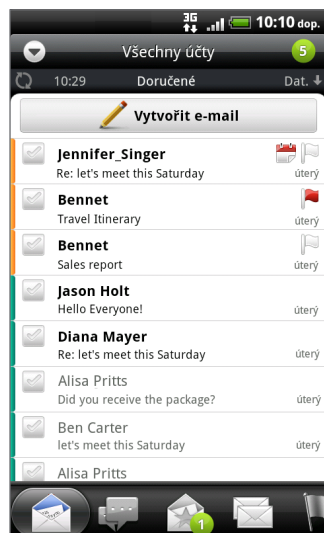



V jednotné složce Doručené lze zobrazit až 15 e-mailových účtů.

Různé pohledy vaší složky Doručené

Pokud máte mnoho e-mailových zpráv, může vám nějaký čas trvat, než projdete dlouhým seznamem a najdete jeden e-mail nebo související e-mailové zprávy. Chcete-li e-mailovými zprávami procházet snadněji, klepněte na některou z následujících karet a změňte pohled vaší složky Doručené:



Přijaté. Zobrazuje e-mailové zprávy jako jednotlivé položky.



Konverzace. Zobrazuje e-mailové zprávy jako konverzace, seskupené podle řádku předmětu. Klepněte na předmět v tomto seznamu a zobrazte e-mailové konverzace.



Skupina. Zobrazí všechny e-mailové zprávy ze skupiny kontaktů. Chcete-li zvolit, která skupina kontaktů se zobrazí, stiskněte tlačítko MENU, klepněte na **Zobrazit**, pak vyberte skupinu.
Chcete-li získat další informace o práci se skupinami kontaktů, viz „Skupiny kontaktů“ v kapitole Lidé.



Nepřečtené. Zobrazuje nepřečtené zprávy.



Označené (pouze účet Exchange ActiveSync). Zobrazuje všechny zprávy označené příznakem.



Pozvánky na schůzky (pouze účet Exchange ActiveSync). Zobrazuje pozvánky na schůzku, které jste přijali nebo zamítli.



Přílohy. Zobrazuje všechny zprávy, které obsahují přílohu.



Karty je možné přeuspořádat do pořadí, které chcete. Chcete-li zjistit jak, viz část „Přeuspořádání nebo skrytí karet aplikací“ v kapitole Přizpůsobení.

Aktualizace e-mailového účtu

Bez ohledu na nastavení automatické synchronizace můžete také synchronizovat odeslané nebo přijaté e-maily kdykoliv ručně.

- Když jste v účtu, který chcete synchronizovat, stiskněte tlačítko MENU a pak klepněte na tlačítko **Aktualizovat**.
- Pokud máte několik e-mailových účtů, můžete je aktualizovat najednou. Nejprve přejděte do jednotné složky Doručené. Stiskněte tlačítko MENU a pak klepněte na tlačítko **Aktualizovat**.

Chcete-li zjistit, jak zobrazit jednotnou složku Doručené, viz část „Zobrazení jednotné složky Doručené pro všechny vaše e-mailové účty“.

Třídění e-mailových zpráv

Zvolte z možností třídění e-mailových zpráv podle data přijetí, priority, předmětu, odesílatele nebo velikosti.

Ve složce Doručené stiskněte tlačítko MENU, klepněte na **Třídít** a zvolte z možností třídění.

Rychlé procházení složky Doručené

Pokud máte dlouhý seznam e-mailových zpráv ve složce Doručené, nemusí být snadné procházet seznam a vyhledat tu zprávu, kterou požadujete.

Složku Doručené můžete snadno procházet pomocí speciálních tahů prstem.

1. Zvolte způsob třídění pro zobrazení e-mailových zpráv. Viz také „Třídění e-mailových zpráv“.
2. Stiskněte a podržte dva prsty na každé e-mailové zprávě, pak rychle přetáhněte prst dolů, aniž byste jej zvedli.

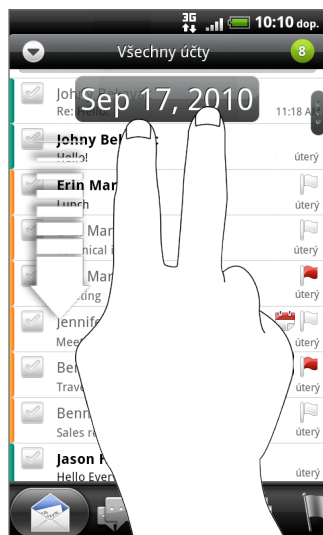

Vaše obrazovka potom přeskočí na další nebo předchozí sadu e-mailových zpráv na základě vámi zvoleného způsobu třídění. Například:

- Pokud jsou vaše e-mailové zprávy uspořádány podle data, vaše obrazovka přeskočí na e-mailové zprávy přijaté v předchozím nebo dalším datu, v závislosti na vašem způsobu třídění.
- Pokud jsou vaše e-mailové zprávy uspořádány podle abecedně podle jména odesílatele nebo podle předmětu, vaše obrazovka přeskočí na předchozího nebo dalšího odesílatele či předmět, v závislosti na vašem způsobu třídění.

Správa e-mailových zpráv

Odstranění e-mailové zprávy

1. Ve složce Doručené stiskněte a podržte zprávu, kterou chcete odstranit.
2. V nabídce možností klepněte na položku **Odstranit**.

Výběr několika e-mailových zpráv

1. Klepněte na zaškrťovací políčka e-mailových zpráv, které chcete vybrat.
2. Zvolte si, co chcete s vybranými zprávami chcete dělat: **Označit jako nepřečtené**, **Odstranit** nebo **Přesunout** do jiné složky.



E-mailové zprávy nelze přesunovat, když jste v jednotné složce Doručené (Všechny účty).

Přesunutí několika e-mailových zpráv do jiné složky

1. Přejděte do e-mailového účtu, který chcete používat.
2. Přejděte na kartu **Přijaté** nebo na jakoukoliv jinou kartu (kromě karty **Konverzace**).
3. Klepněte na zaškrťovací políčka e-mailových zpráv, které chcete přesunout.
4. Klepněte na **Přesunout do**, pak klepněte na složku, kam chcete e-mailové zprávy přesunout.

Přesunutí e-mailové zprávy po přečtení

V otevřené zprávě stiskněte tlačítko **MENU** a klepněte na položky **Další > Přesunout do**.



Odstraňování všech zpráv

1. Nejprve klepněte na zaškrťovací políčko libovolné e-mailové zprávy.
2. Stiskněte tlačítko **MENU** a potom klepněte na položku **Vybrat vše**.
3. Klepněte na položku **Odstranit**.

Přepnutí na další složky pošty

1. Stiskněte tlačítko **MENU** a potom klepněte na položku **Složky**.
2. Klepněte na složku pošty, jejích zprávy chcete zobrazit.

Odeslání emailové zprávy

1. Na obrazovce **Plocha** klepněte na tlačítko  > **Pošta**.
2. Přejděte do e-mailového účtu, který chcete použít pro odeslání e-mailu.
3. Ve složce **Doručené** e-mailového účtu klepněte na položku **Vytvořit e-mail**.
4. Vyplňte jednoho nebo několik příjemců. Můžete provést následující:
 - E-mailové adresy zadávejte přímo do pole **Komu** a oddělujte je čárkou. Při zadávání e-mailové adresy jsou zobrazeny všechny nalezené adresy ze seznamu kontaktů. Klepnutím na odpovídající položku zadejte adresu přímo.
 - Klepněte na ikonu , pak zvolte kontakty, kterým chcete zprávu poslat. Můžete také vybrat skupiny kontaktů jako příjemce, nebo kontakty hledat či přidat z adresáře společnosti, pokud máte v telefonu nastavený účet Exchange ActiveSync. Když vyberete všechny příjemce zprávy, klepněte na položku **OK**.



Chcete-li odeslat kopii nebo skrytou kopii e-mailové zprávy dalším příjemcům, stiskněte tlačítko **MENU** potom klepněte na položku **Zobrazit Kopie/Skrytá**.

4. Zadejte předmět e-mailu a potom vytvořte zprávu.
5. Chcete-li přidat přílohu, stiskněte tlačítko **MENU**, klepněte na **Připojit** a zvolte následující možnosti:

Obrázek	Zvolte Fotoaparát , zhotovte snímek a připojte jej, nebo Galerie a připojte snímek z paměťové karty.
Video	Zvolte Kamera , zhotovte video a připojte jej, nebo Videa a připojte video z paměťové karty.

Zvuk	Zvolte Hlasový záznam , vytvořte záznam a připojte jej, nebo Soubory a připojte hudební soubor či hlasový záznam z paměťové karty.
Doporučení aplikace	Vyberte aplikaci nainstalovanou z Android Market, o které chcete ostatním něco říci. Adresa URL, ze které lze aplikaci stáhnout, bude vložena do e-mailu. Viz část „Sdílení her a aplikací“ v kapitole Další aplikace.
Místo	Můžete připojit informace o umístění. Odešlete aktuální umístění (vyžaduje zapnutí GPS) nebo místo vybrané na mapě. Další informace viz kapitola Mapy a umístění.
Dokument	Připojte soubor PDF nebo dokument Office, například textový soubor či tabulku.
Kontakt (vCard)	Připojte kontaktní informace nějaké osoby
Událost (vCalendar)	Připojte událost kalendáře.
Soubor	Připojte libovolný soubor z paměťové karty.

6. Klepněte na **Odeslat** a odešlete zprávu ihned, nebo na **Uložit jako koncept**, pokud ji chcete odeslat později.



Pokud při odesílání e-mailu není k dispozici Wi-Fi ani datové připojení nebo je zapnutý režim Letadlo, bude e-mail uložen do složky K odeslání. Jakmile bude Wi-Fi nebo datové připojení k dispozici, uložený e-mail bude odeslán automaticky při příští synchronizaci telefonu.

Pokračování v psaní konceptu zprávy

1. Ve složce Doručené stiskněte tlačítko MENU a potom klepněte na položky **Složky > Koncepty**.
2. Klepněte na zprávu.
3. Po dokončení úprav zprávy klepněte na **Odeslat**.

Čtení a odpověď na e-mailovou zprávu

1. Na obrazovce Plocha klepněte na tlačítko  > **Pošta**.
2. Přejděte do e-mailového účtu, který chcete používat.
3. Ve složce Doručené e-mailového účtu klepněte na e-mail, který chcete prohlížet.
4. Postupujte některým z následujících způsobů:

Odpovězte na zprávu	Klepněte na Odpovědět nebo Odpovědět všem .
Předejte zprávu	Stiskněte tlačítko MENU a potom klepněte na položku Další > Předat dál .
Odstraňte zprávu	Stiskněte tlačítko MENU a potom klepněte na položku Odstranit .
Označte zprávu jako nepřečtenou	Stiskněte tlačítko MENU a potom klepněte na položku Označit jako nepřečtené .

Nastavení priority e-mailové zprávy

Můžete nastavit prioritu odesílané e-mailové zprávy.

1. Při sestavování zprávy stiskněte tlačítko MENU.
2. Klepněte na položku **Nastavit prioritu**.
3. Zvolte prioritu zprávy.



Pokud vyberete Vysoká nebo Nízká, priorita se zobrazí pod řádkem předmětu zprávy.

Práce s e-maily Exchange ActiveSync

Pokud telefon synchronizujete s pracovním účtem Exchange ActiveSync, můžete číst, spravovat, odesílat a odpovídat na e-maily stejně snadno, jako pomocí účtu POP3/IMAP. Máte však také přístupné některé výkonné funkce Exchange.

Chcete-li zjistit způsob nastavení účtu Exchange ActiveSync, viz „Přidání účtu Microsoft Exchange ActiveSync“ v této kapitole.

Označení e-mailu

Ve složce Doručené klepněte na ikonu s bílou vlaječkou , která je vpravo od e-mailové zprávy. Po označení e-mailu se ikona zbarví červeně .

Při čtení e-mailu můžete také klepnout na ikonu vlaječky v e-mailu.

Nastavení stavu mimo kancelář

Můžete také nastavit stav Mimo kancelář a automatické odpovídání přímo z telefonu.

1. Přejděte do účtu Exchange ActiveSync.
2. Stiskněte tlačítko MENU a pak klepněte na tlačítko **Další > Mimo kancelář**.
3. Klepněte na pole, pak zvolte **Mimo kancelář**.
4. Nastavte data a časy pro interval, kdy budete mimo kancelář.
5. Zadejte automatickou odpověď.
6. Klepněte na tlačítko **Uložit**.

Odeslání žádosti o schůzku

1. Přejděte do účtu Exchange ActiveSync.
2. Přejděte na kartu **Pozvánky na schůzky** a potom klepněte na položku **Nová pozvánka na schůzku**.
3. Zadejte podrobnosti schůzky.
4. Klepněte na tlačítko **Odeslat**.

Změna nastavení e-mailových účtů

1. Přejděte do e-mailového účtu, jehož nastavení chcete změnit.
2. Stiskněte tlačítko MENU a potom klepněte na položku **Další > Nastavení**.
3. Vyberte z následujících možností:

Nastavení účtu	Můžete změnit nastavení e-mailového účtu, například název, e-mailovou adresu, heslo a popis.
Obecná nastavení	Nastavte velikost písma při četní e-mailových zpráv a povolte, zakažte nebo nastavte podpis, nastavte účet jako výchozí e-mailový účet a nastavte, kde ukládat přílohy e-mailů.
Odeslat a přijmout	Nastavte maximální limit velikosti souboru e-mailu při přijímání a četnost zjišťování nových e-mailů a kolik zjišťovat. Můžete také nastavit e-maily, které si sami pošlete jako skrytou kopii.
Nastavení upozornění	Provedte nastavení oznamování e-mailů.
Odstranit účet	Klepnutím se odstraní e-mailový účet.

4. Uložte změny stisknutím tlačítka ZPĚT.

Odstranění e-mailového účtu

1. Přejděte do e-mailového účtu, který chcete odstranit.
2. Stiskněte tlačítko MENU a potom klepněte na položku **Další > Nastavení > Odstranit účet**.

Kalendář

O aplikaci Kalendář

Už nikdy nepropásněte důležitou schůzku. Pomocí aplikace Kalendář v telefonu můžete plánovat události, schůzky a další.

Svůj telefon můžete nastavit tak, aby byl stále synchronizován s následujícími typy kalendáře:

- V telefonu se přihlaste k účtu Google, abyste mohli provést synchronizaci kalendáře v telefonu s online kalendářem Google. Přidat lze více účtů Google. Pokud jste se k účtu Google dosud nepřihlásili, viz také kapitola Účty a synchronizace, kde jsou informace o přihlášení.
- Pokud na počítači používáte aplikaci Microsoft Outlook, můžete nastavit aplikaci HTC Sync na svém počítači tak, aby synchronizovala Kalendář v telefonu s Kalendářem aplikace Outlook. Viz část „Synchronizace s počítačem“ v kapitole Účty a synchronizace.
- Pokud máte účet aplikace Microsoft Exchange ActiveSync a přidali jste jej do telefonu, můžete Kalendář telefonu synchronizovat s událostmi v Kalendáři Exchange ActiveSync. Podrobnosti viz také kapitoly Email, Účty a synchronizace.

Pokud jste se přihlásili ke svému účtu sociální sítě, například Facebook, zobrazí se narození a události přátel v aplikaci Kalendář. Chcete-li získat další informace o přihlášení k sociálním sítím, viz „Přidání účtu sociální sítě“ v kapitole Účty a synchronizace.

Vytvoření událostí kalendáře

Můžete vytvářet události, které se zobrazí ve vašem telefonu, stejně jako události, které synchronizují Kalendář Google, Kalendář Outlook nebo Kalendář Exchange ActiveSync.

1. Na obrazovce Plocha klepněte na položku  a pak na **Kalendář**.
2. V kterémkoli zobrazení Kalendáře stiskněte tlačítko MENU a klepněte na položku **Nová událost**.



Pokud se nacházíte v zobrazení Měsíc nebo Program, můžete klepnout  v pravém rohu dole na obrazovku a vytvořit novou událost.

3. Pokud máte více než jeden kalendář, vyberte Kalendář, do kterého chcete událost uložit:
 - Zvolte **Můj kalendář** a vytvořte událost, která se zobrazí pouze ve vašem telefonu.
 - Zvolte svůj účet Google a vytvořte událost kalendáře Google. Pokud na webu máte několik kalendářů Google, zvolte ten, ve kterém chcete přidat událost.

- Zvolte **Synchronizace počítače** a vytvořte událost kalendáře Outlook, kterou chcete synchronizovat s počítačem.
 - Zvolte účet Exchange ActiveSync a vytvořte událost kalendáře Exchange ActiveSync.
4. Zadejte název události.
 5. Chcete-li zadat datum a čas události, učiňte jeden z následujících kroků:
 - Je-li událost časově omezena, nastavte datum a čas **Od** a **Do**.
 - Pokud se jedná o zvláštní příležitost, například narozeniny, nebo celodenní událost, nastavte datum **Od** a **Do**, potom zaškrtněte pole **Celý den**.
 6. Zadejte místo a popis události.
 7. Nastavte čas připomenutí.



V události kalendáře Google můžete také přidat další čas připomenutí. Stiskněte tlačítko MENU a pak **Přidat připomenutí**.

8. Pokud událost nastává pravidelně, klepněte na položku **Opakování** a pak zvolte, jak často událost nastává.
9. Přejděte na obrazovce dolů a klepněte na položku **Uložit**.

Pozvání hostů na událost (pouze účet Google)

Pokud na svou událost chcete pozvat hosty, musíte vytvořit a pak přidat událost do kalendáře Google Calendar. Hostům bude odeslán zvací e-mail prostřednictvím vašeho účtu Google.

1. Otevřete Kalendář a vytvořte novou událost. Klepněte na pole **Kalendář** a pak zvolte svůj účet Google (nebo jiný ze svých kalendářů Google Calendars). Kroky postupu jsou uvedeny v části „Vytvoření událostí kalendáře“.
2. Přidejte podrobnosti o události, například datum a čas, umístění a další.
3. Do pole **Hosté** zadejte e-mailové adresy každého, koho chcete na událost pozvat. Několik adres oddělte čárkami (,).

Pokud uživatelé, kterým pozvánku zasíláte, používají aplikaci Google Calendar, obdrží pozvání v aplikaci Kalendář a také e-mail.

4. Klepněte na položku **Uložit** a přidejte událost do aplikace Google Calendar.

Odeslání žádosti o schůzku pomocí aplikace Kalendář (pouze Exchange ActiveSync)

Pokud máte nastavený v telefonu účet aplikace Exchange ActiveSync, můžete aplikaci Kalendář vytvořit schůzku a odeslat žádost o schůzku e-mailem jiným osobám, které chcete na schůzku pozvat.

1. Otevřete Kalendář a vytvořte novou událost. Klepněte na pole **Kalendář** a pak zvolte účet Exchange ActiveSync. Kroky postupu jsou uvedeny v části „Vytvoření událostí kalendáře“.
2. Přidejte podrobnosti o schůzce, například datum a čas, umístění a další.
3. Stiskněte tlačítko MENU a potom klepněte na položku **Pozvánka na schůzku**.
4. Klepněte na  a zvolte účastníky ze svých kontaktů nebo Adresáře společnosti.
5. Sestavte zprávu a pak klepněte na položku **Odeslat**.

Změna zobrazení kalendáře



Když otevřete Kalendář, zobrazí se standardní zobrazení Měsíce. Kalendář však také můžete otevřít v zobrazení Program, Den nebo Týden. Chcete-li přepínat mezi jednotlivými zobrazeními kalendáře, stiskněte tlačítko MENU, pak zvolte požadovaný typ zobrazení.

Zobrazení Měsíc

V zobrazení Měsíc uvidíte značky dní, které mají vytvořeny události.



V zobrazení Měsíc:

- Klepněte na  dole vlevo na obrazovce a přepněte do zobrazení Program. Klepněte na  dole vpravo a vytvořte novou událost.
- Klepněte na den a zobrazte událost daného dne.
- Stiskněte a podržte symbol dne a otevřete tak nabídku možností, kde si můžete vybrat vytvoření události nebo přepnutí zobrazení Den nebo Program.
- Přesuňte prst nahoru nebo dolů po obrazovce a zobrazte předchozí nebo následující měsíc.

Zobrazení Den a Program

Zobrazení Den ukazuje seznam událostí jednoho dne a informace o počasí na dolním okraji obrazovky, když zobrazíte události aktuálního dne. Zobrazení Program znázorňuje seznam všech událostí v chronologickém pořadí.

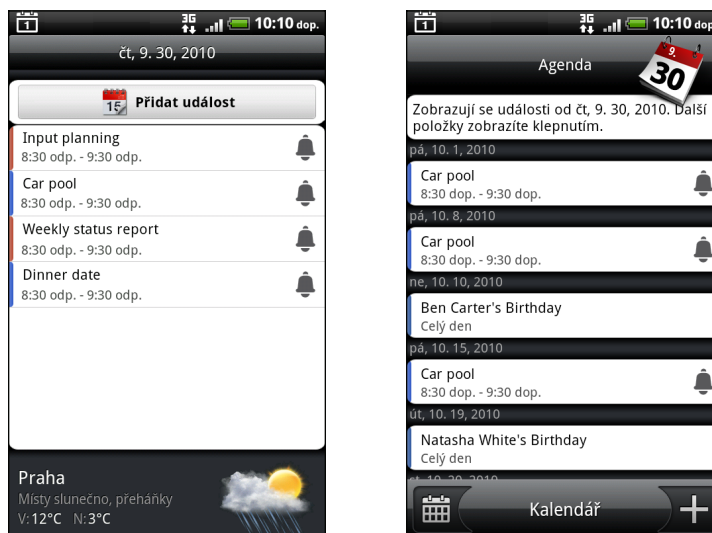

Barevné pruhy na levé straně události signalizují typ kalendáře, jeho je událost součástí. Chcete-li zjistit, co každá barva znamená, stiskněte tlačítko MENU a pak klepněte na **Další > Kalendáře**.

V zobrazení Den se přesuňte vlevo nebo vpravo po obrazovce a zobrazte předchozí nebo následující dny.



- V zobrazení Den se informace o počasí zobrazí pouze v případě, že událost je v pětidenní předpovědi aplikace Počasí.
- Informace o počasí se nezobrazují v zobrazení Den, když přepnete toto zobrazení na seznam časových událostí. Podrobnosti viz „Změna nastavení kalendáře“.

Zobrazení Týden

Zobrazení Týden znázorňuje tabulku událostí týdne.

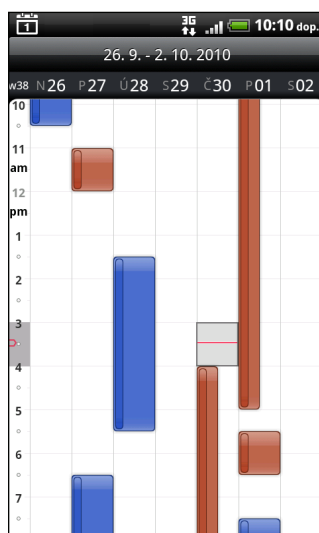

V zobrazení Týden:

- Můžete stisknout a podržet symbol časového intervalu a vytvořit v něm novou událost.
- Klepněte na událost a zobrazte podrobnosti.
- Přesuňte se vlevo nebo vpravo po obrazovce a zobrazte předchozí nebo následující týdny.

Správa událostí kalendáře

Vytvořené události můžete zobrazit, upravit, odstranit nebo sdílet. Můžete také zobrazit a sdílet pozvánky k událostem, které vám zašlou ostatní.

Zobrazení události

1. Na obrazovce Plocha klepněte na položku  a pak na **Kalendář**.
2. V zobrazení Měsíc klepněte na den, kdy k události dochází, pak událost otevřete klepnutím na ni.

Obrazovka s podrobnostmi o události se zobrazí a uvede přehled události.

3. Při zobrazení souhrnu můžete provést následující:
 - Vyhledat místo události v aplikaci **Mapy**.
 - Zavolat na telefonní číslo uvedené v místě a popisu události.
 - Ověřit účastníky události, kterým jste poslali pozvání nebo od kterých jste je dostali.
 - Odpovědět, zda se zúčastníte události, na kterou jste pozváni.
 - Pokud se jedná o událost kalendáře Exchange ActiveSync, odpovědět e-mailem organizátorovi nebo všem hostům. Stiskněte tlačítko MENU a potom klepněte na položku **Odpovědět** nebo **Odpovědět všem**.
 - Vybrat libovolný text a vyhledat jej na webu. Další informace naleznete v části „Rychlé vyhledání informací na webu“ v kapitole Začínáme.
 - Klepnutím na čas připomenutí jej změníte. Uložte změny stisknutím tlačítka ZPĚT.

Úprava události

1. Při zobrazení události stiskněte tlačítko MENU a potom klepněte na položku **Upravit událost**.
2. Provedte změny události.
3. Po dokončení úprav klepněte na položku **Uložit**.

Odstranění události

Existuje několik způsobů, jak odstranit událost.

- Při zobrazení přehledu události na obrazovce Podrobnosti události stiskněte tlačítko MENU a klepněte na **Odstranit událost**.

- V zobrazení Den, Program nebo Týden stiskněte a podržte symbol události, pak klepněte na **Odstranit událost**.
- Při úpravách se přesuňte na dolní okraj obrazovky a klepněte na **Odstranit**.

Pokud se událost opakuje, budete vyzváni, zda chcete odstranit pouze jeden výskyt, nebo všechny budoucí výskyty, nebo všechny minulé i budoucí výskyty v Kalendáři

Sdílení události (vCalendar)

Událost kalendáře můžete sdílet jako vCalendar prostřednictvím Bluetooth nebo odesláním jako přílohu souboru s e-mailem nebo zprávou.

1. Při zobrazení události stiskněte tlačítko MENU a potom klepněte na položku **Sdílet**.
2. Postupujte některým z následujících způsobů:
 - Klepněte na položku **Bluetooth**. Budete požádáni, abyste ve svém telefonu zapnuli Bluetooth a připojili jej k zařízení Bluetooth. Postupujte podle kroků v kapitole „Odeslání informací pomocí Bluetooth“ v kapitole Bluetooth.
 - Klepněte na položku **E-mail**. Otevře se okno nové zprávy a automaticky zahrne soubor události vCalendar formou přílohy. K odeslání bude vybrán výchozí emailový účet vybraný v aplikaci Pošta. Další informace naleznete v kapitole E-mail.
 - Klepněte na položku **Zpráva**. Otevře se okno nové zprávy a automaticky zahrne soubor události vCalendar formou multimediální přílohy. Další informace naleznete v kapitole Zprávy.

Připomenutí Události kalendáře

Pokud jste nastavili přinejmenším jedno připomenutí na událost, v oblasti oznámení stavového řádku se zobrazí jako připomenutí ikona  blížící se události.

Zrušení nebo odložení připomenutí události

1. Klepněte na stavový řádek, potom táhněte prstem po obrazovce dolů, abyste otevřeli panel oznámení.
2. Postupujte některým z následujících způsobů:
 - Klepněte na položku **Vymazat** a zrušte připomenutí události a další oznámení. Odstraněny budou také všechny ostatní typy oznámení, například nové zprávy a zmeškané hovory.
 - Po otevření panelu Oznámení klepněte na připomenutí události kalendáře. Zobrazí se seznam všech probíhajících připomenutí. Klepněte na **Odložit vše** a odložte všechna připomenutí o pět minut, nebo klepněte na **Zavřít vše** a uzavřete všechna připomenutí události.
 - Stisknutím tlačítka ZPĚT udržíte připomenutí čekající v oblasti oznámení stavového řádku.

Zobrazení a synchronizace kalendáře

Můžete si vybrat, které kalendáře budou zobrazeny nebo skryty v Kalendáři telefonu a které budou udržovány v synchronizovaném stavu.

Zobrazení nebo skrytí kalendářů

V kterémkoliv zobrazení Kalendář stiskněte tlačítko MENU, klepněte na **Další > Kalendáře**, pak zvolte výběr zobrazení nebo skrytí kalendáře. Klepněte na **Všechny kalendáře** a zobrazte všechny kalendáře.

Kalendáře jsou v telefonu uchovány synchronizované bez ohledu na to, zda je skryjete nebo zobrazíte.

Výběr kalendářů Google synchronizovaných s telefonem

Můžete si vybrat, které kalendáře Google budou synchronizovány s telefonem, nebo které nebudou.

Zastavení synchronizace kalendáře Google

1. V kterémkoli zobrazení Kalendáře stiskněte tlačítko MENU a klepněte na položku **Další > Kalendáře**.
2. Stiskněte znovu tlačítko MENU a klepněte na **Odebrat kalendáře**.
3. Zvolte Kalendář Google, který chcete odebrat ze seznamu kalendářů, pak klepněte na **OK**.
4. Stiskněte tlačítko **ZPĚT** a aktualizujte kalendář s novými změnami a vraťte se do zobrazení Kalendář, který jste sledovali.

Kalendáře odebrané ze seznamu již nebudou synchronizovány s telefonem, ale zůstáváte přihlášení k jejich odběru a můžete s nimi pracovat v aplikaci Kalendář Google na webu.

Přidání kalendáře Google pro synchronizování

Pouze kalendáře, které jste vytvořili nebo se přihlásili k jejich odběru na webu, ale předtím odebrali ze seznamu, na něm budou zobrazeny nyní a nabízeny k přidání.

1. V kterémkoli zobrazení Kalendáře stiskněte tlačítko MENU a klepněte na položku **Další > Kalendáře**.
2. Stiskněte znovu tlačítko MENU a klepněte na **Přidat kalendáře**.
3. Zvolte Kalendář Google, který chcete přidat do seznamu kalendářů, pak klepněte na **OK**.
4. Stiskněte tlačítko **ZPĚT** a aktualizujte kalendář s novými změnami a vraťte se do zobrazení Kalendář, který jste sledovali.

Změna nastavení kalendáře

Nastavení kalendáře můžete změnit a stanovit, jak se mají události zobrazovat a jak máte být informováni o nadcházejících událostech. V kterémkoli zobrazení Kalendáře stiskněte tlačítko MENU a klepněte na položku **Další > Nastavení** a zpřístupněte tak nastavení kalendáře.

Nastavení připomenutí

Zvolte, jak vás má kalendář upozorňovat na nadcházející události.

Všechny kalendáře	Toto zaškrtačovací pole zvolte, chcete-li použít stejná nastavení připomenutí události pro všechny typy kalendářů. Pokud zaškrtačovací pole zrušíte, můžete nastavit různé upozornění pro každý kalendář.
Nastavit upozornění a oznámení	Nakonfigurujte připomenutí události tak, aby se otevíralo upozornění, odesílalo oznámení nebo vypnulo oznámení v telefonu.
Výchozí čas připomenutí	Zvolte, kdy máte být o události informováni.
Vybrat vyzváněcí tón	Zvolte vyzváněcí tón, který se ozve při obdržení připomenutí události.
Vibrace	Vyberte si, zda má telefon vibrovat při obdržení připomenutí události.
Skrýt zamítnuté události	Zvolte, zda chcete zobrazit nebo skrýt události, na které máte zamítnutá pozvání.

Nastavení zobrazení kalendáře

Zvolte, co se má zobrazit v Kalendáři po otevření a co uvidíte v zobrazeních Den, Týden nebo Měsíc.

Začít v	Zvolte výchozí zobrazení Kalendáře, které uvidíte po jeho otevření.
Zobrazení Den	Zvolte, zda se má zobrazení Den zobrazovat ve formě seznamu událostí nebo času.
První den v týdnu	Nastavte zobrazení Měsíc a Týden tak, aby začínaly v neděli nebo pondělí.
Včetně počasí	Zkontrolujte, zda je vybráno toto zaškrtačovací pole, aby se v seznamu událostí dne zobrazily informace o počasí.
Město	Standardně Den zobrazí počasí ve vašem aktuálním umístění. To můžete změnit, aby se zobrazovalo počasí z jiného města.

O widgetu aplikace Kalendář

K dispozici je widget aplikace Kalendář, který můžete přidat na obrazovku Plocha, který se pak zobrazuje v různých zobrazeních kalendáře. Klepnutí na den nebo událost ve widgetu otevře aplikaci Kalendář. Informace o přidání widgetu naleznete v části „Přizpůsobení obrazovky Plocha widgety“ v kapitole Přizpůsobení.

Hodiny a Počasí

O widgetu Hodiny HTC

Pomocí widgetu Hodiny HTC můžete zobrazit aktuální datum, čas a místo. Ve výchozím nastavení je widget přidán na obrazovku Plocha. Klepnutím na obrázek počasí otevřete aplikaci Počasí a můžete zkontrolovat další předpovědi. Podrobnosti viz „Kontrola počasí“.

Pokud chcete zobrazit čas v jiném městě, jednoduše přidejte další widget hodiny na rozšířenou obrazovku Plocha. Vyberte si z různých vzhledů a designů. Informace o přidání widgetu naleznete v části „Přizpůsobení obrazovky Plocha widgety“ v kapitole Přizpůsobení.



O aplikaci Hodiny

Získejte z aplikace Hodiny více než jen obyčejné datum a čas. Používejte telefon jako stolní hodiny s kompletními informacemi o počasí. Nebo ať vám slouží jako noční hodiny nebo spořič obrazovky. Díky hodinám ve světě můžete vidět, jaký je čas v několika městech po celém světě. Aplikaci můžete používat také jako budík, stopky a časovač.

Otevření aplikace Hodiny můžete provést takto:

- Klepněte na widget Hodiny HTC na obrazovce Plocha.
- Na obrazovce Plocha klepněte na položku  a pak na **Hodiny**.

Klepněte na karty na dolní řádce nebo přešuněte prst po kartách a přepněte mezi jednotlivými funkcemi aplikace Hodiny.



- 1 Karta Stolní hodiny
- 2 Karta Hodiny ve světě
- 3 Karta Budík
- 4 Karta Stopyky
- 5 Karta Časovač

Používání stolních hodin

Otevřením aplikace Hodiny vyvoláte přímo obrazovku Stolní hodiny.

Na obrazovce Stolní hodiny se zobrazí aktuální datum, čas a počasí. Je zde také indikátor budíku a indikátor nabití baterie. Obrazovku můžete nastavit tak, aby na stolních hodinách zobrazovala pouze čas a datum.



- 1 Zobrazuje, zda je budík zapnutý nebo vypnutý. Chcete-li se informovat, jak zapnout a nastavit budík, viz část „Nastavení budíku“.
- 2 Zobrazuje informace o počasí v aktuálním místě. Klepnutím se dostanete na aplikaci Počasí, kde můžete vidět předpovědi počasí na několik dalších dní. Viz část „Kontrola počasí“, kde jsou další informace o aplikaci Počasí.
- 3 Zobrazuje úroveň nabití baterie. Uvidíte jej pouze tehdy, když je telefon připojen do napájecího adaptéru nebo k počítači.
- 4 Na toto tlačítko klepněte, když chcete ztmavit obrazovku a zobrazit pouze čas a datum stolních hodin. Chcete-li obrazovku znovu rozsvítit, klepněte na kterékoliv místo na ní a stiskněte tlačítko ZPĚT na telefonu.

- 5 Klepněte na toto tlačítko, ztmavte obrazovku a přepněte do režimu spořiče obrazovky. V režimu spořiče obrazovky budou čas a datum měnit polohu na obrazovce každých několik minut. Chcete-li obrazovku znovu rozsvítit, klepněte na kterékoliv místo na ní a stiskněte tlačítko ZPĚT na telefonu.

Obrazovku Stolní hodiny můžete změnit tak, aby zobrazovala pouze datum a čas jiného časového pásma. Způsob výběru jiného časového pásma viz v části „Nastavení data, časového pásma a času“.

Používání hodin ve světě

Použijte obrazovku Hodiny ve světě aplikace Hodiny k ověření aktuálního času na několika místech na světě současně. Můžete také nastavit čas ve svém městě, přidat další města do seznamu hodin ve světě a ručně nastavit časové pásmo, datum a čas.

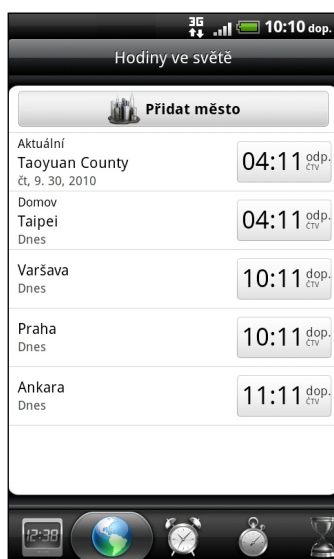

Nastavení domovského města

1. Klepněte na widget Hodiny HTC na obrazovce Plocha.
2. Klepněte na kartu Hodiny ve světě.
3. Stiskněte tlačítko MENU a potom klepněte na položku Nastavení plochy.
4. Zadejte název domovského města. Během zadávání se seznam filtruje a ukazuje odpovídající města a země.
5. Přesuňte se v seznamu a klepněte na své domovské město.

Nastavení data, časového pásma a času

Chcete-li nastavit časové pásmo, datum a čas na telefonu ručně, musíte nejprve vypnout automatickou synchronizaci času.

1. Klepněte na widget Hodiny HTC na obrazovce Plocha.
2. Klepněte na kartu Hodiny ve světě.
3. Stiskněte tlačítko MENU a pak klepněte na Nastavení místního času a otevřete obrazovku Nastavení data a času.

4. Zrušte zaškrtnutí pole **Automaticky**.
5. Klepněte na **Volba časového pásma**. Posouvejte se seznamem a pak klepněte na požadované časové pásmo.
6. Chcete-li změnit datum, klepněte na **Nastavit datum**. Nastavte datum posouváním koleček data, měsíce a roků na obrazovce a pak klepněte na **OK**.
7. Chcete-li změnit čas, klepněte na **Nastavit čas**. Nastavte čas posouváním koleček hodin a minut na obrazovce a pak klepněte na **OK**.
8. Klepněte na **Použít 24hodinový formát** a přepínejte mezi používáním 12hodinového nebo 24hodinového formátu.
9. Klepněte na tlačítko **Vybrat formát data** a vyberte požadovaný formát zobrazení dat v telefonu. (Vybraný formát data platí i pro datum zobrazené v programu Budík.)



Na obrazovce Plocha můžete stisknout tlačítko MENU, pak klepněte na **Nastavení > Datum a čas** a otevřete obrazovku nastavení data a času.

Přidání města na obrazovku Hodiny ve světě

Můžete přidat další města na obrazovku Hodiny ve světě, abyste mohli okamžitě ověřovat datum a čas v těchto městech. Kromě aktuálních a domovských měst může obrazovka Hodiny ve světě zobrazit až 15 měst.

1. Klepněte na widget Hodiny HTC na obrazovce Plocha.
2. Klepněte na kartu **Hodiny ve světě**.
3. Klepněte na ikonu **Přidat město**. Zadejte město, které chcete přidat. Během zadávání se seznam filtruje a ukazuje odpovídající města a země.
4. Posouvejte se odpovídajícím seznamem a pak klepněte na město, které chcete přidat.

Nastavení budíku

Na obrazovce Budík v aplikaci Hodiny můžete nastavit jedno nebo několik budíků.

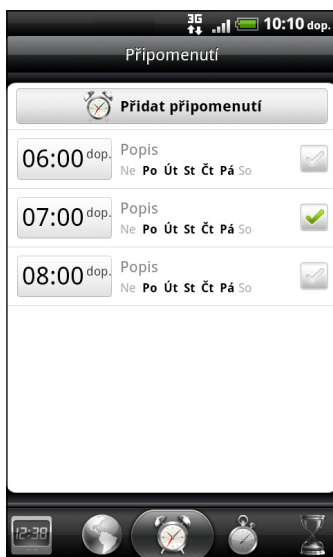

Nastavení budíku

1. Klepněte na widget Hodiny HTC na obrazovce Plocha.
2. Klepněte na kartu **Připomenutí**.
3. Vyberte zaškrťovací pole budíku a pak na tento budík klepněte.
4. Na obrazovce Nastavit budík přetáhněte prst nahoru nebo dolů a posuňte ovladač času a nastavte požadovaný čas.
5. Posouvejte se obrazovkou Nastavení budíku a zobrazte všechny možnosti budíku. Můžete provést následující:
 - Zadejte **Popis** budíku a zvolte **Zvuk budíku**, který se použije.
 - Klepněte na položku **Opakovat**. Zvolte dny v týdnu, ve kterých se má budík ozývat a pak klepněte na **OK**.
 - Zvolte zaškrťovací pole **Vibrace**, pokud chcete, aby telefon vibroval při aktivaci budíku.
6. Jakmile nastavení budíku dokončíte, klepněte na **Hotovo**.



- Chcete-li vypnout budík, klepněte na zaškrťovací pole daného alarmu (zrušte zaškrtnutí).
- Pokud musíte nastavit více než tři budíky, stiskněte tlačítko MENU na obrazovce Budíky a pak klepněte na **Přidat připomenutí**.

Odstranění budíku

1. Klepněte na widget Hodiny HTC na obrazovce Plocha.
2. Klepněte na kartu **Připomenutí**.
3. Na obrazovce **Připomenutí** stiskněte tlačítko MENU a potom klepněte na položku **Odstranit**.
4. Vyberte připomenutí, která chcete odstranit, a potom klepněte na položku **Odstranit**.

Změna nastavení zvuku budíku

Pokud nastavíte jeden nebo několik alarmů, můžete změnit taková nastavení, jako je například hlasitost budíku, na jak dlouho bude budík odložen a další parametry.

1. Klepněte na widget Hodiny HTC na obrazovce Plocha.
2. Klepněte na kartu **Připomenutí**.
3. Na obrazovce **Připomenutí** stiskněte tlačítko MENU a potom klepněte na položku **Nastavení**. Můžete změnit následující nastavení:

Budík v tichém režimu	Tato možnost je vybrána standardně, což budíku umožňuje signalizaci i v případě, že je hlasitost telefonu vypnuta v tichém režimu. Zrušte zaškrtnutí tohoto pole, pokud chcete budík vypnout, když je hlasitost vypnuta v tichém režimu.
Hlasitost budíku	Nastavte hlasitost, kterou chcete pro budík použít.
Doba odložení	Nastavte dobu odložení signalizace mezi jednotlivými aktivacemi budíku.

Chování postranního tlačítka

Zvolte, co se stane s budíkem po stisknutí postranního tlačítka (ZVÝŠIT/SNÍŽIT HLASITOST) telefonu. Můžete nastavit tlačítka na odložení budíku, zrušení budíku nebo tlačítka deaktivovat.

Postranní tlačítka je funkční pouze v případě, že obrazovka telefonu není uzamčena. Na obrazovce uzamčení klepněte na tlačítka **Odložit**, pokud chcete budík odložit, nebo přesuňte prst dolů po obrazovce a budík zrušíte.

Kontrola počasí

Pokud jste se rozhodli pro zapnutí služby stanovení polohy při prvním nastavení telefonu, zobrazí se počasí pro stávající umístění ve widgetu Hodiny HTC na obrazovce Plocha.

Můžete také zkontrolovat stávající počasí a předpovědi počasí pro následující čtyři dny v týdnu. Kromě počasí ve stávajícím umístění tato aplikace také zobrazuje předpovědi počasí pro jiná města.



Pokud jste při prvním nastavení telefonu vypnuli službu stanovení polohy, zapněte ji, abyste mohli ověřovat počasí ve stávajícím umístění ve widgetu Hodiny HTC, aplikace Počasí, a ve widgetu Počasí. Na obrazovce Plocha stisknete tlačítka MENU, pak klepněte na **Nastavení > Umístění** a pak zvolte zaškrťovací pole **Použít bezdrátové síť**.

1. Připojte se k Internetu pomocí Wi-Fi telefonu nebo datového připojení. Pokyny naleznete v kapitole Připojení k Internetu.
2. Na obrazovce Plocha klepněte na položku  a pak na **Počasí**.
3. Na obrazovce Počasí poprvé uvidíte počasí ve svém aktuálním místě. Chcete-li zobrazit počasí v dalších městech, posouvejte prstem nahoru nebo dolů na obrazovce.

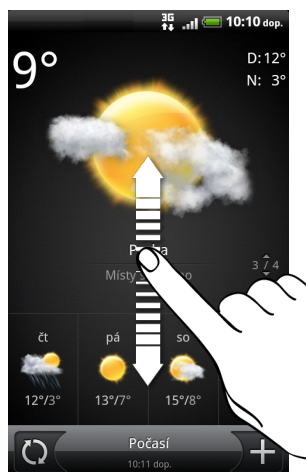

4. Aplikace Počasí automaticky stahuje a zobrazuje nejnovější aktualizace počasí. Klepnutím na  aktualizujete informace o počasí.
5. Chcete-li zobrazit další podrobnosti o počasí na webu, klepněte na **Počasí** uprostřed dole na obrazovce Počasí.

Přidání města na obrazovku Počasí

Můžete přidat další města na obrazovku Počasí, abyste mohli okamžitě ověřovat počasí v těchto městech. Kromě stávajícího umístění může obrazovka Počasí zobrazit až 15 měst.

1. Na obrazovce Počasí klepněte na tlačítko .
2. Zadejte místo, které chcete přidat. Během psaní se seznam na základě písmen filtruje a nabízí možná místa.
3. Klepnutím vyberte požadované město.

Změna pořadí měst na obrazovce Počasí

1. Na obrazovce Počasí stiskněte tlačítko MENU a potom klepněte na položku **Přeuspořádat**.
2. Stiskněte a podržte tlačítko  na konci položky, kterou chcete přesunout. Po zvýraznění řádku zelenou barvou jej přetáhněte do nové polohy a pak pusťte.
3. Klepněte na tlačítko **Hotovo**.

Odstranění měst z obrazovky Počasí

1. Na obrazovce Počasí stiskněte tlačítko MENU a potom klepněte na položku **Odstranit**.
2. Vyberte města, která chcete odstranit, a potom klepněte na položku **Odstranit**.

Změny možností počasí

1. Na obrazovce Počasí stiskněte tlačítko MENU a potom klepněte na položku **Nastavení**.
2. Můžete změnit následující parametry počasí:

Automaticky aktualizovat	Vyberte toto zaškrtačkové pole a automaticky stahujte aktuální informace o počasí.
Frekvence aktualizace	Nastavit plán automatické aktualizace.
Stupnice teploty	Vyberte si, zda chcete zobrazovat teplotu ve stupních Celsia nebo Fahrenheita.

O widgetu aplikace Počasí

Použijte widget Počasí k okamžité kontrole předpovědi počasí ve stávajícím místě a dalších městech bez toho, že byste museli otevírat aplikaci Počasí. Widget Počasí se dodává v různých stylech a vzhledech.

Tento widget můžete přidat na obrazovku Plocha, pokud tam ještě není přidán. Informace o přidání widgetu naleznete v části „Přizpůsobení obrazovky Plocha widgety“ v kapitole Přizpůsobení.

Internetová připojení

Datové připojení

Telefon bude automaticky nastaven pro používání datového připojení mobilního operátora, když poprvé telefon zapnete (pokud je vložena karta SIM).

Kontrola používaného datového připojení

1. Na obrazovce Plocha stiskněte tlačítko MENU a pak klepněte na **Nastavení**.
2. Klepněte na položky **Bezdrátová síť a sítě > Mobilní sítě > Provozovatelé sítě** nebo **Názvy přístupových bodů**.

Zapnutí nebo vypnutí datového připojení

Vypnutí datového připojení je v zájmu úspory baterie a úspory peněz za poplatky. Pokud však nemáte zapnuté datové připojení ani nejste připojeni k síti Wi-Fi, nebudete dostávat automatické aktualizace na svůj e-mail, účty sociálních sítí a další synchronizované informace.

1. Na obrazovce Plocha stiskněte tlačítko MENU, pak klepněte na **Nastavení**.
2. Klepněte na položku **Bezdrátová síť a sítě**.
3. Zaškrtnutím políčka **Mobilní síť** zapnete datové připojení; zrušením zaškrtnutí políčka datové připojení vypnete.

Vytvoření nového přístupového bodu

Než do telefonu přidáte další datové připojení, vyžádejte si název přístupového bodu a nastavení (včetně uživatelského jména a hesla v případě potřeby) od mobilního operátora.

1. Na obrazovce Plocha stiskněte tlačítko MENU, pak klepněte na **Nastavení**.
2. Klepněte na položky **Bezdrátová síť a sítě > Mobilní sítě > Názvy přístupových bodů**.
3. Na obrazovce APN stiskněte tlačítko MENU a potom klepněte na položku **Nový APN**.
4. Na obrazovce **Upravit přístupový bod** zadejte nastavení APN. Chcete-li upravit bod APN, klepněte na položku nastavení APN.
5. Stiskněte tlačítko MENU a potom klepněte na položku **Uložit**.

Povolení datového roamingu

Připojte se k partnerským sítím vašeho mobilního operátora a získáte přístup k datovým službám, pokud jste mimo dosah pokrytí vašeho mobilního operátora.



Používání datových služeb při roamingu bude drahé. Než začnete datový roaming používat, zjistěte si u mobilního operátora ceny za datový roaming.

1. Na obrazovce Plocha stiskněte tlačítko MENU a pak klepněte na **Nastavení**.
2. Klepněte na položky **Bezdrátová síť a sítě** > **Mobilní sítě** a pak zvolte zaškrtačací políčko **Datový roaming**.

Vyberte zaškrtačací políčko **Zvuk datového roamingu**, pokud si přejete, aby telefon přehrál zvuk při každém připojení k roamingové síti.

Wi-Fi

Chcete-li v telefonu používat připojení Wi-Fi, budete potřebovat přístupový bod nebo „hotspot“. Dostupnost a síla signálu Wi-Fi se bude lišit v závislosti na objektech, jako jsou budovy nebo stěny mezi místnostmi, které musí signál Wi-Fi překonat.

Zapnutí Wi-Fi a připojení k bezdrátové síti

1. Na obrazovce Plocha stiskněte tlačítko MENU, pak klepněte na **Nastavení**.
2. Klepněte na položku **Bezdrátová síť a sítě** a potom zapněte Wi-Fi zaškrtnutím políčka **Wi-Fi**. Telefon vyhledá dostupné bezdrátové sítě.
3. Klepněte na položku **Nastavení Wi-Fi**. V části **Sítě Wi-Fi** se zobrazí názvy a nastavení zabezpečení rozpoznávaných bezdrátových sítí.
4. Jestliže bezdrátová síť, ke které se chcete připojit, není uvedena v seznamu zjištěných sítí, přejděte na obrazovce dolů a klepněte na tlačítko **Přidat síť Wi-Fi**. Zadejte nastavení bezdrátové sítě a klepněte na tlačítko **Uložit**.
5. Klepněte na položku **Síť Wi-Fi** a připojte se k ní.
 - Pokud vyberete otevřenou síť, budete k ní automaticky připojeni.
 - Pokud vyberete síť, která je zabezpečená pomocí WEP, zadejte klíč a potom klepněte na položku **Připojit**.



Podle typu sítě a nastavení zabezpečení může být také nutné zadat další informace a vybrat bezpečnostní certifikát.

Pokud je telefon připojen k bezdrátové síti, zobrazí se na stavovém řádku ikona Wi-Fi (, která udává přibližnou sílu signálu (počet zobrazených proužků).

Když se telefon příště připojí k zabezpečené bezdrátové síti, ke které jste již byli dříve připojeni, nebudete znovu vyzváni k zadání ověřovacích informací, pokud ovšem telefon neresetujete na výrobní nastavení.

Připojení k síti Wi-Fi pomocí zabezpečení EAP-TLS

Do telefonu musíte nainstalovat síťový certifikát (*.p12) a teprve potom se můžete připojit k síti Wi-Fi s ověřovacím protokolem EAP-TLS.

1. Uložte certifikační soubor do kořenové složky na paměťové kartě.
2. Na obrazovce Plocha stiskněte tlačítko MENU, pak klepněte na **Nastavení**.
3. Klepněte na položky **Zabezpečení > Instalace z karty SD**.
4. Vyberte síťový certifikát potřebný pro připojení k síti EAP-TLS.
5. Postupujte podle kroků v předchozí části pro připojení k síti Wi-Fi.

Kontrola stavu bezdrátové sítě

1. Na obrazovce Plocha stiskněte tlačítko MENU, pak klepněte na **Nastavení**.
2. Klepněte na položku **Bezdrátová síť a sítě**.
3. Na obrazovce **Bezdrátová síť & sítě** klepněte na položku **Nastavení Wi-Fi** a potom klepněte na bezdrátovou síť, ke které je telefon právě připojen.

V okně se zprávou se zobrazí název sítě Wi-Fi, stav, rychlost, síla signálu a tak dále.



Chcete-li z telefonu odebrat nastavení bezdrátové sítě, klepněte na tlačítko **Odstranit**. Po připojení k této bezdrátové síti bude nutné zadat nastavení znovu.

Připojení k jiné síti Wi-Fi

1. Na obrazovce Plocha stiskněte tlačítko MENU, pak klepněte na **Nastavení**.
2. Klepněte na položky **Bezdrátová síť a sítě > Nastavení Wi-Fi**. Zjištěné sítě Wi-Fi se zobrazí v části **Sítě Wi-Fi**.
3. Chcete-li ručně vyhledat dostupné sítě Wi-Fi, na obrazovce **Nastavení Wi-Fi** stiskněte tlačítko MENU a potom klepněte na položku **Vyhledat**.
4. Chcete-li se připojit k jiné síti Wi-Fi, klepněte na ni.

Přidání widgetů připojení

Na obrazovku Plocha si můžete přidat widgety Mobilní síť a Wi-Fi nebo Ovládací panel dat, a tak můžete rychleji aktivovat a deaktivovat tato připojení. Připojení zapnete nebo vypnete klepnutím na widget nebo ikonu na ovládacím panelu.



Chcete-li zjistit, jak přidávat widgety, viz část „Přidání widgetu“ v kapitole Přizpůsobení.

Připojení k síti VPN

Můžete přidat, nastavit a spravovat síť VPN (virtual private network), které vám umožňují připojit a získat zdroje v rámci zabezpečené místní sítě, například vaší firemní sítě.

Podle typu používané sítě VPN může být nutné zadat přihlašovací údaje nebo nainstalovat bezpečnostní certifikát, než se budete moci k firemní síti VPN připojit. Tyto informace obdržíte od správce sítě.

Telefon musí také nejprve sestavit připojení Wi-Fi nebo datové připojení, než budete moci aktivovat připojení k síti VPN. Další informace o nastavení a používání těchto připojení v telefonu viz „Datové připojení“ a „Wi-Fi“ v této kapitole.

Nastavení bezpečného úložiště přihlašovacích údajů

Pokud vás správce sítě informuje o nutnosti stažení a nainstalování bezpečnostních certifikátů, musíte nejprve nastavit bezpečné úložiště přihlašovacích údajů.

1. Na obrazovce Plocha stiskněte tlačítko MENU, pak klepněte na **Nastavení**.
2. Klepněte na položku **Zabezpečení > Nastavit heslo**.
3. Zadejte nové heslo pro úložiště přihlašovacích údajů.
4. Posuňte se dolů a potvrďte heslo, pak klepněte na tlačítko **OK**.
5. Zvolte zaškrtačkové pole **Použít zabezpečená pověření**.

Pak můžete stáhnout a nainstalovat potřebné certifikáty pro přístup k místní síti. Informace o tom vám podá správce sítě.

Přidání připojení k síti VPN

1. Na obrazovce Plocha stiskněte tlačítko MENU a pak klepněte na Nastavení.
2. Klepněte na položky **Bezdrátová síť a sítě > Nastavení VPN**.
3. Klepněte na položku **Přidat VPN** a potom klepněte na typ VPN, který chcete přidat.
4. Klepněte na nastavení VPN a proveďte nastavení podle údajů zabezpečení, které jste získali od správce sítě.
5. Stiskněte tlačítko MENU a potom klepněte na položku **Uložit**.

Příslušná síť VPN se přidá do Oddílu sítě VPN na obrazovce Nastavení VPN.

Připojení k síti VPN

1. Na obrazovce Plocha stiskněte tlačítko MENU, pak klepněte na Nastavení.
2. Klepněte na položky **Bezdrátová síť a sítě > Nastavení VPN**.
3. V části sítě VPN klepněte na VPN, ke které se chcete připojit.
4. Na vyžádání zadejte údaje pro přihlášení a potom klepněte na položku **Připojit**. Po připojení se v oznamovací oblasti v záhlaví zobrazí ikona připojení VPN (🔑).

Otevřete prohlížeč, chcete-li získat přístup ke zdrojům, jako je intranet na vaší firemní síti.

Odpojení od sítě VPN

1. Stiskněte a podržte stavový řádek a stažením dolů otevřete panel oznámení.
2. Klepněte na Připojení k síti VPN, vraťte se na obrazovku nastavení VPN a pak klepněte na síť VPN, od které se chcete odpojit.

Když je telefon odpojen od sítě VPN, zobrazí se ikona 🚫 odpojení od sítě VPN v oznamovací oblasti titulního řádku.

Použití telefonu jako modemu (přivazování)

Nemáte pro počítač připojení k Internetu? Nevadí, žádný problém. Pomocí datového připojení telefonu se můžete k Internetu připojit i na svém počítači.

Chcete-li používat telefon jako modem pro datové připojení, musí v něm být vložena karta SIM. Další informace o nastavení a používání datového připojení naleznete v části „Datové připojení“ dříve v této kapitole.

Než budete moci použít telefon jako modem, nainstalujte si nejprve do počítače aplikaci HTC Sync. Informace o instalaci aplikace HTC Sync naleznete v části „Synchronizace s počítačem“ v kapitole Účty a synchronizace.

1. Zkontrolujte, zda je aktivní datové připojení telefonu. Informace o aktivaci datového připojení telefonu naleznete v části „Zapnutí nebo vypnutí datového připojení“ výše v této kapitole.
2. Připojte telefon k počítači pomocí dodaného kabelu USB.
3. Na obrazovce Připojit k počítači zvolte **USB tethering** a pak klepněte na tlačítko **Hotovo**.

Připojení telefonu k Internet pomocí počítače (internetová propust)

Pokud pro svůj telefon nemáte datový plán nebo nemáte přístup na síť Wi-Fi, můžete se i tak v telefonu dostat na Internet a pomocí internetového připojení počítače.

Než budete moci použít počítač jako modem, nainstalujte si nejprve do počítače aplikaci HTC Sync. Informace o instalaci aplikace HTC Sync naleznete v části „Synchronizace s počítačem“ v kapitole Účty a synchronizace.

1. Ujistěte se, že je počítač připojen k Internetu.



Dvě věci, které je důležité udělat s ohledem na internetové připojení vašeho počítače. Za prvé, doporučujeme vám, abyste vypnuli bránu firewall místní sítě. Za druhé, pokud počítač připojíte k Internetu pomocí PPP (např. telefonického připojení, xDSL nebo VPN), bude internetová propust podporovat pouze protokol TCP.

2. Připojte telefon k počítači pomocí dodaného kabelu USB.
3. Na obrazovce Připojit k počítači zvolte položku **Internetová propust** a pak klepněte na tlačítko **Hotovo**.
4. V okně zprávy klepněte na položku **OK**.

Použití telefonu jako bezdrátového směrovače

Datové připojení můžete sdílet s dalšími zařízeními tak, že telefon budete využívat jako bezdrátový směrovač. Než telefon začnete využívat jako bezdrátový směrovač, ujistěte se, že v něm máte zapnuté datové připojení. Informace o zapnutí datového připojení telefonu naleznete v části „Datové připojení“ dříve v této kapitole.

1. Na obrazovce Plocha stiskněte tlačítko MENU, pak klepněte na **Nastavení**.
2. Klepněte na položky **Bezdrátová síť a sítě > Nastavení přenosného hotspotu Wi-Fi**.



Když Přenosný hotspot Wi-Fi otevřete poprvé, zobrazí se stručný úvod popisující aplikaci. Klepněte na tlačítko **OK**.

3. Zadejte název do položky **Název směrovače (SSID)** nebo použijte výchozí název směrovače.
4. Zvolte typ **Zabezpečení** a nastavte **Heslo** (klíč) pro bezdrátový směrovač. Pokud v Zabezpečení vyberete **Žádné**, nemusíte zadávat heslo.

Heslo je klíčem, který musí ostatní lidé zadat na svém zařízení, aby se mohli připojit a používat váš telefon jako bezdrátový směrovač.

5. Zaškrtnutím políčka **Přenosný hotspot Wi-Fi** zapnete bezdrátový směrovač telefonu.

Váš telefon je možné používat jako bezdrátový směrovač, když se na stavovém řádku zobrazí . K bezdrátovému směrovači vašeho telefonu se mohou připojit vždy jen dvě zařízení, takže pokud se o to pokusí třetí zařízení, nebude to možné.

Webový prohlížeč

Používání webového prohlížeče telefonu



Chcete-li přistupovat k Internetu, musíte mít k dispozici aktivní datové připojení.

Pro otevření webového prohlížeče a procházení webu postupujte některým z následujících způsobů:

- Na obrazovce Plocha klepněte na tlačítko **Internet**.
- Na obrazovce Plocha klepněte na tlačítko  > **Internet**.

Přechod na webovou stránku

1. Na obrazovce prohlížeče stiskněte tlačítko MENU a potom klepněte na pole adresy URL v horní části obrazovky.
2. Pomocí klávesnice zadejte adresu webové stránky. Během zadávání adresy se na obrazovce zobrazí odpovídající adresy webových stránek. Klepnutím na adresu přejděte přímo na příslušnou webovou stránku nebo pokračujte v zadávání adresy webové stránky.



3. Klepněte na klávesu Enter  na obrazovkové klávesnici.

Nastavení domovské stránky

1. Na obrazovce prohlížeče stiskněte tlačítko MENU a potom klepněte na položky **Další > Nastavení > Nastavit domovskou stránku**.
2. Na obrazovce **Nastavit domovskou stránku** vyberte domovskou stránku, kterou chcete používat.

Změna orientace obrazovky

Telefon automaticky mění orientaci obrazovky v závislosti na tom, jak telefon držíte.

Otočte telefon na stranu a zobrazte webový prohlížeč v režimu na šířku.



Pokud se orientace obrazovky nezmění automaticky, zapněte automatickou změnu orientace. Na obrazovce Plocha stiskněte tlačítko MENU, pak klepněte na **Nastavení > Displej** a pak zvolte zaškrtnávací pole **Obrazovka auto-rotace**.

Procházení plných verzí všech webů

Některé weby zobrazují mobilní verze svých stránek pro webové prohlížeče telefonů. Můžete si však vybrat zobrazení plné verze všech stránek i pro tyto weby.

Na obrazovce prohlížeče stiskněte tlačítko MENU, pak klepněte na položky **Další > Nastavení** a potom zrušte zaškrtnutí políčka **Mobilní zobrazení**.

Volba toho, kdy zobrazit obsah Flash

Zvolte si, který obsah Flash® chcete zobrazit, přepnutím na možnost **Na vyžádání**. Přepnutím na možnost **Na vyžádání** se rozhodnete, když se má obsah Flash zobrazit na webové stránce.

1. Na obrazovce prohlížeče stiskněte tlačítko MENU a potom klepněte na položky **Další > Nastavení > Povolit moduly plug-in**.
2. Klepněte na položku **Na vyžádání**.

Po přepnutí na možnost **Na vyžádání** můžete zobrazit obsah Flash klepnutím na  na webové stránce.

Navigace na webové stránce

Navigovat na webové stránce a zobrazit další její oblasti můžete posunutím prstu.

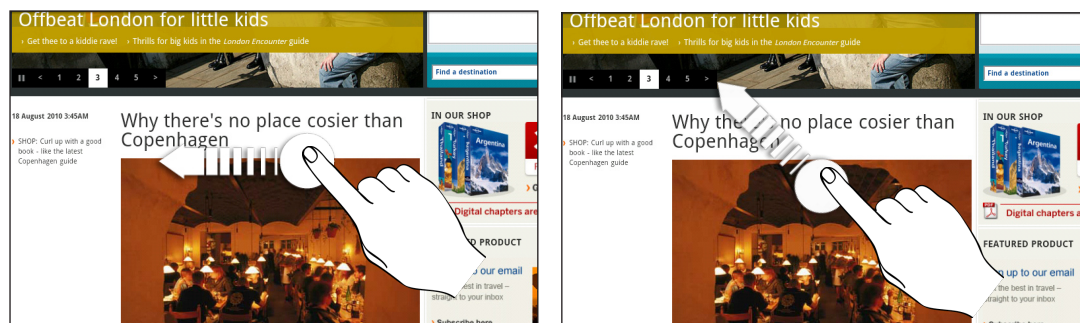

Přibližování a oddalování webových stránek

Rychlým dvojitým klepnutím na obrazovku lze stránku přiblížit, dalším rychlým dvojitým klepnutím ji lze opět oddálit. Přiblížení nebo oddálení obrazovky lze rovněž provést štipnutím prsty nebo roztáhnutím prstů na obrazovce.

Výběr odkazu na webovou stránku

Klepnutím na prstem na odkaz jej můžete otevřít, nebo stisknutím a podržením odkazu zobrazíte další možnosti.

Odkaz	Postup
Adresa webové stránky (URL)	<ul style="list-style-type: none"> ▪ Klepnutím na odkaz otevřete webovou stránku. ▪ Klepnutím na odkaz a jeho přidržetím otevřete nabídku možností, pomocí níž lze odkaz otevřít, přidat do záložek, zkopírovat do schránky nebo sdílet pomocí e-mailu nebo sociální sítě.
E-mailová adresa	<ul style="list-style-type: none"> ▪ Klepnutím odešlete e-mailovou zprávu na e-mailovou adresu. ▪ Chcete-li zkopírovat e-mailovou adresu do schránky, klepněte a přidržte, potom v nabídce klepněte na položku Kopírovat. E-mailovou adresu budete moci později vložit při vytváření nového kontaktu nebo odesílání nové e-mailové zprávy.

Výběr adresy nebo telefonního čísla na webové stránce

Na webové stránce můžete zmapovat adresu nebo vytočit telefonní číslo.

Odkaz	Postup
Adresa umístění	Klepněte na adresu, pokud ji chcete zkopírovat nebo ji zmapovat pomocí aplikace Mapy Google™.
Telefonní číslo	Klepněte na telefonní číslo, pokud chcete číslo zkopírovat, volat na něj, poslat na něj zprávu SMS nebo toto číslo uložit do kontaktů v aplikaci Lidé.

Otevření nového okna prohlížeče

Pro snazší přepínání z jedné webové stránky na druhou otevřete více oken prohlížeče. Lze otevřít až čtyři okna prohlížeče.

1. Na zobrazené webové stránce stiskněte tlačítko MENU a potom klepněte na položku **Windows**.
2. Klepněte na .

Otevře se nové okno prohlížeče a přejde na nastavenou domovskou stránku.

Přepínání mezi okny webového prohlížeče

1. Při prohlížení webové stránky postupujte některým z následujících způsobů:
 - Stiskněte tlačítko MENU a potom klepněte na položku **Windows**.
 - Provádějte gesto štípnutí (oddálení), dokud nevidíte další okna prohlížeče.
2. Posouváním prstu na obrazovce zprava doleva vyberte okno prohlížeče, které chcete zobrazit.



Lze provádět následující:

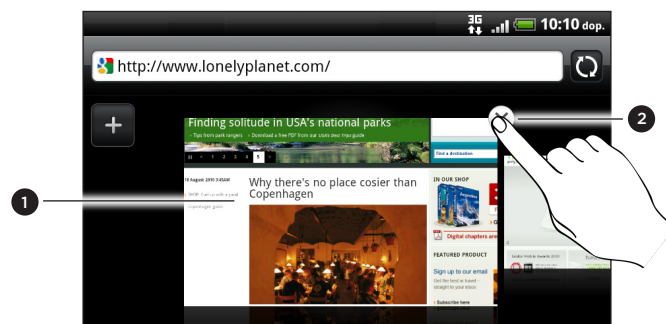

- 1 Klepnutím zobrazíte webovou stránku na celé obrazovce.
- 2 Klepnutím na  zavřete webovou stránku.

Stažení aplikací z webu



Všechny stažené aplikace jsou ukládány na paměťovou kartu. Před stažením aplikace z webu se ujistěte, že jste do telefonu nainstalovali paměťovou kartu. Další informace o instalaci paměťové karty do telefonu najdete v kapitole Základní informace.

Dříve než bude možné stahovat aplikace z webu, je nutné povolit stahování v nastavení telefonu.

1. Na obrazovce Plocha stiskněte tlačítko MENU, pak klepněte na **Nastavení**.
2. Klepněte na položku **Aplikace** a pak zvolte zaškrtačací pole **Neznámé zdroje**.
3. Až se otevře dialogové okno Upozornění, klepněte na tlačítko **OK**.



Aplikace stažené z webu mohou pocházet z neznámých zdrojů. Chcete-li chránit telefon a své osobní údaje, stahujte aplikace jen z důvěryhodných zdrojů, jako je například Android Market. Viz také část „Vyhledávání a instalování aplikací ve službě Android Market“ v kapitole Další aplikace.

Zobrazení stahovaných souborů

Na zobrazené webové stránce stiskněte tlačítko MENU a potom klepněte na položku **Další > Stahování**.

Kopírování textu, vyhledávání informací a sdílení

Text můžete vybrat a pak provést následující operace:

- Kopírovat jej.
- Hledat jej pomocí Vyhledat Googlem.
- Vyhledat jej Wikipedii, na YouTube nebo ve slovníku Slovník Google.
- Získat překlad textu z aplikace Překladač Google.
- Sdílet text v novém e-mailu, nebo multimediální zprávě či v aktualizaci stavu v sociální síti.

Vyhledání textu na webové stránce

1. Na zobrazené webové stránce stiskněte tlačítko MENU a potom klepněte na položku **Další > Najít na stránce**.
2. Zadejte, co chcete hledat. Při zadávání znaků budou odpovídající znaky zvýrazněny. Klepnutím na levou nebo pravou šipku přejděte na předchozí nebo další odpovídající položku.



Výběr textu

1. Stiskněte a podržte slovo.
2. Přetáhněte počáteční a koncovou značku a vyberte okolní text.

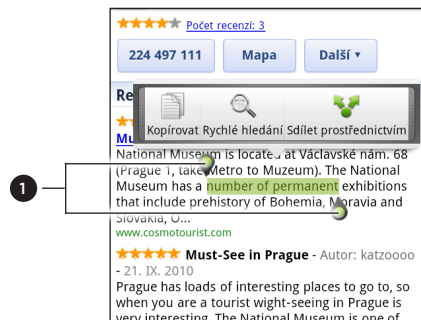

- 1 Počáteční a koncové značky. Přetažením zvětšíte nebo zmenšíte text v oblasti výběru.









Chcete-li vybrat text v odkazu, stiskněte a podržte odkaz a pak klepněte na **Kopírovat adresu URL odkazu**.

Kopírování a vkládání textu

1. Po výběru textu, který chcete zkopírovat, klepněte na položku . Pak je vybraný text zkopírován do schránky.
2. V poli pro zadávání textu (například při sestavování zprávy) stiskněte a podržte bod, kam chcete text vložit.
3. Klepněte na **Vložit**.

Vyhledávání nebo překládání textu

1. Po výběru textu, který chcete vyhledat nebo přeložit, klepněte na položku .
2. Klepněte na některou z následujících karet:

	Wikipedia. Vyhledejte příslušné informace v databázi Wikipedia, podle vybraného textu.
	Vyhledávání Google. Vyhledejte příslušné informace pomocí aplikace Vyhledávání Google, podle vybraného textu.
	YouTube. Hledejte příslušná videa na YouTube, podle vybraného textu.
	Překladač Google. Přeložte text do jiného jazyka.
	Slovník Google. Vyhledejte vybraný text ve slovníku.

Vložení textu do nové zprávy nebo aktualizace stavu sociální sítě

1. Po výběru textu, který chcete zkopírovat, klepněte na položku .
2. Zvolte možnost pro vložení vybraného textu do nového e-mailu, textové nebo multimediální zprávy nebo aktualizace stavu sociální sítě, například Twitter. Viz také kapitoly E-mail, Zprávy a Sociální sítě, kde jsou další informace o používání těchto vlastností.

Zobrazení záložek a dříve navštívených stránek

Do telefonu můžete uložit libovolný počet záložek. Můžete také zpřístupnit Seznam historie webů, které jste navštívili, nebo rychle zobrazit nejnavštěvovanější stránky.

Uložení záložky webové stránky

1. Na zobrazené webové stránce stiskněte tlačítko MENU a potom klepněte na položku **Přidat záložku**.
2. Je-li třeba, upravte název záložky a pak klepněte na tlačítko **Přidat**.

Otevírání záložky

1. Na zobrazené webové stránce stiskněte tlačítko MENU a potom klepněte na položku **Záložky**.
2. Na kartě **Záložky**  přejděte na záložku, kterou chcete otevřít a pak na ni klepněte.

Úprava záložky

1. Na zobrazené webové stránce stiskněte tlačítko MENU a potom klepněte na položku **Záložky**.
2. Na kartě **Záložky**  stiskněte tlačítko MENU a potom klepněte na položku **Upravit**.
3. Klepněte na záložku, kterou chcete upravit.
4. Zadejte změny a klepněte na položku **Přidat**.

Zobrazení dříve navštívených stránek

1. Na zobrazené webové stránce stiskněte tlačítko MENU a potom klepněte na položku **Záložky**.
2. Na kartě **Historie**  přejděte na stránku, kterou chcete zobrazit a pak na ni klepněte.

Vymazání seznamu dříve navštívených webových stránek

1. Na zobrazené webové stránce stiskněte tlačítko MENU a potom klepněte na položku **Záložky**.
2. Na kartě **Historie**  stiskněte tlačítko MENU a potom klepněte na položku **Vymazat historii**.



Zobrazení často navštěvované stránky

1. Na zobrazené webové stránce stiskněte tlačítko MENU a potom klepněte na položku **Záložky**.
2. Na kartě **Nejčastěji navštěvované**  přejděte na stránku, kterou chcete zobrazit a pak na ni klepněte.

Vymazání seznamu nejčastěji navštívených webových stránek

1. Na zobrazené webové stránce stiskněte tlačítko MENU a potom klepněte na položku **Záložky**.
2. Na kartě Nejčastěji navštěvované  stiskněte tlačítko MENU a potom klepněte na položku **Vymazat vše**.

Změna zobrazení záložek nebo nejčastěji navštěvovaných stránek

1. Na zobrazené webové stránce stiskněte tlačítko MENU a potom klepněte na položku **Záložky**.
2. Na kartě Záložky  nebo Nejčastěji navštěvované  stiskněte tlačítko MENU a pak klepněte na tlačítko **Miniatury**, **Seznam**, nebo **Mřížka** a zobrazení změňte. Pokud se například nacházíte v zobrazení Miniatury a chcete zobrazit záložky v mřížce, stiskněte tlačítko MENU > **Seznam**, pak stiskněte tlačítko MENU > **Mřížka**.

Nastavení možností prohlížeče

Prohlížeč lze přizpůsobit podle vlastních zvyklostí procházení. Pro používání prohlížeče lze nastavit možnosti zobrazení, ochrany soukromých údajů a zabezpečení.

Na obrazovce prohlížeče stiskněte tlačítko MENU a potom klepněte na položky **Další** > **Nastavení**.

Bluetooth

Základní informace o Bluetooth

Vypnutí a zapnutí připojení Bluetooth

1. Na obrazovce Plocha stiskněte tlačítko MENU a potom klepněte na položku **Nastavení > Bezdrátová síť a sítě**.
2. Zaškrtněte nebo zrušte zaškrtnutí políčka **Bluetooth**.

Snazší způsob zapnutí nebo vypnutí Bluetooth je pomocí widgetu Bluetooth nebo zástupce pro nastavení Bluetooth na obrazovce Plocha. Chcete-li zjistit, jak na obrazovku Plocha přidávat widgety, viz kapitolu „Přizpůsobení“.



Komunikaci Bluetooth je vhodné vypínat při nepoužívání za účelem úspory energie nebo v místech, kde je používání bezdrátových zařízení zakázáno, např. na palubě letadla nebo v nemocnicích.

Změna názvu telefonu

Název telefonu jej identifikuje pro jiná zařízení.

1. Na obrazovce Plocha stiskněte tlačítko MENU a potom klepněte na položku **Nastavení > Bezdrátová síť a sítě > Nastavení Bluetooth**.
2. Pokud zaškrťovací pole **Bluetooth** nebude vybrané, jeho zvolením Bluetooth zapnete.
3. Klepněte na **Název zařízení**.
4. V dialogovém okně zadejte název telefonu a klepněte na tlačítko **OK**.

Připojení sluchátek nebo autosady Bluetooth

Prostřednictvím stereo sluchátek Bluetooth můžete poslouchat hudbu, nebo hovořit prostřednictvím hands-free sady nebo autosady Bluetooth. postup je stejný, jako se stereo audio sadou nebo hands-free sadou.

- Chcete-li poslouchat hudbu pomocí sluchátek nebo autosady, musí příslušná sada podporovat profil A2DP Bluetooth.
- Než připojíte náhlavní soupravu, musíte nastavit její viditelnosti, aby ji telefon mohl vyhledat. Nyní můžete zjistit, jak to provedete podle pokynů v příručce k náhlavní soupravě.

1. Na obrazovce Plocha stiskněte tlačítko MENU a potom klepněte na položku **Nastavení > Bezdrátová síť a sítě > Nastavení Bluetooth**.
2. Pokud zaškrťovací pole **Bluetooth** nebude vybrané, jeho zvolením Bluetooth zapnete.

3. Zkontrolujte, zda jsou sluchátka v režimu viditelnosti.
4. Klepněte na položku **Vyhledat zařízení**. Telefon začne vyhledávat zařízení Bluetooth v dosahu.
5. Když uvidíte název sluchátek v části Zařízení Bluetooth, klepněte na něj. Telefon se automaticky pokusí spárovat se sluchátkem.
6. Pokud se automatické párování nezdaří, zadejte heslo dodané ke sluchátkům.

Pod názvem sluchátka s mikrofonom typu hands-free nebo autosady v seznamu zařízení Bluetooth se zobrazí stav párování a připojení. Když jsou sluchátka nebo autosada Bluetooth připojena k telefonu, na stavovém řádku se zobrazí ikona připojení Bluetooth . Podle typu připojených sluchátek nebo autosady můžete je začít používat k poslechu hudby nebo volání.

Připojení sluchátek nebo autosady

Normálně můžete snadno sluchátka připojit zapnutím funkce Bluetooth na telefonu, pak zapnutím sluchátek. Může však být nutné připojení provést ručně, pokud byla sluchátka používána s jiným zařízením Bluetooth.

1. Na obrazovce Plocha stiskněte tlačítko MENU a potom klepněte na položku **Nastavení > Bezdrátová síť a sítě > Nastavení Bluetooth**.
2. Pokud zaškrtačkové pole **Bluetooth** nebude vybrané, jeho zvolením Bluetooth zapnete.
3. Zkontrolujte, zda jsou sluchátka v režimu viditelnosti.
4. Klepněte na název sluchátek v části Zařízení Bluetooth.
5. Na výzvu zadejte heslo, můžete zkusit 0000 nebo 1234, nebo se informujte v dokumentaci dodané ke sluchátkům/autosadě, kde je heslo uvedené.

Pokud přesto nemůžete sluchátka nebo autosadu připojit, postupujte podle pokynů v části „Zrušení párování zařízení Bluetooth“ a pak postupujte podle pokynů v části „Připojení sluchátek nebo autosady Bluetooth“.

Odpojení zařízení Bluetooth nebo zrušení párování

Odpojení zařízení Bluetooth

1. Na obrazovce Plocha stiskněte tlačítko MENU a potom klepněte na položku **Nastavení > Bezdrátová síť a sítě > Nastavení Bluetooth**.
2. V části Zařízení Bluetooth stiskněte a podržte symbol zařízení, které chcete odpojit.
3. Klepněte na položku **Odpojit**.

Zrušení párování zařízení Bluetooth

V telefonu můžete zrušit spárování s jiným zařízením Bluetooth.

Chcete-li se k zařízení znovu připojit, musíte znovu zadat nebo potvrdit heslo.

1. Na obrazovce Plocha stiskněte tlačítko MENU a potom klepněte na položku **Nastavení > Bezdrátová síť a sítě > Nastavení Bluetooth**.
2. V části Zařízení Bluetooth stiskněte a podržte symbol zařízení, pro které chcete zrušit párování.
3. Klepněte na **Odpojit a zrušit párování**.

Nebo klepněte na **Zrušit párování**, pokud zařízení Bluetooth právě není k telefonu připojeno.

Odeslání informací pomocí Bluetooth





Připojení Bluetooth můžete použít k přenosu informací mezi telefonem a jiným zařízením Bluetooth, například telefonem nebo notebookem. Odesílat můžete následující typy informací, podle typu přijímacího zařízení:

- Fotografie a videa
- Události kalendáře
- Kontakty
- Audio soubory

Nastavte přijímací zařízení do režimu viditelnosti dříve než začnete. Také jej můžete nastavit do režimu „Přijem přenosů“ nebo „Přijem souborů“. Informace o příjmu informací prostřednictvím Bluetooth naleznete v dokumentaci k zařízení.

Při prvním přenosu informací telefonem a jiným zařízením musíte zadat nebo potvrdit bezpečnostní heslo. Po spárování telefonu a dalšího zařízení nebudete muset pro další přenos informací znovu zadávat hesla.

1. V telefonu otevřete aplikaci, která obsahuje informace nebo soubor, které chcete odeslat.
2. Postupujte podle typu položky, kterou chcete odeslat:

Zachycená fotografie či video	Po zachycení klepněte na obrazovce Náhled fotoaparátu na tlačítko Sdílet  a pak na tlačítko Bluetooth .
Fotografie a videa	<ol style="list-style-type: none"> 1. Na kartě Alba  aplikace Galerie si zvolte album. 2. Klepněte na tlačítko Sdílet  a pak na Bluetooth. 3. Vyberte fotografie a videa, které chcete sdílet, a potom klepněte na tlačítko Další.
Kontakt	<ol style="list-style-type: none"> 1. Na kartě Vše  aplikace Lidé klepněte a podržte kontakt a pak klepněte na položku Odeslat kontakt jako vCard. 2. Klepněte na ikonu šipky dolů, pak vyberte Bluetooth ze zobrazeného seznamu.

Vyberte kontaktní informace

Odeslat kontakt-Bluetooth 

Událost kalendáře	V zobrazení Den, Agenda, nebo Týden klepněte a podržte událost a pak klepněte na položky Sdílet > Bluetooth .
Hudební skladba	Když je skladba zobrazena na obrazovce Nyní se přehrává, stiskněte tlačítko MENU, pak klepněte na položky Sdílet > Bluetooth .
Hlasový záznam	Na obrazovce Hlasový záznam klepněte na tlačítko Sdílet  a pak klepněte na položku Bluetooth .

3. Zapněte Bluetooth, pokud jste k tomu vyzváni.
4. Pokud jste dosud neprovedli spárování s přijímacím zařízením, klepněte na položku **Vyhledání zařízení**.
5. Klepněte na název přijímacího zařízení.
6. Na výzvu přijměte žádost o spárování na telefonu a přijímacím zařízením.
Taky zadejte stejné heslo na telefonu i v zařízení nebo potvrďte automaticky generované heslo.
7. Na přijímacím zařízením přijměte soubor.

Kam se ukládají odeslané informace

Když odešlete informace z telefonu pomocí Bluetooth, závisí umístění, na které jsou informace uloženy, na typu informací a na přijímacím zařízením.

Pokud odešlete událost kalendáře nebo kontakt, data jsou normálně přidána přímo do odpovídající aplikace na přijímacím zařízením. Pokud například odešlete událost kalendáře do kompatibilního telefonu, je událost zobrazena v aplikaci Kalendář v telefonu.

Pokud odešlete do počítače se systémem Windows jiný typ souboru, normálně je uložen ve složce Bluetooth Exchange ve složce s vašimi osobními dokumenty.

- V systému Windows XP může být cesta následující:
C:\Documents and Settings\[vaše uživatelské jméno]\My Documents\
Bluetooth Exchange
- V systému Windows Vista může být cesta následující:
C:\Users\[vaše uživatelské jméno]\Documents
- V systému Windows 7 může být cesta následující:
C:\Users\[vaše uživatelské jméno]\My Documents\Bluetooth Exchange Folder

Pokud odešlete soubor do jiného zařízení, může místo jeho uložení záviset na typu souboru. Pokud například odešlete soubor obrázku do jiného mobilního telefonu, může být uložen do složky „Obrázky“.

Příjem informací pomocí Bluetooth

Telefon může pomocí připojení Bluetooth přijímat různé typy souborů, včetně fotografií, hudebních skladeb a dokumentů, například PDF.

Při prvním přenosu informací telefonem a jiným zařízením musíte zadat nebo potvrdit bezpečnostní heslo. Po spárování telefonu a dalšího zařízení nebudete muset pro další přenos informací znovu zadávat hesla.

Chcete-li přijímat soubory pomocí Bluetooth, musíte mít v telefonu kartu microSD.

1. Na obrazovce Plocha stiskněte tlačítko MENU a potom klepněte na položku **Nastavení > Bezdrátová síť a sítě > Nastavení Bluetooth**.
2. Pokud zaškrťovací pole **Bluetooth** nebude vybrané, jeho zvolením Bluetooth zapnete.
3. Zvolte zaškrťovací pole **Možno zjistit**.
4. Na vysílajícím zařízení odešlete jeden nebo několik souborů do svého telefonu. Informace o odesílání informací prostřednictvím Bluetooth naleznete v dokumentaci k zařízení.
5. Na výzvu přijměte žádost o spárování na telefonu a přijímacím zařízení.

Také zadejte stejné heslo na telefonu i v zařízení nebo potvrďte automaticky generované heslo.

Na telefonu se zobrazí žádost o potvrzení Bluetooth.

6. Pokud chcete v budoucnu soubory přijímat z odesílajícího zařízení automaticky, zvolte zaškrťovací pole **Vždy tomuto zařízení důvěřovat**.
7. Klepněte na položku **Přijmout** nebo **OK**.
8. Když telefon obdrží oznámení o požadavku na přenos souborů, přesuňte se k panelu oznámení, klepněte na oznámení příchozího souboru a pak na **Přijmout**.

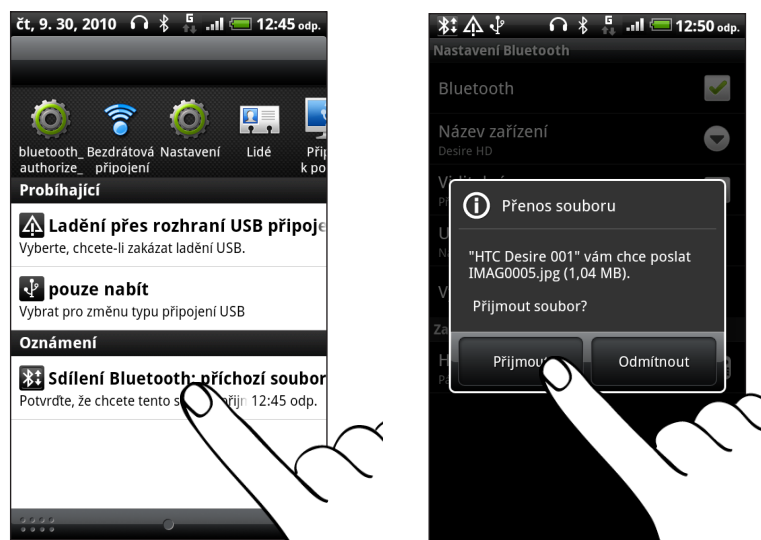

9. Po přenesení souboru se zobrazí oznámení. Chcete-li soubor ihned otevřít, přesuňte se k panelu Oznámení a pak na něj klepněte.

Po otevření obdrženého souboru závisí následující akce na jeho typu:

- Multimediální soubory a dokumenty jsou obvykle přímo otevřeny v kompatibilní aplikaci. Pokud například otevřete hudební skladbu, začne hrát v aplikaci Hudba.
- V souboru vCalendar zvolte kalendář, kde chcete událost uložit, pak klepněte na **Importovat**. Soubor vCalendar je přidán do událostí kalendáře. Informace o používání aplikace Kalendář naleznete v kapitole Kalendář.
- V případě souboru kontaktů vCard, máte-li v úložišti více souborů vCard, můžete zvolit import jednoho, několika nebo všech těchto kontaktů do seznamu.

Přidání složky Bluetooth – přijaté soubory na obrazovku Plocha

Na obrazovku Plocha můžete přidat složku, která zobrazuje všechny soubory, které jste obdrželi pomocí připojení Bluetooth.

1. Na obrazovce Plocha klepněte na položku .
2. Na obrazovce Přizpůsobit klepněte na položky **Složka > Bluetooth – přijaté soubory**.
3. Stiskněte a podržte symbol složky Bluetooth – přijaté soubory, pak jej přetáhněte na požadované místo na obrazovce Plocha.

Chcete-li zobrazit obsah složky, klepněte na příslušnou ikonu. Chcete-li otevřít soubor, klepněte na jeho název.

Fotoaparát



Základní informace o fotoaparátu

Bez ohledu na to, zda cestujete za obchodem nebo zábavou, můžete si užívat fotografování a snímání videa z cest a setkání pomocí fotoaparátu v telefonu.



Než použijete fotoaparát v telefonu, nezapomeňte vložit kartu microSD. Zaznamenané fotografie a videa budou uloženy na kartě microSD.

Pokud jste kartu microSD vložili do telefonu, postupujte a vložte ji podle pokynů v části „Vložení paměťové karty“ v kapitole Základní informace.

- Chcete-li otevřít fotoaparát v režimu fotografování a zhotovit snímky, klepněte na obrazovce Plocha na  a potom klepněte na položku **Fotoaparát**.
Nebo stiskněte tlačítko FOTOAPARÁT, které je na pravém panelu telefonu.
- Chcete-li fotoaparát otevřít přímo v režimu video, abyste mohli ihned začít snímat videonahrávky, klepněte na  na obrazovce Plocha a pak klepněte na **Videokamera**.

Obrazovka Hledáček

Pokud jste v režimu fotografování a otočíte telefon vlevo nebo vpravo, ovládací prvky na obrazovce fotoaparátu se automaticky otočí podle toho, jak držíte telefon. Na obrazovce Hledáček naleznete následující ovládací prvky:



1	Indikátor Automatické ostření	Viz část „Automatické ostření“.
2	Panel Přiblížení	Viz část „Přiblížování a oddalování“.
3	Tlačítko Galerie	Viz kapitolu „Fotografie, videa a hudba“.
4	Tlačítko Efekty	Viz část „Přidávání efektů“.
5	Tlačítko Uvolnění závěrky/ Zaznamenat	Klepnutím pořídíte fotografii nebo začnete záznam videa.
6	Tlačítko Blesk	Viz část „Fotografování“ a „Záznam videa“.
7	Tlačítko Režim	Klepnutím přepínáte mezi režimem fotografování a videa.

Závěrka

Pro pořizování fotografií a videí můžete používat tlačítko FOTOAPARÁT, tlačítko závěrky/nahrávání na obrazovce nebo trackpad.

Pokud použijete trackpad, stiskněte jej a zhotovte snímek nebo začněte snímat video. Stiskněte jej znovu a záznam videa zastavíte.

Přiblížování a oddalování

Před zhotovením snímku nebo videa můžete nejprve použít panel lupy na obrazovce k zvětšení nebo zmenšení snímaného předmětu.

Pro přiblížení či oddálení jednoduše přesuňte prst na panelu přiblížení.



Při záznamu videa je panel přiblížení vždy zobrazen na obrazovce. Při zaznamenávání můžete volně provádět přiblížení či oddálení.



Pokud si pro záznam videa zvolíte rozlišení 720p HD, není k dispozici žádné přiblížování ani oddalování.

Fotografování

1. Na obrazovce Plocha klepněte na tlačítko  > Fotoaparát.
2. Před fotografováním můžete nejprve přiblížit či oddálit snímaný objekt. Pokyny naleznete v části „Přiblížování a oddalování“.
3. Opakovaně klepněte na tlačítko **Blesk** a vyberte režim blesku podle světelných podmínek.

 Automatický blesk	 Zapnutý blesk	 Vypnutý blesk
---	---	---
4. Zvolte si rozlišení a další nastavení fotoaparátu, které chcete používat. Podrobnosti viz v části „Změna nastavení fotoaparátu“.
5. Můžete si zvolit, zda na fotografii uplatníte nějaký efekt. Podrobnosti viz v části „Přidávání efektů“.
6. Zamiřte fotoaparát a zaostřete na předmět. Podrobnosti viz v části „Automatické ostření“. Potom klepněte na  pro zhotovení fotografie.
Fotoaparát také můžete nastavit tak, aby pořídil snímek automaticky bez nutnosti klepnout na tlačítko spouště závěrky. Podrobnosti viz v části „Automatické fotografování“.
7. Zvolte, co chcete udělat s právě zhotovenou fotografií. Podrobnosti viz v části „Po fotografování“.

Automatické ostření

Kdykoli fotoaparát zamíříte na jiný předmět nebo místo, zobrazí se uprostřed obrazovky Hledáček indikátor Automatické ostření.

Nechte fotoaparát automaticky zaostřit na střed obrazovky. Nebo klepněte na jinou část obrazovky, na kterou chcete zaostřit.

Detekce obličejů

Pokud v nastaveních fotoaparátu zapnete funkci **Detekce obličejů**, fotoaparát automaticky rozpozná tváře a upraví ostření, když budete pořizovat fotografie lidí. Až se na tvářích lidí zobrazí čtverečky, klepnutím na  pořídíte fotografii.

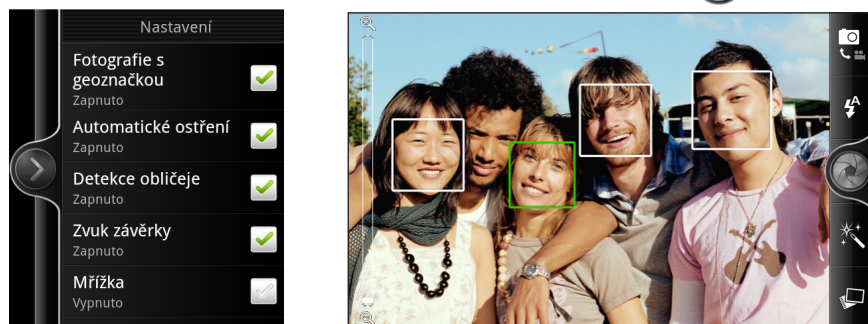

Automatické fotografování



Fotoaparát můžete nastavit tak, aby automaticky pořizoval fotografie, aniž byste museli klepnout na tlačítko spouště.

1. Otevřete panel nabídky nastavení. Popis naleznete v části „Změna nastavení fotoaparátu.“
2. Klepněte na položku **Autoportrét**. Potom zvolte, zda chcete, aby fotoaparát identifikoval 1 nebo 2 tváře lidí na snímku.
3. Pro nastavení zpoždění předtím, než fotoaparát pořídí snímek, klepněte na položku **Samospoušť**. Potom časovač nastavte na 2 nebo 10 sekund.
4. Stisknutím tlačítka MENU zavřete nastavení panelu nabídky.
5. Zamířte fotoaparát na fotografované osoby. Přiblížení nebo oddálení můžete provést pomocí panelu přiblížení na obrazovce. Podrobnosti naleznete v části „Přiblížování a oddalování“.

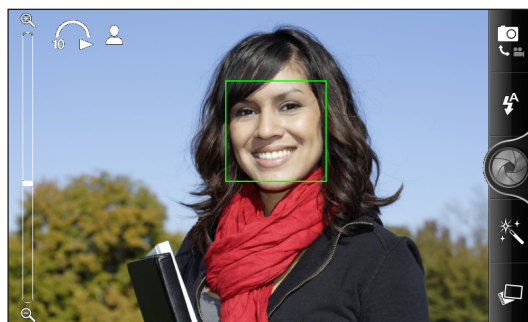
Fotoaparát zaostří a automaticky pořídí fotografii.



Záznam videa

1. Na obrazovce Plocha klepněte na tlačítko  > Videokamera.
2. Zvolte si kvalitu videa a další nastavení fotoaparátu, které chcete používat. Podrobnosti viz v části „Změna nastavení fotoaparátu“.
Chcete-li zaznamenávat video v HD, nastavte kvalitu videa na **HD 720P**. Nebo pro sdílení na webu vyberte položku **Online (HD)**.
3. Můžete si zvolit, zda na video uplatníte nějaký efekt. Podrobnosti viz v části „Přidávání efektů“.
4. Pomocí obrazovky Hledáček sestavte kompozici záběru.
5. Klepnutím na tlačítko  zahájíte zaznamenávání.
6. Při zaznamenávání videa můžete volně provádět přiblížení či oddálení. Pokyny naleznete v části „Přiblížování a oddalování“.
7. Zaostření můžete změnit na jiný předmět nebo oblast pouhým klepnutím na obrazovku Hledáček.
8. Klepnutím na tlačítko **Blesk** při zaznamenávání zapněte nebo vypněte světlo fotoaparátu.
 Svítí  Nesvítil
9. Pro zastavení zaznamenávání klepněte znovu na .
10. Zvolte, co chcete udělat s právě zhotoveným videem. Podrobnosti viz v části „Po fotografování“.

Blesk fotoaparátu se nezapíná?

Blesk fotoaparátu spotřebuje velké množství energie baterie. Pro úsporu energie baterie telefon funkci vypíná (i když je zapnutá) za těchto podmínek:

Máte příchozí hovor

Když máte příchozí hovor, bude blesk fotoaparátu dočasně vypnutý. Po ukončení hovoru budete moci blesk znovu používat.

Pokud jste blesk nastavili na **Automatický blesk** nebo **Zapnutý blesk** v režimu fotografování nebo na **Svítil** v režimu videa, zapne se znovu poté, co hovor vezmete a ukončíte.

Úroveň nabití baterie klesne na 15 % nebo níže.

Baterii dobijte, aby fotoaparát měl dostatek energie pro používání blesku.

Studené počasí může snížit výkon baterie a v důsledku toho i ovlivnit blesk.

Chcete-li zajistit, aby fotoaparát měl dostatek energie pro blesk, udržujte telefon v teple. Pokud jej nepoužíváte, uložte jej do tepla obleku a pokuste se vyhnout náhlým změnám teploty, které by mohly ovlivnit výkon baterie.

Přidávání efektů

Chcete, aby vaše fotografie vypadaly zajímavěji? Snadné. Využijte dostupné efekty fotoaparátu, díky nimž vaše fotografie budou vypadat, jako by byly pořízeny pomocí speciálního objektivu a filtrů. Některé efekty je možné použít i na videa.

Efekt si zvolte ještě předtím, než začnete fotografie či videa pořizovat. Jednoduše klepněte na položku . Potom projděte dostupnými efekty a klepněte na ten, který se vám líbí.

Když si vyberete určité fotografické efekty, například hloubka pole, zkraslení nebo medailonek, přetažením panelu, který se zobrazí na pravé straně obrazovky, můžete upravit intenzitu efektu.

Po fotografování

Po zhotovení fotografie nebo videa, obrazovka Kontrola zobrazí náhled fotografie nebo úvodní obrázek videa, které jste zaznamenali. Klepněte na tlačítka na obrazovce, abyste si zvolili, co chcete dělat dále.



Fotoaparát. Návrat na obrazovku Hledáček.



Odstranit. Odstraníte fotografii nebo video.



Sdílet. Odešlete fotografii nebo video do jiného telefonu nebo počítače pomocí připojení Bluetooth, e-mailu nebo zvolené sociální sítě, kam je můžete nahrát.



Nastavit jako. Zvolte, jak chcete fotografii použít, například jako tapetu.



Přehrát. Sledujte video.

Změna nastavení fotoaparátu

Otevřete panel nabídky, abyste se dostali na nastavení fotoaparátu a mohli je změnit. Pro otevření jednoduše stiskněte tlačítko MENU.

Projděte panel nabídky a zvolte si požadované nastavení.

Autoportrét (pouze režim fotografování)	Pokud chcete, aby fotoaparát automaticky pořizoval fotografie lidí, můžete jej nastavit tak, aby identifikoval 1 nebo 2 tváře a automaticky upravoval zaostření.
Samospoušť (pouze režim fotografování)	Pokud chcete vytvořit skupinovou fotografii nebo svou vlastní fotografii, můžete nastavit časové zpoždění, po jehož uplynutí fotoaparát automaticky fotografii pořídí.
Úpravy obrazu	Přesuňte prst po každém posuvníku a nastavte expozici, kontrast, sytost a ostrost.
Vyvážení bílé	Vyvážení bílé umožňuje fotoaparátu zachytit více barev přesněji a to nastavením aktuálního světelného prostředí. Nastavení vyvážení bílé zahrnuje: Automaticky, Žárovka, Zářivka, Denní světlo a Oblačno.
Rozlišení/kvalita videa	Zvolte rozlišení fotografie nebo videa, které se mají použít.
ISO (pouze režim fotografování)	Můžete vybrat hodnotu citlivosti ISO nebo nastavit na Automaticku. Vyšší hodnoty ISO jsou lepší pro fotografování ve zhoršených světelných podmínkách.
Doba trvání kontroly	Nastavte čas pro zobrazení uložené fotografie nebo videa na obrazovce Kontrola, než fotoaparát přepne zpět na obrazovku Hledáček.
Širokoúhlá obrazovka (pouze režim fotografování)	Když je toto pole zaškrtnuto (výchozí), rozlišení fotografií, která jsou k dispozici pro výběr, jsou v poměru 5:3 a pro kompozici svého záběru můžete použít celou obrazovku Hledáček. Pokud toto pole zaškrtnuto není, rozlišení fotografií, která jsou k dispozici pro výběr, jsou ve standardním poměru 4:3.
Fotografie s geoznačkou (pouze režim fotografování)	Toto zaškrťovací pole zvolte, když chcete uložit umístění podle GPS do zaznamenaných fotografií.
Automatické ostření	Tato položka umožňuje nebo zakazuje automatické ostření na střed. Výchozí nastavení je Automatické ostření.
Detekce obličeje (pouze režim fotografování)	Díky této možnosti fotoaparát automaticky rozpozná tváře a upraví ostření, když budete pořizovat fotografie lidí. Detekce obličeje se vypne, pokud zakážete automatické ostření.
Zvuk závěrky	Zaškrtněte nebo zrušte zaškrtnutí tohoto pole, v závislosti na tom, zda má fotoaparát přehrát zvuk závěrky při stisknutí tlačítka spoušti nebo tlačítka zaznamenat.
Mřížka (pouze režim fotografování)	Toto zaškrťovací pole zvolte, když chcete zobrazit mřížku v hledáčku, abyste tak snáze mohli sestavit kompozici snímku a vystředit jej před zhotovením snímku.
Záznam se zvukem (pouze režim videa)	Zaškrtněte nebo zrušte zaškrtnutí tohoto pole, v závislosti na tom, zda chcete zaznamenávat s obrazem také zvuk.
Obnovit výchozí	Změňte fotoaparát zpět na výchozí nastavení.

Fotografie, videa a hudba

Procházení Galerie

O aplikaci Galerie

Prohlížejte si fotografie a videa ze svých posledních cest nebo nejnovější triky svého domácího miláčka a připomeňte si své skvělé zážitky. Získejte publikum tak, že označíte své přátele na serverech Facebook a Flickr. Svá média můžete přehrávat i na televizní obrazovce.



Chcete-li začít používat Galerii, zkontrolujte nejprve, zda máte fotografie nebo videa zkopírovaná na paměťovou kartu. Informace o kopírování souborů naleznete v části „Kopírování souborů na paměťovou kartu a z ní“ v kapitole Začínáme.

A navíc fotografie můžete upravovat a přidávat k nim efekty. Z fotografie můžete snadno učinit ikonu kontaktu, ikonu umístění nebo tapetu.

Výběr alba

Na obrazovce Plocha klepněte na položku  a pak na **Galerie**.

Otevřete se aplikace Galerie na obrazovce Album, kde jsou fotografie a video nahrávky organizovány do alb, aby se snáze prohlížely.

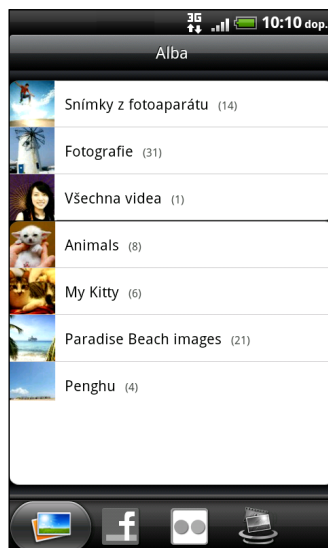

Přednastavená alba jsou následující:

- **Snímky z fotoaparátu** umožňují prohlížet fotografie a videa uložena ve složce fotoaparátu.
- Fotografie a videa nastavená jako oblíbená jsou seskupena ve složce **Oblíbené**.
- **Fotografie** umožňuje prohlížet všechny fotografie uložené ve složkách na paměťové kartě.

- **Všechny videa** umožňují prohlížet všechna videa uložená ve složkách na paměťové kartě.
- **Všechny stažené soubory** umožňují prohlížet fotografie a videa, která jste si stáhli.

Složky v paměťové kartě obsahující fotografie a videa budou rovněž považovány za alba a zobrazeny na seznamech pod předvolenými alby. Skutečné názvy složek budou použity jako názvy alb.

Jednoduše klepněte na album a zobrazte fotografie a videa v daném albu.



Pokud se v kořenovém adresáři paměťové karty nacházejí fotografie nebo videa (která nejsou obsažena ve složkách) budou seskupeny do alba **Ostatní**.

Zobrazování fotografií

Po vybrání alba můžete procházet fotografie a videa. Podle toho, jak držíte telefon, obrazovka se automaticky přepne do zobrazení mřížky nebo filmového pásu:

- V zobrazení mřížky posouváním prstu nahoru nebo dolů procházíte miniaturami. Klepnutím na fotografii či video je zobrazíte na celé obrazovce.

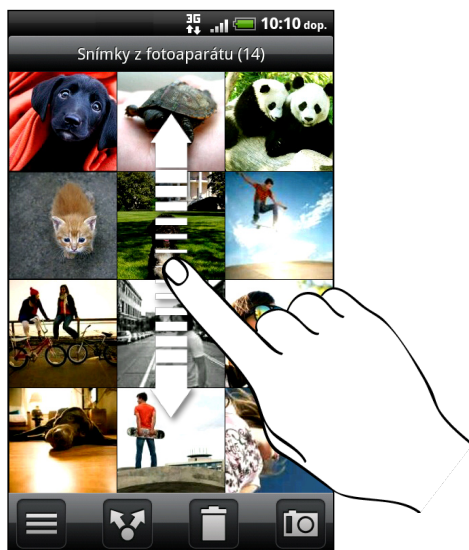

- Ve zobrazení filmového pásu (když telefon otočíte na stranu) posuňte prst vlevo nebo vpravo po obrazovce a procházejte fotografie a videa. Klepnutím na fotografii či video je zobrazíte na celé obrazovce.



Přibližování a oddalování fotografií

Existují dva způsoby, jak přiblížit nebo oddálit fotografii.

- Rychlým dvojitým klepnutím na obrazovku lze stránku přiblížit, dalším rychlým dvojitým klepnutím ji lze opět oddálit.
- Přibližovat můžete také gestem skřípnutí. Palcem a ukazováčkem stiskněte obrazovku a roztáhněte prsty od sebe, chcete-li provést přiblížení. Pro oddálení dejte prsty k sobě do špetičky.

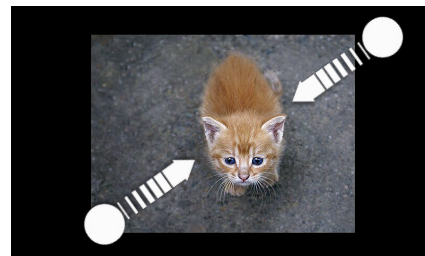

Prohlížení videí

Video je vždy zobrazeno v uspořádání na šířku bez ohledu na to, v jakém režimu se přehrává. Ovladače na obrazovce umožňují ovládat přehrávání, pozastavení nebo zastavení video nahrávky. Klepnutím na  můžete přepínat mezi zobrazením na celou obrazovku a přizpůsobením.

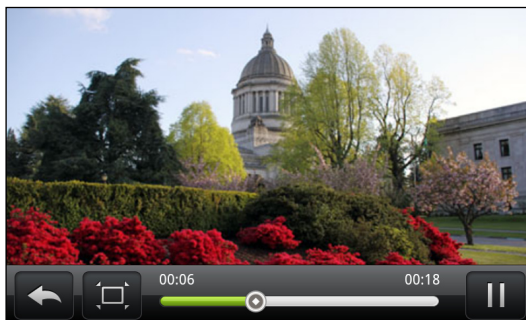

Další způsob, jak snadno získat vaše videa, je klepnout na  z obrazovky Plocha, a potom klepnout na položku **Videa**.

Úprava fotografií

Na fotografiích můžete provádět základní úpravy, jako je otáčení a ořezávání. Fotografie můžete také vylepšovat pomocí efektů, jako je vysoký kontrast, starobylý vzhled a tak dále.

Otočení fotografie

1. V aplikaci Galerie na obrazovce Alba klepněte na album.
2. Stiskněte a držte fotografii, kterou chcete otočit.
3. V otevřené nabídce klepněte na položku **Upravit** a pak zvolte **Otočit vlevo** nebo **Otočit vpravo**.

Ořiznutí fotografie

1. V aplikaci Galerie na obrazovce Alba klepněte na album.
2. Stiskněte a držte fotografii, kterou chcete oříznout.
3. V otevřené nabídce klepněte na položku **Upravit** a pak zvolte **Oříznout**. Na fotografii se zobrazí ořezový rámeček.



4. Chcete-li upravit velikost nástroje pro ořiznutí, dotkněte se jeho okraje a přidržte jej. Když se zobrazí směrové šipky, přetáhněte prst dovnitř nebo ven a změňte velikost.
5. Přesuňte nástroj pro ořiznutí na část fotografie, kterou chcete oříznout, pak přetáhněte ořezový rámeček do požadované polohy.
6. Klepněte na položku **Uložit** pro zachování změn.

Oříznutá fotografie bude uložena na paměťovou kartu jako kopie. Původní fotografie zůstane zachována beze změn.

Přidávání efektů

1. V aplikaci Galerie na obrazovce Alba klepněte na album.
2. Stiskněte a přidržte fotografii, ke které chcete přidat efekty.
3. V otevřené nabídce klepněte na položku **Upravit** a pak zvolte **Efekty**. Na panelu, který se otevře, uvidíte možnosti, které vám jsou dostupné.
4. Klepněte na efekt, který chcete použít na fotografii.
5. Klepněte na položku **Uložit** pro zachování změn.



Vylepšená fotografie bude uložena na paměťovou kartu jako kopie. Původní fotografie zůstane zachována beze změn.

Odesílání fotografií a videonahrávek

Odesílejte fotografie a videa prostřednictvím e-mailu nebo MMS. Můžete je také odesílat do jiného telefonu nebo počítače pomocí Bluetooth.

Odesílání fotografie nebo videa pomocí e-mailu

V e-mailové zprávě můžete odeslat několik fotografií nebo video nahrávek. Jsou přidány do e-mailové zprávy jako přílohy.



1. Na obrazovce Plocha klepněte na položku  a pak na **Galerie**.
2. Klepněte na album, v němž se nachází fotografie nebo videa, která chcete sdílet.
3. Klepněte na tlačítko  a pak klepněte na položku **Gmail** nebo **Pošta**.
4. Vyberte fotografie nebo video nahrávky, které chcete sdílet a potom klepněte na tlačítko **Další**.

5. Zadejte zprávu a pak klepněte na položku **Odeslat**.



Pokud jste vybrali možnost **Pošta** a máte více e-mailových účtů, použije se výchozí e-mailový účet.

Odesílání fotografie nebo videa pomocí MMS



1. Na obrazovce Plocha klepněte na položku  a pak na **Galerie**.
2. Klepněte na album, v němž se nachází fotografie nebo videa, která chcete sdílet.
3. Klepněte na tlačítko  a pak klepněte na položku **Zprávy**.
4. Klepněte na fotografii nebo video, které chcete odeslat.
5. Fotografie nebo video se automaticky přidají do zprávy MMS.

Pokud chcete přidat další fotografie do připojené prezentace, klepněte na položku **Přidat snímek** a potom klepněte na položku **Vložit obrázek**. Po dokončení klepněte na tlačítko **Hotovo**.

6. Zadejte zprávu a pak klepněte na položku **Odeslat**.

Odesílání fotografií nebo videí pomocí Bluetooth

Fotografie, videa nebo obojí můžete odeslat do jiného telefonu nebo počítače pomocí Bluetooth.

1. Na obrazovce Plocha klepněte na položku  a pak na **Galerie**.
2. Klepněte na album, v němž se nachází fotografie nebo videa, která chcete sdílet.
3. Klepněte na tlačítko  a pak klepněte na položku **Bluetooth**.
4. Vyberte fotografie nebo video nahrávky, které chcete sdílet a potom klepněte na tlačítko **Další**.
5. V následujících několika krocích budete požádáni o zapnutí Bluetooth v telefonu a připojení zařízení Bluetooth tak, aby soubory bylo možné odeslat. Postupujte podle kroků v části „Odeslání informací pomocí Bluetooth“ v kapitole Bluetooth.



Sdílení fotografií a videonahrávek na webu

Pomocí aplikace Galerie můžete sdílet fotografie a videa ve vašich sociálních sítích a také můžete zveřejňovat videa na YouTube.

Můžete také použít aplikace Fotoaparát a Kamera a sdílet fotografie nebo videonahrávky po jejich uložení. Podrobnosti viz kapitola Fotoaparát.

Sdílení fotografií nebo videí na serveru Facebook

Chcete-li odesílat fotografie nebo videa na účet Facebook, je třeba být přihlášen k tomuto účtu.

1. Na obrazovce Plocha klepněte na položku  a pak na **Galerie**.
2. Klepněte na album, v němž se nachází fotografie nebo videa, která chcete sdílet.
3. Klepněte na  potom klepněte na položku **Facebook for HTC Sense**.
4. Vyberte fotografie nebo video nahrávky, které chcete sdílet a potom klepněte na tlačítko **Další**.

- na každou fotografii nebo video zadejte odlišný titulek.

Na fotografii můžete také označit své přátele. Klepněte na položku **Označit tuto fotografii** a potom klepněte na část, kde je váš přítel. Na zobrazeném seznamu vyberte osobu, kterou chcete označit.



- Posuňte se doleva k následující fotografii nebo videu.



- Klepněte na položku **Odeslat**.
- Vyberte album, do něhož budete odesílat, a nastavte ochranu osobních údajů pro odeslané fotografie nebo videa.
- Klepněte na tlačítko **Hotovo**.

Sdílení fotografií nebo videí na serveru Flickr

Chcete-li odesílat fotografie nebo videa na účet Flickr, je třeba být přihlášen k tomuto účtu.

- Na obrazovce Plocha klepněte na položku  a pak na **Galerie**.
- Klepněte na album, v němž se nachází fotografie nebo videa, která chcete sdílet.
- Klepněte na tlačítko  a pak klepněte na položku **Flickr**.
- Vyberte fotografie nebo video nahrávky, které chcete sdílet a potom klepněte na tlačítko **Další**.
- Zadejte jiný název a popis každé fotografie nebo videa.

Na fotografii můžete také označit své přátele. Klepněte na položku **Označit tuto fotografii** a potom klepněte na část, kde je váš přítel. Na zobrazeném seznamu vyberte osobu, kterou chcete označit.



- Posuňte se doleva k následující fotografii nebo videu.



7. Klepněte na položku **Odeslat**.
8. Vyberte album, do něhož budete odesílat, a nastavte ochranu osobních údajů pro odeslané fotografie nebo videa.
9. Klepněte na tlačítko **Hotovo**.

Sdílení fotografií na webu Picasa



Pro načtení fotografií do služby pro organizaci fotografií Picasa™ musíte být přihlášení k účtu Google.

1. Na obrazovce Plocha klepněte na položku  a pak na **Galerie**.
2. Klepněte na album, v němž se nachází fotografie, které chcete sdílet.
3. Klepněte na tlačítko  a pak klepněte na položku **Picasa**.
4. Vyberte fotografie, které chcete sdílet a potom klepněte na tlačítko **Další**.
5. Zadejte titulky fotografií, které nahráváte.
6. Zvolte online album, kam chcete nahrát fotografie, nebo klepněte na  a vytvořte nové album.
7. Klepněte na **Nahrát**.

Fotografie si můžete zobrazit online na webu <http://picasaweb.google.com>.

Sdílení video nahrávek na webu YouTube

Svá videa můžete sdílet tak, že je odešlete na server YouTube™. Přihlaste se k účtu YouTube nebo Google Account, jakmile jste k tomu vyzváni.

1. Na obrazovce Plocha klepněte na položku  a pak na **Galerie**.
2. Klepněte na album, v němž se nachází videa, která chcete sdílet.
3. Klepněte na tlačítko  a pak klepněte na položku **YouTube**.
4. Vyberte videa, které chcete sdílet a potom klepněte na tlačítko **Další**.
5. Zadejte název videonahrávek, které nahráváte.
6. Klepněte na **Další podrobnosti**, zadejte požadované informace, například popis a značky, zvolte možnost ochrany osobních údajů.
7. Klepněte na **Nahrát**.

Zobrazení fotografií v sociálních sítích

Přímo v aplikaci Galerie se podívejte na to, co jste nahráli vy a vaši přátelé na své sociální sítě (pouze Facebook a Flickr).

Prohlížení fotografií na webu Facebook

Chcete-li zobrazovat fotografie z účtu Facebook, je třeba být k tomuto účtu přihlášen.

1. Na obrazovce Plocha klepněte na položku  a pak na **Galerie**.
2. Klepněte na kartu **Facebook**.
3. Klepnutím na název účtu nebo účet vašeho přítele v seznamu lze zobrazit fotografie na tomto účtu.

Fotografie v online albech si můžete prohlížet stejným způsobem, jako na paměťové kartě.

Prohlížení fotografií na webu Flickr

Chcete-li zobrazovat fotografie z účtu Flickr, je třeba být k tomuto účtu přihlášen.

1. Na obrazovce Plocha klepněte na položku  a pak na **Galerie**.
2. Klepněte na kartu **Flickr**.

Pro připojení k webové stránce Flickr můžete být vyzváni k zadání autorizace k aplikaci. Pokud k tomu dojde, je třeba poskytnout autorizaci pro přístup k účtu Flickr.

3. Klepnutím na název účtu nebo účet vašeho přítele v seznamu lze zobrazit fotografie na tomto účtu.

Fotografie v online albech si můžete prohlížet stejným způsobem, jako na paměťové kartě.

Komentář k fotografiím v sociálních sítích

Přidejte komentáře k vámi nahraným fotografiím, i fotografiím přátel.

1. Postupujte některým z následujících způsobů:
 - Při procházení fotografií online můžete stisknout a podržet fotografii a klepnout na **Přidat komentář**.
 - V zobrazení fotografie na celou obrazovku klepněte na obrazovku a potom klepněte na tlačítko .
2. Klepněte na pole „Napsat komentář“.
3. Zadejte text a potom klepněte na položku **Komentář**.

Poslech hudby

Užívejte si poslechu skladeb a hudby na telefonu pomocí aplikace Hudba.



Chcete-li aplikaci Hudba používat pro přehrávání hudby, musíte nejprve soubory s hudbou uložit na paměťovou kartu. Informace o kopírování souborů naleznete v části „Kopírování souborů na paměťovou kartu a z ní“ v kapitole Začínáme.

Na obrazovce Plocha klepněte na položku  a pak na položku **Hudba**.

Aplikace hudba se otevře v obrazovce Přehrávání. Pomocí ikon na obrazovce ovládejte přehrávání, výběr skladby, opakování a další funkce.

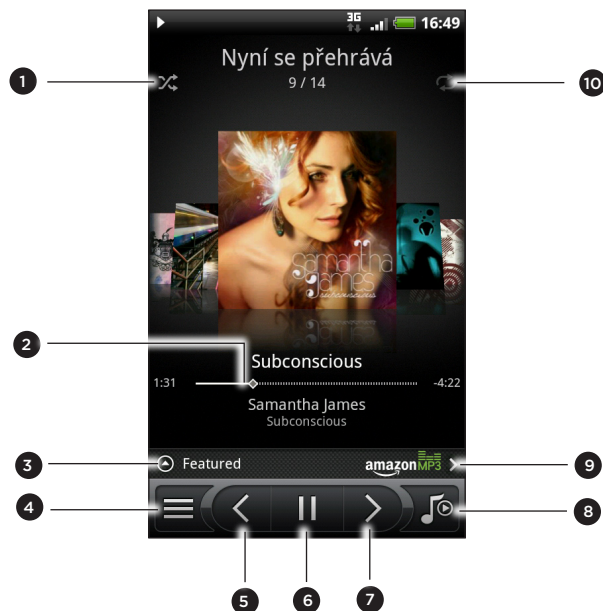

- 1 Klepnutím zapnete nebo vypnete náhodné přehrávání. (Je-li tlačítko šedé, je náhodné přehrávání vypnuto.)
- 2 Stiskněte a přetáhněte prst přes pás průběhu a přejděte na jinou část skladby.
- 3 Klepněte, chcete-li se podívat na nabízená alba na HTC Sense.com. (Dostupnost závisí na vaší zemi.)
- 4 Přejděte na aplikaci Knihovna.
- 5 Přejděte na předchozí skladbu v seznamu Přehrávání.
- 6 Přehrajete, pozastavíte nebo obnovíte přehrávání skladby.
- 7 Přejděte na následující skladbu v seznamu Přehrávání.
- 8 Přepněte mezi zobrazením seznamu Přehrávání a obrazovky Přehrávání. V seznamu Přehrávání můžete skladby přeuspořádat.
- 9 Nakupujte skladby v hudebnictví Amazon. (Dostupnost závisí na vaší zemi.)
- 10 Cyklicky procházejte režimy opakování: **Opakovat všechny skladby**, **Opakovat aktuální skladbu** a **Neopakovat**.

Posouvejte prstem vlevo nebo vpravo a přejděte na další nebo předchozí hudební album.

Když posloucháte hudbu a obrazovka se vypne, stisknutím tlačítka NAPÁJENÍ a znovu zapnete obrazovku a přímo ovládejte přehrávání hudby na obrazovce Uzamčení.

Pokud na obrazovce Uzamčení nevidíte ovladače přehrávání, klepněte kamkoliv na obrazovce a zobrazte je.



Přehrávání hudby můžete také pozastavit přímo na panelu oznámení. Informace o otevření panelu oznámení naleznete v kapitole Začínáme.

Procházení hudby v Knihovně

Klepněte na  na obrazovce Přehrávání aplikace Hudba nebo na seznam Nyní se přehrává a přejděte do Knihovny.

V Knihovně je hudba uspořádaná do různých kategorií, např. **Interpreti** a **Alba**. Kategorii lze vybrat klepnutím na kartu kategorie v dolní části obrazovky.



Když klepnete na skladbu v kategorii a přehráváte ji, je seznam Nyní se přehrává aktualizován podle seznamu skladeb z vybrané kategorie.



V Knihovně můžete přidávat, odebírat nebo přeuspořádat karty. Chcete-li zjistit jak, viz část „Přeuspořádání nebo skrytí karet aplikací“ v kapitole Přizpůsobení.

Vytvoření seznamu stop

Přizpůsobte svou hudbu vytvořením seznamu skladeb. Vytvořte seznam obsahující pouze oblíbené skladby nebo takový, který odpovídá vaší dnešní náladě. Vytvořit si můžete libovolný počet seznamů.

1. Na obrazovce Plocha klepněte na položku  a pak na položku **Hudba**.
2. Klepnutím na  přejděte do Knihovny.
3. V Knihovně klepněte nebo se přesuňte prstem na dolní řádku a přejděte do kategorie **Seznamu stop**.
4. Klepněte na položku **Přidat seznam stop**.
5. Zadejte název seznamu, pak klepněte na **Přidat skladbu do seznamu stop**.

6. Vyberte kategorii. Pokud přejdete do kategorie **Skladby**, uvidíte úplný seznam skladeb na paměťové kartě.
7. Vyberte skladby, které chcete přidat do seznamu, a klepněte na položku **Přidat**.
8. Klepněte na tlačítko **Uložit**.

Přehrání skladeb v seznamu stop

1. V Knihovně klepněte nebo se přesuňte prstem na dolní řádku a přejděte do kategorie **Seznamu stop**.
2. Otevřete seznam stop klepnutím.
3. Klepněte na první nebo kteroukoliv jinou skladbu ve vybraném seznamu stop.

Když klepnete na skladbu pro její přehrání, seznam Nyní se přehrává se aktualizuje podle skladeb ze seznamu stop.

Správa seznamů stop

Po vytvoření seznamu stop můžete do něj přidat další skladby, změnit jeho pořadí a provádět další akce.

1. V Knihovně klepněte nebo se přesuňte prstem na dolní řádku a přejděte do kategorie **Seznamu stop**.
2. Otevřete seznam stop klepnutím.
3. Stiskněte tlačítko MENU a pak vyberte další činnost:



Přidání skladeb do seznamu stop	<ol style="list-style-type: none"> 1. Klepněte na Přidat skladby. 2. Přejděte do kategorie Skladby nebo jiné. 3. Vyberte skladby, které chcete přidat do seznamu, a klepněte na položku Přidat.
Přeuspořádat skladby	<ol style="list-style-type: none"> 1. Klepněte na ikonu Změnit pořadí. 2. Stiskněte a podržte tlačítko  na konci názvu skladby, kterou chcete přesunout. Po zvýraznění řádku jej přetáhněte do nové polohy a pak pusťte. 3. Klepněte na tlačítko Hotovo.
Odstranění skladby ze seznamu	<ol style="list-style-type: none"> 1. Klepněte na Odebrat skladby. 2. Vyberte skladbu, kterou chcete odstranit, a potom klepněte na Odebrat.
Změna názvu seznamu stop	Klepněte na Přejmenovat seznam stop .

Odstranění seznamu stop

1. V Knihovně klepněte nebo se přesuňte prstem na dolní řádku a přejděte do kategorie **Seznamu stop**.
2. Stiskněte tlačítko MENU a potom klepněte na položku **Odstranit seznamy stop**.
3. Vyberte seznamy stop, které chcete odstranit, a potom klepněte na položku **Odstranit**.

Nastavení skladby jako vyzváněcího tónu

V Knihovně aplikace Hudba si můžete vybrat skladbu a nastavit ji jako vyzváněcí tón telefonu nebo vyzváněcí tón jistého kontaktu.

1. Na obrazovce Plocha klepněte na položku  a pak na položku **Hudba**.
2. Klepnutím na  přejděte do Knihovny.
3. V Knihovně vyberte skladbu, kterou chcete použít jako vyzváněcí tón, a přehrajte ji.
4. Na obrazovce Přehrávání stiskněte tlačítko MENU a potom klepněte na položky **Nastavit jako vyzváněcí tón**.
5. Pokud si vyberete skladbu MP3, můžete ji nejprve oříznout a nastavit vyříznutou část jako vyzváněcí tón. Viz „Vyříznutí vyzváněcího tónu MP3“.
6. V nabídce možností Nastavit jako vyzváněcí tón klepněte na položku **Vyzváněcí tón telefonu** nebo **Vyzváněcí tón kontaktu**.

Pokud vyberete položku **Vyzváněcí tón kontaktu**, je třeba vybrat kontakty, k nimž přiřadíte skladbu na další obrazovce.

Vyříznutí vyzváněcího tónu MP3

Aplikace Hudba má vestavěnou funkci pro vyříznutí vyzváněcího tónu. Skladbu MP3 můžete oříznout a vyříznutou část nastavit jako vyzváněcí tón.

1. Na obrazovce Přehrávání stiskněte tlačítko MENU a potom klepněte na položku **Nastavit jako vyzváněcí tón > Vyříznout vyzváněcí tón**.
2. Pomocí ovladač na obrazovce vyřízněte vyzváněcí tón.



- | | |
|---|--|
| 1 | Posuvníky oříznutí |
| 2 | Levé tlačítko |
| 3 | Pravé tlačítko |
| 4 | Tlačítko Přehrávat/Pozastavit |
| 5 | Značky. (Označují začátek a konec vyzváněcího tónu.) |

Vyříznutí můžete provést takto:



- Nejprve přetáhněte dva posuvníky přibližně do míst, kde má vyzváněcí tón začínat a končit.
 - Pak klepněte na šipky vpravo a vlevo a přesněji nastavte počátek a konec vyzváněcího tónu.
3. Po dokončení ořezávání klepněte na **Nastavit jako**. Pak zvolte, zda se má vyříznutý vyzváněcí tón nastavit jako **Vyzváněcí tón telefonu** nebo **Vyzváněcí tón kontaktu**.

Kontrola, zda byla skladba přidána jako vyzváněcí tón

1. Na obrazovce Plocha stiskněte tlačítko MENU, pak klepněte na **Nastavení**.
2. Na obrazovce Nastavení klepněte na položky **Zvuk > Vyzváněcí tón telefonu**. Skladba by nyní měla být přidána do seznamu vyzvánění a vybrána.

Sdílení hudby pomocí Bluetooth

V Knihovně aplikace Hudba si můžete vybrat skladbu a odeslat ji do jiného telefonu nebo počítače pomocí Bluetooth.

1. Na obrazovce Plocha klepněte na položku  a pak na položku **Hudba**.
2. Klepnutím na  přejděte do Knihovny.
3. V Knihovně klepněte na skladbu, kterou chcete sdílet.
4. Na obrazovce Přehrávání stiskněte tlačítko MENU a potom klepněte na položku **Sdílet > Bluetooth**.
5. V následujících několika krocích budete požádáni o zapnutí Bluetooth v telefonu a připojení zařízení Bluetooth tak, aby hudbu bylo možné odeslat. Postupujte podle kroků v kapitole „Odeslání informací pomocí Bluetooth“ v kapitole Bluetooth.

Hledání hudebních videí na serveru YouTube

Na serveru YouTube můžete hledat hudební videa ke skladbě, kterou právě posloucháte.

Je to jednoduché. Na obrazovce Přehrávání stiskněte tlačítko MENU a potom klepněte na položku **Najít videa**.

O widgetu aplikace Hudba

Widget Hudba můžete použít pro přehrávání hudby z obrazovky Plocha. Informace o přidání tohoto widgetu na obrazovku Plocha naleznete v části „Přizpůsobení obrazovky Plocha widgety“ v kapitole Přizpůsobení.

Sdílení médií na domácí síti







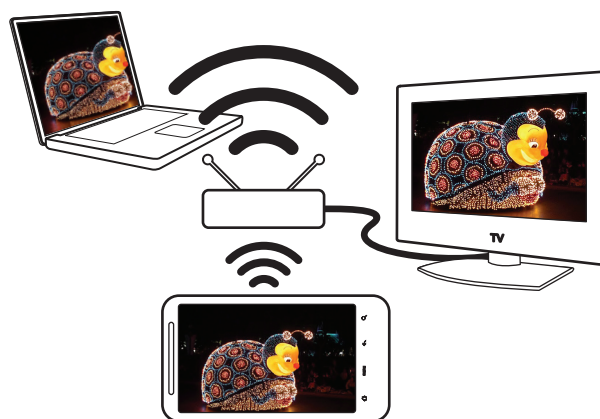

Sdílení fotografií, videí a hudby s větším okruhem přátel je na domácí síti snadné. Jednoduše připojte telefon k síti a okamžitě můžete zobrazit pořizené fotografie a videa na velké televizi nebo spustit datový proud vašich oblíbených hudebních skladeb v reproduktorech hi-fi – to vše prostřednictvím DLNA®. Další informace o DLNA najdete na webu www.dlna.org.



Než začnete sdílet média prostřednictvím sítě:

- Připojte telefon k síti prostřednictvím Wi-Fi. Chcete-li zjistit, jak se připojit k síti Wi-Fi, viz kapitolu Internet.
- Připojte televizor nebo reproduktory k síti. Přečtěte si dokumentaci, která byla dodána se vaším televizorem nebo reproduktory.



1. Otevřete aplikaci Galerie nebo Hudba.
2. Najděte média, které chcete sdílet, a potom na ně klepněte.
3. Máte-li zobrazenou fotografii nebo přehráváte video či hudbu, stiskněte tlačítko MENU a potom klepněte na položku **Vybrat přehrávač**.
4. Zvolte zařízení na vaší síti, kde chcete média přehrávat.
5. Po připojení k druhému zařízení telefon otevře obrazovku Adaptér, na které můžete klepnout:

Ovládací prvky	Akce
	Přehrání média na jiném zařízení.
	Pozastavení přehrávání hudby nebo videa.
	Přehrání předchozí fotografie nebo hudební stopy.
	Přehrání další fotografie nebo hudební stopy.
	Náhodné přehrávání seznamu stop hudby.
	Výběr režimu opakování pro fotografie nebo hudební skladby.
	Zobrazení dostupných médií, které můžete sdílet.
	Zobrazení informací o médiu, jako je název souboru, titul a trvání.

Ovládací prvky	Akce
	Připojte se k jinému přehrávači fotografií/videí v síti.
	Připojte se k jinému hudebnímu přehrávači v síti.
	Nastavení hlasitosti videa nebo hudby přehrávaných na jiném zařízení. Můžete také přetáhnout posuvník hlasitosti pro nastavení hlasitosti.



Při přehrávání média na jiném zařízení můžete stisknout tlačítko ZPĚT a provádět na telefonu další věci. Chcete-li se vrátit zpět na obrazovku Adaptér, vysuňte Panel oznámení a pak klepněte na zařízení, ke kterému jste připojeni.

- Pro zastavení sdílení média klepněte na  pro odpojení telefonu od druhého zařízení.



Dokud telefon neodpojíte od jiného zařízení, jsou další média, které otevřete z aplikace Galerie nebo Hudba, na jiném zařízení sdíleny.

HTCSense.com

O službě HTCSense.com

Možnosti služby HTC jsou nyní k dispozici nejen v telefonu, ale také na webu. Aniž byste telefon museli fyzicky připojit k počítači, můžete s telefonem komunikovat pomocí webového prohlížeče v počítači. Když přejdete na HTCSense.com, můžete svůj telefon přizpůsobovat, spravovat kontakty, číst, odesílat a hledat zprávy SMS a MMS, vytvářet a sdílet footprints a chránit svůj telefon – to vše z webového prohlížeče v počítači.



Pro komunikaci mezi HTCSense.com a telefonem musíte mít telefon zapnutý a mít aktivní mobilní datové připojení.

Přihlášení na účet HTCSense.com

Na účet HTCSense.com se můžete přihlásit pomocí telefonu nebo webového prohlížeče v počítači.

Přihlášení z telefonu

Pokud jste přihlášení ke svému účtu HTCSense.com přeskočili, když jste poprvé zapnuli a nastavovali telefon, můžete se nyní přihlásit takto:

- Postupujte některým z následujících způsobů:
 - Na obrazovce Plocha klepněte na tlačítko  > HTC Hub.
 - Na obrazovce Plocha stiskněte tlačítko MENU a potom klepněte na položky Nastavení > Účty a synchronizace > Přidat účet > HTC Sense.
- Přihlaste se ke svému účtu HTCSense.com podle pokynů na obrazovce.

Přihlášení z počítače

Ujistěte se, že máte telefon po ruce, protože jej budete potřebovat pro dokončení procesu přihlášení.

- V počítači otevřete webový prohlížeč.
- Přejděte na adresu www.htcsense.com.
- Přihlaste se ke svému účtu HTCSense.com podle pokynů na obrazovce.

Po přihlášení k HTCSense.com na webu se musíte přihlásit pomocí stejných údajů pro přihlášení i v telefonu. V telefonu se přihlaste podle pokynů v části „Přihlášení z telefonu“.

Aktualizace podrobností účtu HTCSense.com

1. V počítači otevřete webový prohlížeč a přihlaste se k účtu HTCSense.com.
2. V pravém horním rohu klepněte na položku **Účet**.
3. Aktualizujte podrobnosti účtu a potom klepněte na položku **Uložte změny**.

Používání HTCSense.com

Klepněte na některou z dostupných služeb a můžete s využíváním HTCSense.com začít.

Ovládací panel	Zasáhněte, pokud telefon ztratíte nebo založíte. Podrobnosti naleznete v této kapitole v části „Ovládací panel“.
Footprints	Hledejte cíle na počítači – uchopte je a přejděte na telefon. Podrobnosti naleznete v této kapitole v části „Footprints“.
Lidé	Umožňuje správu kontaktů telefonu. Podrobnosti naleznete v této kapitole v části „Lidé“.
Zprávy	Umožňuje číst, vytvářet, odesílat a hledat zprávy SMS a MMS. Podrobnosti naleznete v této kapitole v části „Zprávy“.
Rozbočovač HTC	Nahrajte si na telefon další obsah od nás. Podrobnosti naleznete v části „Rozbočovač HTC“ v této kapitole.

Ovládací panel

Zapomněli jste telefon doma nebo jej nemůžete najít? Nebo, co je ještě horší, vám vypadl z kapsy při cestě vlakem. Pomocí funkce Ovládací panel můžete s telefonem komunikovat a přesměrovat hovory a zprávy na jiné číslo, nechat telefon vyzvánět, zamknout jej a dokonce vymazat jeho obsah.

Zapnutí funkce Hledání telefonu

Většina funkcí na Ovládacím panelu vyžaduje to, aby bylo vybrána možnost Hledání telefonu ve vašem telefonu.

1. Na obrazovce Plocha v telefonu stiskněte tlačítko MENU a potom klepněte na položku **Nastavení**.
2. Klepněte na položku **Umístění**.
3. Zaškrtněte políčko **Hledání telefonu**.

Přesměrování hovorů a zpráv

Pokud telefon nemáte u sebe, je možné hovory a zprávy přesměrovat na jiný telefon.

1. V počítači otevřete webový prohlížeč a přihlaste se k účtu HTCSense.com.
2. Klepněte na položku **Ovládací panel**.
3. Klepněte na spínač pro zapnutí a vypnutí možnosti **Přesměrovat hovory** anebo **Přesměrovat zprávy**.
4. Zadejte telefonní číslo, na které chcete přesměrovat hovory a zprávy.



Zprávy můžete také přeposílat na e-mailový účet.

Jak nechat telefon vyzvánět

Víte, že telefon máte doma, ale nemůžete jej najít. Nechte telefon vyzvánět, i když je ztišený, abyste jej mohli nalézt. Snad je jen v koši pod hromadou prádla.

1. V počítači otevřete webový prohlížeč a přihlaste se k účtu HTCSense.com.
2. Klepněte na položku **Ovládací panel**.
3. Klepněte na položku **Vyzvánění**.

Hledání telefonu

Zapomněli jste telefon někde na svých pochůzkách? Pomocí Ovládacího panelu můžete najít přibližné místo telefonu.



Má-li tato funkce pracovat, musíte v telefonu vybrat možnost **Hledání telefonu**. Viz část „Zapnutí funkce Hledání telefonu“ dříve v této kapitole, chcete-li zjistit, jak zapnout možnost Hledání telefonu.

1. V počítači otevřete webový prohlížeč a přihlaste se k účtu HTCSense.com.
2. Klepněte na položku **Ovládací panel**.
3. Podívejte se na mapu, abyste zjistili, kde telefon je. Klepněte na položku **Obnovit polohu** nad mapou pro obnovení mapy.

Zamknutí telefonu

Ztratili jste telefon? Zamkněte jej a na obrazovce zobrazte zprávu, aby vás mohl případný nálezcce kontaktovat.

1. V počítači otevřete webový prohlížeč a přihlaste se k účtu HTCSense.com.
2. Klepněte na položku **Ovládací panel**.
3. Klepněte na položku **Zamknout telefon**.
4. Zadejte kód PIN, alternativní telefonní číslo, na které může volat případný nálezcce, a krátkou zprávu, která se zobrazí na obrazovce.



Alternativní číslo se zobrazí na obrazovce telefonu. Pokud někdo váš telefon najde, může nálezcce jednoduše na číslo klepnout a vytočit jej.

5. Klepněte na položku **Uložit**.

Vymazání obsahu telefonu

Pokud již není šance, že byste telefon dostali zpět, můžete vymazat jeho obsah a nainstalovanou paměťovou kartu, aby se nikdo nedostal k citlivým informacím, které v telefonu máte.



Neexistuje žádný způsob, jak by bylo možné data ve vašem telefonu a na paměťové kartě obnovit po té, co vymažete obsah, takže si před tímto krokem musíte být absolutně jistí.

1. V počítači otevřete webový prohlížeč a přihlaste se k účtu HTCSense.com.
2. Klepněte na položku **Ovládací panel**.
3. Klepněte na položku **Vymazat telefon**.
4. Po žádosti o potvrzení klepněte na položku **Vymazat telefon**.

Footprints

Vytvoření footprintu

Když v HTCSense.com vytvoříte footprint, tento footprint se také automaticky přidá jako footprint ve vašem telefonu. Skvělé. Podívejte se, co s footprinty v telefonu můžete dělat, v části „Locations“ v kapitole Mapy a umístění.

Vytvoření footprintu na základě hledání

1. V počítači otevřete webový prohlížeč a přihlaste se k účtu HTCSense.com.
2. Klepněte na položku **Footprints**.
3. Poblíž horního pravého rohu klepněte na pole pro vyhledávání.
4. Zadejte místo, které hledáte, a potom klepněte na položku  pro výběr rozsahu vyhledávání. Můžete si zvolit hledání pouze v existujících footprintech, pouze v bodech zájmu Google, nebo v obou těchto možnostech.
5. Na mapě klepněte na záložky polohy, abyste se ujistili, že je to umístění, které hledáte. Když vidíte umístění, pro které chcete vytvořit footprint, klepněte na položku **Přidat místo** v balónové nápovědě umístění.
6. Zadejte podrobnosti footprintu a potom klepněte na položku **Uložit**.



- Nastavte si kategorii pro footprint, abyste mohli kategorie používat na levém panelu pro vyhledávání footprintů.
- Vyberte zaškrtačkové pole **Soukromé**, pokud nechcete, aby se footprint zobrazoval na mapě vašich přátel na HTCSense.com. Další informace naleznete v části „Komunita na HTCSense.com“ v této kapitole.

Vytvoření footprintu od začátku

1. V počítači otevřete webový prohlížeč a přihlaste se k účtu HTCSense.com.
2. Klepněte na položku **Footprints**.
3. Na levém panelu klepněte na položku **Přidat footprint**.
4. Zadejte podrobnosti footprintu a potom klepněte na položku **Uložit**.

Úprava footprintu

1. V počítači otevřete webový prohlížeč a přihlaste se k účtu HTCSense.com.
2. Klepněte na položku **Footprints**.
3. Na levém panelu vyberte kategorii, ve které je footprint, který chcete upravit.
4. V pásu miniatur nad mapou klepněte na footprint, který chcete upravit.
5. Na mapě klepněte na položku **Upravit** v okně s informacemi o footprintech.
6. Aktualizujte tyto informace a potom klepněte na položku **Uložit**.

Sdílení footprintu

Svůj footprint můžete sdílet s přítelem tak, že je pošlete prostřednictvím MMS.

1. V počítači otevřete webový prohlížeč a přihlaste se k účtu HTCSense.com.
2. Klepněte na položku **Footprints**.
3. Na levém panelu vyberte kategorii, ve které je footprint, který chcete sdílet.
4. V pásu miniatur nad mapou klepněte na footprint, který chcete odeslat příteli.
5. Na mapě klepněte na položku **Sdílet** v okně s informacemi o footprintech.
6. Zadejte telefonní číslo příjemce, zadejte zprávu a potom klepněte na položku **Odeslat**.

Odstranění footprintu

1. V počítači otevřete webový prohlížeč a přihlaste se k účtu HTCSense.com.
2. Klepněte na položky **Footprints > Zobrazení seznamu**.
3. Na levém panelu vyberte kategorii, ve které je footprint, který chcete odstranit.
4. Najedťte myší na footprint, který chcete odstranit, a potom klepněte na **možnosti** v pravém horním rohu pole footprintu.
5. Klepněte na položku **Odstranit**.
6. Po zobrazení žádosti o potvrzení klepněte na tlačítko **Odstranit**.

Trasa na místo footprintu nebo z něho

1. V počítači otevřete webový prohlížeč a přihlaste se k účtu HTCSense.com.
2. Klepněte na položky **Footprints > Zobrazení seznamu**.
3. Na levém panelu vyberte kategorii, ve které je footprint, na který se chcete dostat pomocí získané trasy.
4. Najedťte myší na footprint, na který se chcete dostat pomocí získané trasy, a potom klepněte na **možnosti** v pravém horním rohu pole footprintu.
5. Klepněte na položku **Trasa**.
6. Vyberte, zda chcete získat trasu z footprint nebo na jeho místo, a potom klepněte na položku **Mapy Google**.

Lidé

Umožňuje správu kontaktů. Je velmi pravděpodobné, že většinu fotografií s přáteli či příbuznými máte na počítači. Při vytváření nebo úpravě kontaktů v aplikaci Lidé používejte jako obrázky kontaktů fotografie, které máte v počítači.



Pokud jste provedli synchronizaci telefonu s účtem Google a účtem Exchange ActiveSync, uvidíte také kontakty a skupiny na těchto účtech.

Vytvoření nového kontaktu

1. V počítači otevřete webový prohlížeč a přihlaste se k účtu HTCSense.com.
2. Klepněte na položku **Lidé**.
3. Na levém panelu klepněte na položku **Přidat kontakt**.
4. Zadejte podrobnosti kontaktu a potom klepněte na položku **Uložit**.

Vytvoření nové skupiny

1. V počítači otevřete webový prohlížeč a přihlaste se k účtu HTCSense.com.
2. Klepněte na položku **Lidé**.
3. Na levém panelu klepněte na položku **Přidat skupinu**.
4. Zadejte název skupiny a potom klepněte na položku **Přidat skupinu**.

Úprava kontaktu

1. V počítači otevřete webový prohlížeč a přihlaste se k účtu HTCSense.com.
2. Klepněte na položku **Lidé**.
3. Najedte myší na kontakt, který chcete upravit, a potom klepněte na **možnosti** v pravém horním rohu pole kontaktu.
4. Klepněte na položku **Upravit**.
5. Aktualizujte informace kontaktu a potom klepněte na položku **Uložit**.

Odstranění kontaktu

1. V počítači otevřete webový prohlížeč a přihlaste se k účtu HTCSense.com.
2. Klepněte na položku **Lidé**.
3. Najedte myší na kontakt, který chcete odstranit, a potom klepněte na **možnosti** v pravém horním rohu pole kontaktu.
4. Klepněte na položku **Odstranit**.
5. Po zobrazení žádosti o potvrzení klepněte na tlačítko **Odstranit**.

Přidání kontaktu do skupiny

1. V počítači otevřete webový prohlížeč a přihlaste se k účtu HTCSense.com.
2. Klepněte na položku **Lidé**.

3. Najedte myší na kontakt, který chcete přidat do skupiny, a potom klepněte a přidrže  na pravém horním rohu pole kontaktu.
4. Přetáhněte kontakt do skupiny, do které jej chcete přidat, na levém panelu.

Komunita na HTC Sense.com

Všimnete si, zde ve spodní části levého panelu Lidé existuje skupina nazvaná **HTC Komunita**. Můžete zde zjistit, kdo z vašich kontaktů již patří k vašim přátelům na HTC Sense.com, kontakty, které jsou také zaregistrované na účet HTC Sense.com, a kontakty, které vás požádaly, abyste se stali přáteli na HTC Sense.com.

Sdílení je potom mnohem rychlejší a snazší, když vy i vaše kontakty jste přáteli na HTC Sense.com. Přátelé na HTC Sense.com mohou vzájemně vidět své footprinty (pokud nejsou označeny jako Soukromé) a rychle je přidávat ke svým footprintům a také mnohem rychleji sdílet doporučené aplikace.

Své přátele na HTC Sense.com můžete v telefonu vidět v aplikaci Lidé. Chcete-li v telefonu zobrazit své přátele na HTC Sense.com, otevřete aplikaci Lidé, přejděte na kartu Online adresáře a potom klepněte na položku **HTC Sense**.

Zprávy

Zobrazte své konverzace online stejně, jako je máte zobrazené v telefonu. Svě zprávy SMS a MMS můžete číst, vytvářet a odesílat pomocí počítače. Aplikace Zprávy také působí jako zrcadlo vašich zpráv v telefonu, takže pokud hledáte tu zprávu, ve které byl název a kontaktní informace té skvělé restaurace a kterou jste dostali před několika měsíci, zde ji můžete snadno najít.

Vyhledávání zpráv

1. V počítači otevřete webový prohlížeč a přihlaste se k účtu HTC Sense.com.
2. Klepněte na položku **Zprávy**.
3. V pravém horním rohu do pole pro vyhledávání zadejte, co hledáte, a potom stiskněte tlačítko ENTER na klávesnici.

Vytvoření nové zprávy

Pište ještě rychleji tak, že při vytváření zpráv budete používat klávesnici počítače.



Mobilní operátor vám žel i tak bude účtovat, i když zprávy posíláte z počítače.

1. V počítači otevřete webový prohlížeč a přihlaste se k účtu HTC Sense.com.
2. Klepněte na položku **Zprávy**.
3. V levém horním rohu obrazovky klepněte na položku **Nová zpráva**.
4. Vytvořte zprávu a pak klepněte na položku **Odeslat**.



Přidáním řádku předmětu nebo přidáním přílohy se zpráva převede na zprávu MMS.

Odpovídání na zprávy

1. V počítači otevřete webový prohlížeč a přihlaste se k účtu HTCSense.com.
2. Klepněte na položku **Zprávy**.
3. Najedťte myší na zprávu, na kterou chcete odpovědět, a potom klepněte na položku **zobrazit posloupnost** v pravém horním rohu pole zprávy.
4. Svou odpověď zadejte do pole **Vytvořit zprávu** a potom klepněte na položku **Odeslat**.

Odstranění celé posloupnosti zpráv

1. V počítači otevřete webový prohlížeč a přihlaste se k účtu HTCSense.com.
2. Klepněte na položku **Zprávy**.
3. Najedťte myší na posloupnost zpráv, kterou chcete odstranit, a potom klepněte na položku **zobrazit posloupnost** v pravém horním rohu pole zprávy.
4. Klepněte na položku **Odstranit posloupnost zpráv**.

Odstranění zprávy v posloupnosti zpráv

1. V počítači otevřete webový prohlížeč a přihlaste se k účtu HTCSense.com.
2. Klepněte na položku **Zprávy**.
3. Najedťte myší na posloupnost zpráv, v níž je zpráva, kterou chcete odstranit, a potom klepněte na položku **zobrazit posloupnost** v pravém horním rohu pole zprávy.
4. V posloupnosti zprávy najedťte myší na zprávu, kterou chcete odstranit, a potom klepněte na položku **Odstranit zprávu** v pravém horním rohu pole zprávy.

HTC Hub

Pomocí služby HTC Hub můžete pro svůj telefon přidávat více obsahu. Procházejte aplikace, hudbu, vyzváněcí tóny, tapety a celou řadu dalších skvělých vychytávek a pošlete si je do telefonu.



Jak víte, můžete také procházet a stahovat obsah přímo z telefonu pomocí HTC Hub v telefonu. Chcete-li v telefonu otevřít Rozbočovač HTC, na obrazovce Plocha klepněte na tlačítko  > HTC Hub.



Přidávání obsahu do telefonu

Ujistěte se, že máte telefon po ruce, protože jej budete potřebovat pro dokončení procesu stahování.

1. V počítači otevřete webový prohlížeč a přihlaste se k účtu HTCSense.com.
2. Klepněte na položku **HTC Hub**.
3. Projděte si položky, které společnost HTC doporučuje, a podívejte se, zda se vám něco líbí, nebo klepněte na položku **Více** pro zobrazení dalších položek v dané kategorii.



Můžete také klepnout na rozevírací nabídku poblíž horního levého rohu a vybrat kategorii, z níž můžete vybrat položky, které chcete přidat do telefonu.

4. Vyberte si požadovanou položku a klepněte na položku **Odeslat do telefonu**.
5. Na obrazovce Plocha v telefonu klepněte na  a potom klepněte na položku **HTC Hub**.
6. Přesuňte prst na kartu **Moje soubory** ke stažení  a potom klepněte na položku, kterou jste právě odeslali z počítače.

Odhlášení nebo odstranění účtu HTCSense.com

Odhlášení z účtu HTCSense.com

Pokud chcete ukončit synchronizaci telefonu s účtem HTCSense.com, odhlaste se z HTCSense.com v telefonu.

1. Na obrazovce Plocha stiskněte tlačítko **MENU**, pak klepněte na **Nastavení**.
2. Klepněte na položku **Účty a synchronizace > HTC Sense > Odstranit účet**.

Nemějte obavy, vaše kontakty, footprints a zprávy v telefonu nebudou odstraněny, když se odhlásíte z účtu HTCSense.com.

Odstranění účtu HTCSense.com

1. V počítači otevřete webový prohlížeč a přihlaste se k účtu HTCSense.com.
2. V pravém horním rohu klepněte na položku **Účet**.
3. Klepněte na položku **Klepněte sem pro odstranění vašeho účtu HTCSense**.

Odstraněním účtu HTCSense.com account také odstraníte svá data na serverech HTCSense.com.

Mapy a umístění

Zapnutí služby stanovení polohy

Chcete-li vyhledat své místo pomocí telefonu, musíte povolit vyhledávání zdrojů.

1. Na obrazovce Plocha stiskněte tlačítko MENU, pak klepněte na **Nastavení > Umístění**.
2. Postupujte některým z následujících způsobů:

Zaměření přes bezdrátové sítě	Používá síť Wi-Fi nebo mobilní síťové připojení k vyhledání přibližného umístění.
Použít satelity GPS	Vyhledá přesné umístění GPS. Tato funkce však vyžaduje volný výhled na oblohu a spotřebovává více energie baterie.

Locations

Díky aplikaci Locations můžete hledat místa zájmu, vyhledávat trasu do míst, která chcete navštívit, a řídit pomocí podrobné navigace GPS. Locations je také dokonalým společníkem na cesty bez ohledu na to, zda cestujete v tuzemsku, nebo v jiné zemi. V aplikaci Locations si můžete mapy stáhnout do telefonu předem, takže si na cestě nemusíte dělat starosti s internetovým připojením nebo s poplatky za drahý datový roaming v zahraničí. Připravte si mapu, ještě než vyrazíte na cestu.



Pokud jste na místě, které je obklopeno mnoha budovami, aplikace Locations může mít potíže při zjišťování vaší polohy.

Váš telefon je dodán s nainstalovanou mapou. To, jaká mapa v telefonu je, závisí na zemi, v níž jste telefon zakoupili. Buďte bez obav, další mapy si v případě potřeby můžete stáhnout. Viz část „Stahování map nebo nákup služeb“ v této kapitole, chcete-li zjistit jak.

Zjišťování polohy a toho, co je kolem vás

1. Na obrazovce Plocha klepněte na položku  > **Locations**.
2. Svou současnou polohu můžete vidět přímo pod názvem karty.

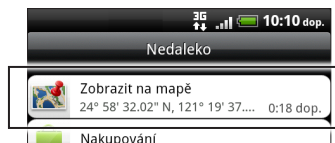

Stiskněte tlačítko MENU a potom klepněte na položku **Moje poloha**, abyste aktualizovali svou současnou polohu, nebo klepněte na položku **Mapa**, abyste zobrazili svou současnou polohu na mapě.

3. Vyberte kategorii, o kterou máte zájem, abyste viděli místa, která jsou poblíž. Místa jsou uvedena podle vzdálenosti od vaší současné polohy.

Hledání místa zájmu nebo adresy

Hledání místa zájmu

Hledat je možné pomocí názvu zařízení, ulice nebo města.

Při zadávání hledaného místa se zobrazují doporučené shody z databáze, footprintů a dříve hledaných položek.

1. Na obrazovce Plocha klepněte na položku  > Locations.
2. Stiskněte tlačítko HLEDAT.
3. Do pole pro vyhledávání zadejte místo, které chcete hledat. Odpovídající instituce se zobrazí seřazené podle vzdálenosti od vaší současné polohy. Pokud hledané místo nevidíte, zadávejte dále znaky, abyste hledání zúžili.



- Hledání se provádí ve vaší aktuální zemi. Pokud chcete provést hledání v telefonu v jiné zemi, klepněte na položku **Současný region hledání**. Chcete-li zjistit, jak stahovat jiné mapy, viz část „Stahování map nebo nákup služeb“ v této kapitole.
- Klepněte na , pokud nevidíte žádná doporučení nebo pokud v seznamu nevidíte hledané místo.

4. Pokud na instituci klepnete, můžete vyhledat trasu, zavolat, přidat ji jako footprint a mnohem více.

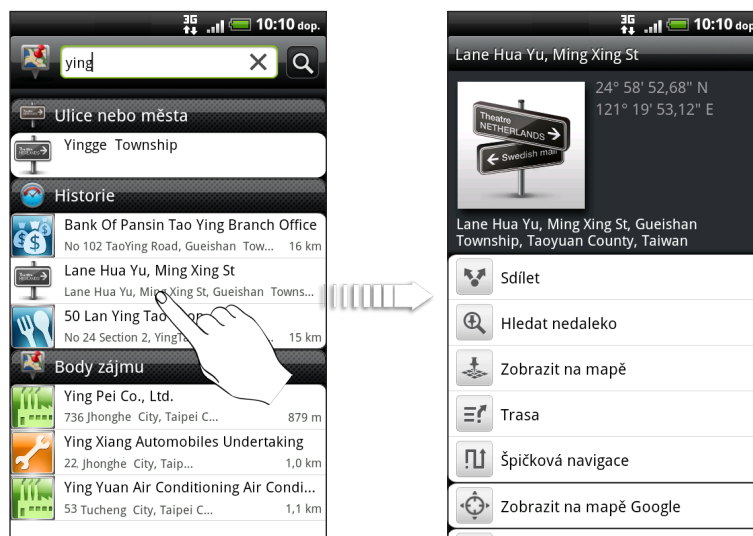

Hledání adresy

Pro nalezení adresy nepotřebujete zadávat kompletní adresu. Stačí zadat ulici nebo město a my vám zobrazíme seznam doporučení, která vás navedou k tomu, co hledáte.

Například pro nalezení adresy „Václavské náměstí 1, Praha, ČR“ stačí pro zahájení hledání zadat „Václavské“ nebo „Praha“.



- Hledat můžete také tak, že zadáte PSČ. Chcete-li hledat pomocí PSČ, zadejte PSČ a potom klepněte na .

Zobrazení map

V aplikaci Locations stiskněte tlačítko MENU a potom klepněte na položku **Mapy**.

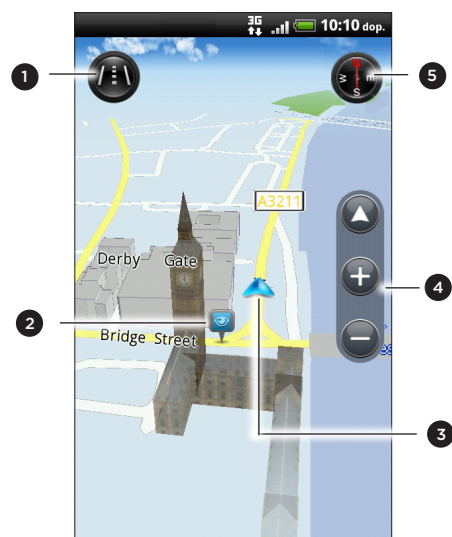

- | | |
|---|---|
| 1 | Klepnutím přepínáte mezi zobrazením 2D a 3D. |
| 2 | Bod zájmu. Klepněte, chcete-li zobrazit podrobnosti, telefonovat, vyhledat trasu nebo sdílet. Chcete-li zjistit, jak zobrazit nebo skrýt místa zájmu, viz část „Volba míst zájmu, které chcete zobrazit na mapě“. |
| 3 | Místo, kde se právě nacházíte. |
| 4 | Klepnutím na obrazovku zobrazíte tlačítka pro přiblížení či oddálení a tlačítko Moje poloha. |
| 5 | Klepněte, pokud chcete nebo nechcete používat kompas. |

Použití kompasu

Mám odbočit doleva, nebo doprava? Pomocí kompasu se mapa nastaví podle toho, jakým směrem stojíte, abyste věděli, kam máte jít.

Pohyb po mapě

Pro zobrazení dalších částí mapy přesuňte prst na obrazovce.

Zvětšení nebo zmenšení mapy

Postupujte některým z následujících způsobů:

- Obraz zvětšíte roztažením palce a ukazováčku na mapě.
- Obraz zmenšíte stisknutím palce a ukazováčku na mapě.
- Poklepejte na umístění na mapě a zvětšete dané umístění.

Volba míst zájmu, které chcete zobrazit na mapě

1. Při zobrazení mapy stiskněte tlačítko MENU a potom klepněte na položku **Zobrazit**.
2. Zvolte místa zájmu, které chcete nebo nechcete vidět, když máte zobrazenou mapu.



Můžete si také vybrat, zda chcete nebo nechcete zobrazit footprinty a 3D budovy na mapě.

3. Klepněte na tlačítko **Hotovo**.

Označení polohy na mapě připínáčkem

Označte oblíbenou polohu na mapě připínáčkem a přidejte ji jako footprint, vyhledejte trasu na tuto polohu nebo se o ni podělte s přáteli. Sdílení je skvělý způsob, jak dát přátelům vědět o tom malém místě, které jste objevili a kde dělají ty nejlepší sendviče v okolí.

1. Při prohlížení mapy stiskněte a přidržte oblast na mapě, kterou chcete označit.
2. Klepněte na  a potom zvolte, zda chcete polohu přidat jako footprint, vyhledat trasu na tuto polohu nebo se o ni podělit.



Chcete-li z mapy odstranit všechny připínáčky, zatímco jste na mapě stiskněte tlačítko MENU a potom klepněte na položky **Další > Vymazat připínáček**.

Změna jazyka názvů ulic a míst zájmu



1. Na obrazovce Plocha klepněte na položku  > **Locations**.
2. Na kartě Nedaleko stiskněte tlačítko MENU a potom klepněte na položky **Nastavení > Jazyk map**.
3. Vyberte jednu z následujících možností.
 - **Použít nativní jazyk mapy**, pokud chcete používat místní jazyk mapy. Pokud se například díváte na mapu Japonska, budou na ní japonské znaky.
 - **Použijte nejvhodnější jazyk**, pokud chcete používat jazyk telefonu. Tato možnost nemusí být k dispozici pro všechny mapy.

Footprinty

Footprint se skládá z pořízené fotografie místa, např. restaurace, turistického místa atd. uloženého společně s přesnou polohou GPS a dalšími informacemi o poloze, např. ulicí a telefonním číslem.

Až budete chtít navštívit podruhé stejné místo, jednoduše použijete footprint. Potom můžete vytočit telefonní číslo nebo zobrazit polohu na mapě.

Přidání polohy jako footprintu

1. V aplikaci Locations můžete hledat cíl, na který se chcete dostat. Viz část „Hledání místa zájmu“ dříve v této kapitole, chcete-li zjistit jak.
2. Klepněte na položku **Uložit na Footprints**.
3. Můžete provést následující:
 - Klepněte na , chcete-li pořídit obrázek a přidat jej jako fotografii k footprintu.
 - Klepněte na , chcete-li upřesnit polohu footprintu na mapě.
4. Klepněte na tlačítko **Hotovo**.



Než stisknete tlačítko **Hotovo**, klepněte na fotografii, chcete-li změnit název, kategorii nebo adresu footprintu, zadat telefonní číslo a webovou stránku nebo přidat k footprintu hlasovou poznámku.

Nastavení footprintu jako domácí polohy

Uložte domácí adresu jako footprint, abyste ji mohli snadněji nastavovat jako svůj cíl.

1. Když jste na domácí poloze, otevřete aplikaci Locations, a potom přejděte na kartu Footprinty.
2. Klepněte na položku **Uložit na Footprints**.



Zobrazená adresa by měla být vaše současná poloha. Pokud není zobrazena vaše adresa domů, stiskněte tlačítko MENU a potom klepněte na položku **Moje poloha**.

3. Klepněte na tlačítko **Hotovo**.
4. Klepněte na položku **Můj domov**, vyberte domovskou adresu ze seznamu a potom klepněte na položku **Hotovo**.



Klepněte na , chcete-li změnit adresu domů.

Opětné navštívení footprintu

1. Na kartě Footprinty klepněte na kategorii.
2. Klepněte na footprint, který chcete znovu navštívit.
3. Klepněte na pole informací, abyste si vyhledali trasu, sdíleli footprint, zavolali na uložené číslo atd.

Úprava nebo odstranění footprintu

1. Na kartě Footprinty klepněte na kategorii.
2. Stiskněte a přidržte footprint, který chcete upravit nebo odstranit.
3. Klepněte na položku **Upravit** nebo **Odstranit** v nabídce možností.

Sdílení footprintů

1. Vytvoření footprintu Viz část „Přidání polohy jako footprintu“ dříve v této kapitole, chcete-li zjistit jak.
2. Na kartě Footprinty klepněte na footprint, který jste právě vytvořili.
3. Klepněte na položku **Sdílet** a potom si zvolte, jak chcete footprint sdílet.

Odstraňování více footprintů

1. Na kartě Footprinty klepněte na kategorii.
2. Stiskněte tlačítko MENU a potom klepněte na položku **Odstranit**.
3. Vyberte footprinty, které chcete odstranit, a potom klepněte na položku **Odstranit**.

Exportování footprintů

Footprinty si můžete zazálohovat tak, že je exportujete na paměťovou kartu. Můžete také otevřít exportované soubory footprintů v jiné aplikaci, například Google Earth na počítači. Chcete-li soubory přenést z paměťové karty do počítače, viz „Kopírování souborů na paměťovou kartu a z ní“ v kapitole Začínáme.

1. Na kartě Footprinty klepněte na kategorii.
2. Stiskněte tlačítko MENU a potom klepněte na položku **Exportovat**.
3. Vyberte footprinty, které chcete exportovat, a potom klepněte na položku **Exportovat**.



Stiskněte tlačítko MENU a potom klepněte na položku **Zrušit označení u všech** pro zrušení výběru všech footprintů.

Exportované footprinty jsou uloženy jako soubory .kmz ve složce Footprints na paměťové kartě. Pokud exportujete několik footprintů najednou, jsou uloženy společně v jednom souboru .kmz.

Importování footprintů

Vyvolání footprintů, které jste dříve záložovali na paměťovou kartu, zpět do telefonu. Můžete importovat soubory .kmz, které jste uložili do jiných aplikací, nebo použít fotografii jako footprint.

1. Na kartě Footprints stiskněte tlačítko MENU a potom klepněte na položku Import.
2. Postupujte některým z následujících způsobů:
 - Chcete-li importovat uložené footprinty nebo jiný soubor .kmz z paměťové karty, klepněte na tlačítko **Data Footprints** a pak klepněte na soubor, který chcete importovat. Pokud je footprint v telefonu stejný jako ten, který chcete importovat, budete dotázáni, zda jej chcete přepsat.
 - Chcete-li importovat fotografii, klepněte na položku **Fotografie**, přejděte k fotografii, kterou chcete importovat, a pak na ni klepněte. Pak můžete přidat informace o footprintech, například umístění a kategorii.

Získávání trasy

Získejte podrobné textové pokyny pro řízení či chůzi pro to, jak se dostat do vašeho cíle.

Získání trasy ze současné polohy

1. V aplikaci Locations můžete hledat cíl, na který se chcete dostat. Viz část „Hledání místa zájmu“ dříve v této kapitole, chcete-li zjistit jak.



Máte uložené footprinty? Footprint také můžete nastavit jako cíl. Stačí, když přejdete na kartu Footprints a potom zvolíte footprint.

2. Klepněte na položku **Trasa**.
3. Zvolte si, jak se chcete do cíle dostat. Otevře se mapa, na které se zobrazí trasa do vašeho cíle.
4. Postupujte některým z následujících způsobů:
 - Ve spodní části obrazovky klepněte na **<** nebo **>**, chcete-li sledovat trasu do vašeho cíle.
 - Posuňte panel trasy a potom klepněte na pokyny, pomocí kterých se dostanete na trasu do cíle.

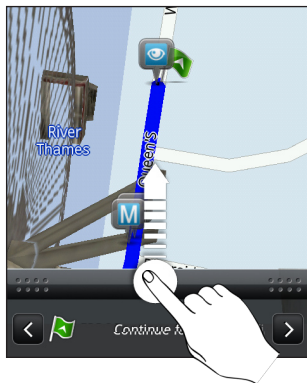



Pokud máte pro danou zemi podrobné navigaci, stiskněte tlačítko MENU a potom klepněte na položku **Navigace** pro spuštění podrobné navigace.

Získávání trasy nastavením počátečního a koncového umístění

1. Při zobrazení mapy stiskněte tlačítko MENU a potom klepněte na položku **Trasa**.
2. Klepněte na textové pole **Moje poloha** a potom najděte požadované počáteční umístění.
3. Klepněte na textové pole **Koncový bod** a potom vyhledejte požadovaný cíl.
4. Klepněte na položku **Autem** nebo **Pěšky** v závislosti na tom, jak se chcete do cíle dostat.
5. Postupujte některým z následujících způsobů:
 - Ve spodní části obrazovky klepněte na **<** nebo **>**, chcete-li sledovat trasu do vašeho cíle.
 - Posuňte panel trasy a potom klepněte na pokyny, pomocí kterých se dostanete na trasu do cíle.



Pokud máte pro danou zemi podrobné navigaci, stiskněte tlačítko MENU a potom klepněte na položku **Navigace** pro spuštění podrobné navigace.

Používání podrobné navigace (Špičková navigace)



- Chcete-li použít podrobnou navigaci, vyberte možnost **Použit satelity GPS** ve Zdrojích umístění. Chcete-li zjistit, jak ji zapnout, viz část „Zapnutí služby stanovení polohy“ v této kapitole.
- Zjistěte, zda máte podrobnou navigaci pro zemi nebo region, kterou používáte. Chcete-li zjistit, zda telefon má podrobnou navigaci pro tuto zemi nebo region, viz část „Správa služeb aplikace Umístění“.

Používání Automobilového panelu pro nastavení cíle

Díky Automobilovému panelu se můžete snadno dostávat na footprinty, body zájmu a nedaleká místa, a potom můžete spustit navigaci a zobrazit, jak se tam dostat.



- 1 Najděte cíl, co kterého se chcete dostat.
- 2 Vyberte footprint a nastavte jej jako cíl.
- 3 Podívejte se na místa, která jste hledali dříve, a potom si některé z nich nastavte jako cíl.
- 4 Nastavte možnosti Automobilového panelu.
- 5 Podívejte se na místa zájmu, která jsou nedaleko vaší současné polohy, a potom některé z nich zvolte jako svůj cíl.
- 6 Můžete telefonovat.

Otevírá se Automobilový panel sám, když používáte adaptér z mini USB na micro USB?

Pokud do telefonu zapojíte síťový adaptér mini USB nebo autonabíječku prostřednictvím adaptéru z mini USB na micro USB, může to telefon nesprávně považovat za připojení k autosadě (kvůli jinému rozvržení kolíků konektoru v síťovém adaptéru mini USB nebo autonabíječce) a automaticky zobrazí Automobilový panel.

Automatickému otevírání Automobilového panelu můžete zabránit takto:

1. Na obrazovce Plocha stiskněte tlačítko MENU a pak klepněte na **Nastavení**.
2. Klepněte na položku **Dok** a potom zrušte zaškrtnutí políčka **Automatické spuštění**.

1. Na obrazovce Plocha klepněte na tlačítko  > **Automobilový panel**.
2. Nastavte cíl zvolením některé z dostupných možností.
3. Klepněte na položku **Špičková navigace**.

Možná budete muset několik sekund počkat, než satelity GPS najdou vaši současnou polohu. Jakmile je vaše poloha nalezena, můžete vyrazit do cíle podle podrobných pokynů. Pokud si přejete, aby vás naváděl jiný hlas, můžete si stáhnout jiný hlas. Chcete-li zjistit, jak stahovat nové hlasy, viz část „Stahování map nebo nákup služeb“ v této kapitole.

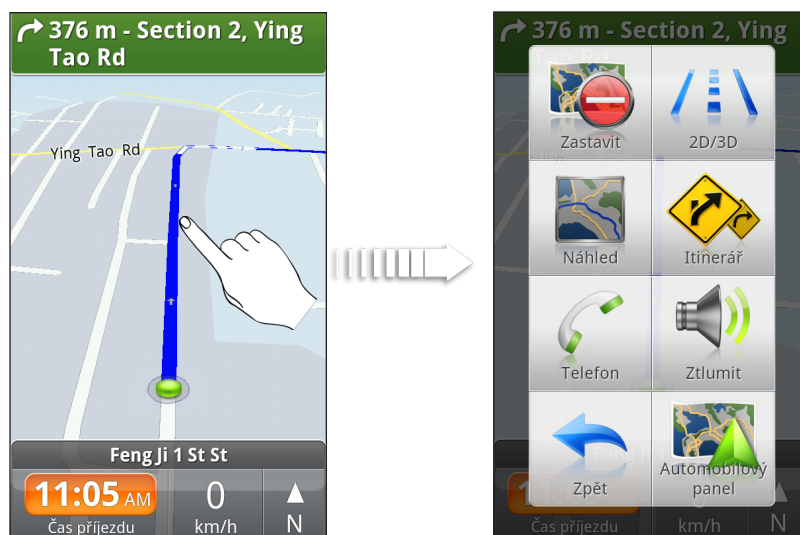

Při řízení můžete klepnutím na obrazovku zobrazit, jaké další možnosti jsou k dispozici.

Ukončit/zastavit	<ul style="list-style-type: none"> ▪ Když nejste na cestě do cíle, klepnutím ukončíte podrobnou navigaci. ▪ Když jste na cestě do cíle, klepnutím zastavte podrobnou navigaci.
Náhled	Zkontrolujte plánovanou trasu tak, že se vydáte na „virtuální let vrtulníkem“ ze své současné polohy do cíle.
Telefon	Můžete telefonovat.
Zpět	Zavřete panel.
2D/3D	Přepněte do 2D nebo 3D zobrazení mapy.
Itinerář	Zobrazte seznam odboček na trase.
Ztlumit	Zapněte nebo vypněte hlasové navádění podrobné navigace.
Další	Otevřete Automobilový panel. Viz část „Používání Automobilového panelu“ v této kapitole, kde jsou další podrobnosti.

Použití telefonu s autosadou

Pokud jste si k telefonu zakoupili příslušnou autosadu, můžete pomocí dodaného držáku do auta telefon v autě upevnit a používat jej během jízdy. Pokyny k tomu, jak nainstalovat držák do auta a řádně v něm telefon upevnit, najdete v návodu k autosadě.

Když telefon vložíte do autosady, automaticky se otevře Automobilový panel. Chcete-li o Automobilovém panelu zjistit více, viz část „Používání Automobilového panelu“ dříve v této kapitole.



Pokud je telefon v držáku a není připojen k autosadě nebo sluchátkám s mikrofonom Bluetooth, automaticky se zapne hlasitý poslech telefonu, když začnete telefonovat nebo přijmete hovor.

Používání aplikace Locations k nastavení cíle

1. V aplikaci Locations můžete hledat cíl, na který se chcete dostat. Viz část „Hledání místa zájmu“ dříve v této kapitole, chcete-li zjistit jak.



Máte uložené footprinty? Footprint také můžete nastavit jako cíl. Stačí, když přejdete na kartu Footprinty a potom zvolíte footprint.

2. Klepněte na položku **Špičková navigace**.

Nastavení preferencí navigace

Zvolte si, jak má aplikace Locations mapovat vaši trasu. Můžete aplikaci Locations sdělit, že se chcete vyhýbat dálnicím nebo placeným silnicím, zobrazit informace o jízdnicích pruzích, zvolit si preference trasy atd.

1. Při používání podrobné navigace klepněte na obrazovku.
2. Klepněte na položky **Více > Nastavení > Navigátor**.
3. Nastavte preference výběrem nebo klepnutím na položku.

Vypnutí upozornění na rychlost a bezpečnostní kamery

Pokud máte službu bezpečnostní kamery, můžete si zvolit, že tuto službu dočasně vypnete.

1. Při používání podrobné navigace klepněte na obrazovku.
2. Klepněte na položky **Více > Nastavení > Upozornění**.
3. Zrušte zaškrtnutí políček **Upozornění na rychlost** a **Upozornění na bezpečnostní kameru**.

Automatické připojení k autosadě nebo sluchátkám s mikrofonom Bluetooth

Telefon můžete nastavit tak, aby se automaticky připojil k autosadě Bluetooth nebo sluchátkám s mikrofonom Bluetooth, pokud je takové zařízení spárováno s telefonem, jakmile telefon vložíte do držáku do auta.



Pokud nemáte s telefonem spárovanou autosadu nebo sluchátka s mikrofonom Bluetooth, podívejte se do kapitoly Bluetooth, kde můžete zjistit, jak spárovat zařízení Bluetooth s telefonem.

1. V Automobilovém panelu klepněte na položky **Nastavení > Autosada**.
2. Zaškrtněte políčko **Automatické připojení**.

3. Pokud máte s telefonem spárované více než jednu autosadu nebo sluchátka s mikrofonom Bluetooth, klepněte na položku **Výchozí zařízení**, a zvolte kterou autosadu nebo sluchátka s mikrofonom Bluetooth chcete použít.

Před upevněním telefonu do držáku do auta se vždy nejprve ujistěte, že v telefonu a ve spárované autosadě nebo ve sluchátkách s mikrofonom Bluetooth je zapnuta funkce Bluetooth.

Přijetí hovoru při používání navigace

Když vám někdo zatelefonuje, celá mapa se maličko posune, takže uvidíte příchozí hovor a můžete jej přijmout. Nemějte obavy, navigaci můžete používat i nadále, protože jsme se postarali o to, aby obrazovka hovoru zabírala co nejméně prostoru ve spodní části obrazovky.

Správa služeb aplikace Locations

Zkontrolujte mapy, navigaci, informace o bezpečnostních kamerách a hlasy pro podrobné hlasové navádění, které jsou již v telefonu.

1. Na obrazovce Plocha klepněte na položku  > **Locations**.
2. Stiskněte tlačítko MENU a potom klepněte na položku **Aktualizovat**.
3. Na kartě Spravovat licence a obsah uvidíte seznam služeb, které jsou již v telefonu.

Stahování map nebo nákup služeb

Jedete na dovolenou do ciziny? Můžete si zdarma stáhnout mapu země, do které cestujete. Můžete si také stáhnout nebo zakoupit dodatečné služby, jako je navigace, bezpečnostní kamera a podrobné hlasové navádění.



Pro stažení nebo nákup map a služeb potřebujete datové připojení nebo Wi-Fi.

1. Na obrazovce Plocha klepněte na položku  > **Locations**.
2. Stiskněte tlačítko MENU a potom klepněte na položku **Aktualizovat**.
3. Přesuňte se ke kartě příslušné položky nebo služby, kterou si chcete stáhnout.
4. Klepněte na to, co chcete stáhnout.
5. V závislosti na tom, co si vyberete, klepněte na položku **Stáhnout** nebo **Zakoupit**.

Podle toho, ve které zemi jste telefon zakoupili, možná pro aktivaci podrobné navigace stačí zadat kód kuponu. Pokud máte kód kuponu, zadejte jej klepnutím na položku **Kód kuponu** v horní části karty **Zakoupit navigaci**.

Přidání widgetů navigace

Přidejte oblíbený cíl a místa zájmu, která jsou poblíž, a footprinty jako widgety na obrazovce Plocha. Přidejte widget Navigace pro zahájení podrobné navigace do vašeho oblíbeného místa. Přidejte widget Locations, který vám umožňuje procházet místa zájmu a footprinty přímo na obrazovce Plocha.

Chcete-li zjistit, jak přidávat widgety, viz část „Přidání widgetu“ v kapitole Přizpůsobení.

Mapy Google

O aplikaci Google Maps

Aplikace **Google Maps** umožňuje sledovat vaši stávající polohu, dopravní situaci v reálném čase a získávat podrobné pokyny pro směr k vašemu cíli. Poskytuje také vyhledávací nástroj, pomocí kterého můžete hledat zajímavá místa nebo adresu na mapě či sledovat místa na úrovni ulic.







- Pro použití aplikace Google Maps musíte mít aktivní datové připojení nebo Wi-Fi připojení.
- Chcete-li vyhledat své místo v aplikaci Google Maps, musíte povolit vyhledávání zdrojů. Další informace naleznete v části „Zapnutí služby stanovení polohy“.
- Aplikace Mapy Google nepokrývá všechny země a města.

Používání map

Když otevřete aplikaci Mapy Google, můžete snadno najít svou polohu na mapě nebo zjistit nedaleká místa pomocí přibližování či oddalování a panoramování na mapě.

Chcete-li vyhledat své místo v aplikaci Google Maps, musíte povolit vyhledávání zdrojů. Chcete-li zjistit jak, viz část „Zapnutí služby stanovení polohy“.

1. Na obrazovce Plocha klepněte na tlačítko  > **Mapy**.
2. Na mapě postupujte některým z následujících způsobů:

Zobrazit vaši polohu	Stiskněte tlačítko MENU a potom klepněte na položku Moje poloha . Modrá značka () ukazuje vaši polohu na mapě a pro vaši informaci směřuje na sever.
Ovládání	Posouváním prstu na obrazovce libovolným směrem můžete zobrazit okolní místa na mapě.
Přiblížit	<ul style="list-style-type: none"> ▪ Palec a ukazovák položte na horní část plochy, kterou chcete přiblížit, a potom na mapě roztáhněte prsty od sebe. ▪ Klepněte na . ▪ Poklepejte na oblast mapy, kterou chcete přiblížit.
Oddálit	<ul style="list-style-type: none"> ▪ Obraz zmenšíte stisknutím palce a ukazováčku na mapě. ▪ Klepněte na .
Zobrazení informací pro náhodné umístění	<ol style="list-style-type: none"> 1. Klepněte a stiskněte umístění na mapě. Otevře se balónová nápověda nad umístěním, s adresou a miniaturou zobrazené ulice (je-li k dispozici). 2. Klepnutím na balónovou nápovědu zobrazíte další informace. Můžete obdržet pokyny pro směr k vašemu umístění, ověřit si blízká místa zájmu a další.

Vyhledání umístění v aplikaci Street View

Režim Street View (k dispozici jen ve vybraných oblastech) poskytuje zobrazení místa na úrovni ulic.

1. Na obrazovce Plocha klepněte na tlačítko  > **Mapy**.
2. Postupujte některým z následujících způsobů:
 - Stiskněte a přidržte umístění na mapě a pak klepněte na balónovou nápovědu, která se zobrazí.

- Najděte místo, které chcete zobrazit ve Street View. Podrobnosti naleznete v této kapitole v části „Hledání umístění“ a „Hledání nedalekého místa zájmu“. Jakmile místo naleznete, klepněte na balónovou nápovědu.
3. Na obrazovce podrobností umístění klepněte na tlačítko **Zobrazení ulic** .



4. Chcete-li přejít na Zobrazení ulic, postupujte takto:

Zobrazení okolních oblastí	<ul style="list-style-type: none"> ▪ Přesuňte prst po obrazovce a posuňte se nahoru nebo dolů nebo se podívejte jiným směrem. ▪ Stiskněte tlačítko MENU a potom klepnutím na položku Režim Kompas zapněte režim Kompas. Nakláněním, panorámováním nebo otáčením telefonu můžete zobrazovat okolí místa.
Krok vpřed nebo zpět	<ul style="list-style-type: none"> ▪ Klepnutím na šipku na obrazovce se posunete směrem, kterým šipka ukazuje. ▪ Stiskněte tlačítko MENU a potom klepněte na položku Krok vpřed nebo Krok zpět.
Přiblížení nebo oddálení	<ul style="list-style-type: none"> ▪ Klepněte na . ▪ Stiskněte tlačítko MENU a potom klepněte na položku Přiblížení.

5. Pro návrat na mapu ulice stiskněte tlačítko MENU a potom klepněte na položku **Přejít na mapu**.

Zobrazení vrstev mapy

Na počátku se aplikace Google Maps otevře s mapou ulice. Můžete zobrazit další vrstvy mapy, například satelitní snímky, dopravní informace, umístění Google Latitude vašich přátel a informace z webu Wikipedia o Locations. Můžete rovněž zobrazit mapy, které jste vy nebo jiní uživatelé vytvořili v aplikaci Google Maps. Najednou můžete zobrazit několik vrstev.



Všechna umístění nemají informace pro podporu všech vrstev mapy nebo rovní zvětšení. Chcete-li se dozvědět více o vrstvách, navštivte Google Maps na webu: <http://maps.google.com/>





1. Na obrazovce Plocha klepněte na tlačítko  > **Mapy**.
2. Stiskněte tlačítko MENU a potom klepněte na položku **Vrstvy**.
3. Zvolte některou z následujících možností:

Doprava	(K dispozici jen ve vybraných oblastech). Skutečné dopravní situace jsou zobrazeny nad cestami jako barevné čáry. Každá barva představuje rychlost dopravy.
----------------	---

Satelit	Aplikace Google Maps používá stejná satelitní data, jako Google Earth™. Satelitní obrazy nejsou zobrazovány v reálném čase. Aplikace Google Earth získává ty nejlepší dostupné obrazové podklady, z nichž většina je stará přibližně jeden až tři roky.
Terénní	Zobrazuje vyvýšení na zobrazené mapě. Vyvýšení se týká jen přírodních geografických rysů, jako jsou hory a údolí, a nevztahuje se na budovy.
Nejnovější informace	Shlédněte fotografie a informace o místech sdílených jinými uživateli, nebo zveřejněte své vlastní.
Zeměpisná délka	Pokud se připojíte k aplikaci Latitude, uvidíte umístění svých přátel ve formě vrstvy na mapě. Další informace viz „Vyhledání přátel s Google Latitude (dostupné podle země)” v této kapitole.
Vyčistit mapu	Odstraní vrstvy a zobrazí pouze mapu ulic.
Další vrstvy	Chcete-li vybrat další vrstvy, například přechodové čáry nebo mapy vytvořené v Google Maps na webu.

Hledání umístění

V aplikaci Mapy Google můžete vyhledávat umístění, například adresu nebo typ podniku či organizace (například muzeum).

1. Na obrazovce Plocha klepněte na tlačítko  > Mapy.
2. Při zobrazení mapy stiskněte tlačítko HLEDAT.
3. Do pole pro vyhledávání zadejte místo, které chcete hledat.
Po zadání hledaného umístění se zobrazí doporučené shody z kontaktů, webu a dřív hledaných položek.
4. Klepněte na  pro hledání zadaného umístění nebo klepněte na doporučenou hledanou položku. Výsledky hledání budou zobrazeny jako značky na mapě.
5. Postupujte některým z následujících způsobů:
 - Pokud je první výsledek hledání () to, co hledáte, klepněte na bublinu. Jinak klepnutím na  přejděte na další výsledek hledání, dokud nenajdete umístění, které hledáte, a potom klepněte na příslušnou bublinu.
 - Klepnutím na  zobrazte výsledky hledání v seznamu a potom klepněte na umístění.

Podrobnosti o vybraném umístění se zobrazí na obrazovce.

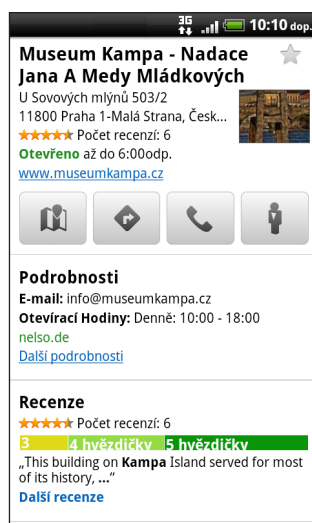

6. Postupujte některým z následujících způsobů:

- Klepnutím na tlačítka na obrazovce můžete zobrazit umístění na mapě, vyhledat trasu, zobrazit umístění ve Zobrazení ulic, je-li dostupné, a další informace. Posuňte se dolů na obrazovce pro zobrazení dalších možností.
- Posuňte se vlevo či vpravo na obrazovce a zobrazte informace pro následující či předchozí výsledek hledání.

Vyčištění mapy

Po hledání na mapě můžete vymazat různé značky tak, že stisknete tlačítko MENU a potom klepnete na položky **Další > Vymazat mapu**.

Hledání nedalekého místa zájmu

Pomocí aplikace **Místa** můžete hledat místa zájmu nedaleko od vaší současné polohy. Aplikace **Místa** používá Mapy Google pro hledání běžných míst, které člověk potřebuje najít, jako je nejbližší čerpací stanice nebo bankomat.

Než aplikaci **Místa** můžete použít, musíte povolit zdroje umístění. Chcete-li zjistit jak, viz část „Zapnutí služby stanovení polohy“.

1. Na obrazovce Plocha klepněte na položku  > **Místa**.
2. Klepněte na místo, které chcete hledat.
3. Postupujte některým z následujících způsobů:
 - Když je nalezeno jedno nebo dvě místa zájmu, výsledky hledání se zobrazí jako značky na mapě. Na značku můžete klepnout a potom klepnutím na bublinu zobrazit další informace o místě.
 - Když je nalezeno několik míst, výsledky hledání se zobrazí v seznamu. Klepnutím na místo zobrazíte jeho polohu na mapě a potom můžete klepnutím na bublinu zobrazit další informace o místě.

V části „Hledání umístění“ v této kapitole zjistíte, co můžete dělat na obrazovce s informacemi o umístění.



Přidání místa do vyhledávání

V aplikaci Místa můžete přidávat další místa zájmu, která často hledáte, například kostel nebo pizzerie.

1. Na obrazovce Plocha klepněte na položku  > Místa.
2. Klepněte na položku Přidat.
3. Zadejte místo, které chcete přidat do hledaných položek v aplikaci Místa, a potom klepněte na položku Přidat.
Místo je přidáno jako tlačítko na obrazovku Místa.

Získávání trasy

Můžete vyhledat podrobnou trasu do cíle. Aplikace Google Maps může poskytnout směr pro cestování pěšky, veřejnou dopravou nebo vozidlem.

1. Na obrazovce Plocha klepněte na tlačítko  > Mapy.
2. Při zobrazení mapy stiskněte tlačítko MENU a potom klepněte na položku Trasa.
3. Stávající místo můžete použít jako výchozí bod, nebo zadat počáteční umístění do textového pole. Pak zadejte cíl do druhého pole.
Nebo klepněte na  a vyberte adresu z kontaktů, nebo bod, který vyberete v mapě.

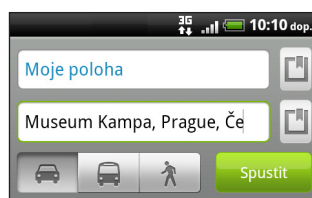

4. Zvolte si, jak se chcete do cíle dostat, klepnutím na tlačítko auta, veřejné dopravy nebo pěší.
5. Klepněte na Přejít.
6. Pokud má vybrané cílové místo několik dostupných umístění, zvolte požadované, kam chcete jet.

Další obrazovka zobrazí směr do cíle v seznamu.

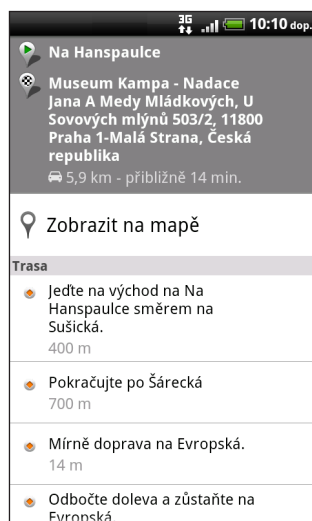

7. Klepněte na položku **Zobrazit na mapě** a zobrazte trasu na mapě.
8. Klepněte na tlačítka se šipkami na mapě a postupujte podle pokynů.



Po dokončení prohlížení nebo postupu podle trasy stiskněte tlačítko MENU a potom klepnutím na tlačítko **Další > Vymazat mapu** resetujte mapu. Cíl bude automaticky uložen v historii aplikace Mapy Google.

Vyhledání přátel s Google Latitude (dostupné podle země)

Služba **Google Latitude™** zaměřená na zjišťování polohy uživatelů umožňuje vám a vašim přátelům sdílet polohu a stavové zprávy. Umožňuje také posílat textové zprávy a e-maily, telefonovat a vyhledávat trasu na polohu vašich přátel.

Vaše polohy není sdílena automaticky. Nejprve se musíte připojit ke službě Latitude a potom pozvat přátele, aby si zobrazili vaši polohu, nebo přijmout jejich pozvání. Vaši polohu uvidí jen přátelé, které jste výslovně pozvali nebo jejichž pozvání jste přijali.

Otevření služby Latitude a připojení se k ní

1. Na obrazovce Plocha klepněte na tlačítko  > **Mapy**.
2. Při zobrazení mapy stiskněte tlačítko MENU a potom klepněte na položku **Připojení ke službě Latitude**.
3. Když se připojíte ke službě Latitude a zavřete tuto aplikaci, lze ji otevřít na obrazovce Plocha například následovně:
 - Klepněte na položky  > **Latitude**.
 - Klepněte na položky  > **Mapy**, stiskněte tlačítko MENU a potom klepněte na položku **Latitude**.

Pozvání přátel ke sdílení umístění

1. Na obrazovce Plocha klepněte na položky  > **Latitude**.
2. Stiskněte tlačítko MENU a potom klepněte na položku **Přidat přátele**.
3. Zvolte si, jak přidat přátele:

Vybrat z Kontaktů	Vyberte libovolný počet přátel z Kontaktů.
Přidat prostřednictvím e-mailové adresy	Zadejte jednu nebo více e-mailových adres.

4. Klepněte na **Přidat přátele**.
5. Po zobrazení žádosti o potvrzení klepněte na tlačítko **Ano**.

Pokud již vaši přátelé používají program Latitude, obdrží požadavek e-mailem a oznámení v programu Latitude. Jestliže se ještě ke službě Latitude nepřipojili, obdrží e-mailem požadavek, aby se přihlásili ke službě Latitude pomocí svého účtu Google.

Odpověď na pozvání

Obdržíte-li od přítele požadavek na sdílení, můžete vybrat jednu z následujících možností:

Přijmout a sdílet	Vy i váš přítel můžete vidět vzájemné svá umístění.
Přijmout, ale skrýt mou polohu	Uvidíte polohu přítele, ale váš přítel vaši polohu neuvidí.
Nepřijímat	S přítelem nebudete sdílet žádné informace o poloze.

Zobrazení umístění přítele

Můžete vidět umístění vašich přátel na mapě nebo v seznamu.



Po spuštění programu Mapy se zobrazí polohy vašich přátel. Každý přítel je znázorněn obrázkem (z Kontaktů) se šipkou ukazující do jeho přibližného umístění. Pokud přítel zvolil sdílení umístění na úrovni města, jeho obrázek nemá šipku a zobrazuje se uprostřed města.

Chcete-li zobrazit profil přítele a připojit se k němu, stiskněte fotografii. V balónové nápovědě se zobrazí jméno přítele. Stiskněte balónovou nápovědu a otevřete obrazovku s podrobnostmi o příteli a mnoha možnostmi připojení.

Když otevřete aplikaci Latitude, uvidíte seznam přátel Latitude, se souhrnem jejich posledních známých umístění, stavem a tak dále. Klepněte na přítele a otevřete obrazovku s podrobnostmi o příteli a mnoha možnostmi připojení.

Připojení se správou přátel

Po klepnutí na bublinu s kontaktními údaji přítele na zobrazení mapy nebo po klepnutí na přítele v zobrazení seznamu se otevře profil tohoto přítele. Klepněte na kterékoli z následujících tlačítek nebo možností na obrazovce profilu:

	Zobrazuje polohu přítele na mapě.
	Získejte trasu na polohu přítele.
	Zobrazte si polohu přítele v režimu Zobrazení ulic.
Fotografie přítele	Otevře se Rychlý kontakt a umožní vám zobrazit kontaktní údaje přítele, odeslat příteli e-mail atd.
Možnosti sdílení	Vyberte z následujících možností: <ul style="list-style-type: none"> ▪ Nejlepší dostupná poloha. Sdílejte přesné informace o poloze. ▪ Sdílet polohu pouze na úrovni města. Sdílejte pouze město, ve kterém se nacházíte, ne polohy na úrovni ulic. Váš přítel uvidí ikonu s vaší fotografií uprostřed města, ve kterém se nacházíte. Chcete-li znovu sdílet přesnější polohu, klepněte na možnost Nejlepší dostupná poloha. ▪ Skrýt se před tímto přítelem. Zastavte sdílení umístění s tímto přítelem, v seznamu nebo na mapě.
Odebrat tohoto přítele	Odeberte přítele ze seznamu a úplně ukončete sdílení polohy s tímto přítelem.

Změna nastavení ochrany osobních údajů

Můžete řídit, jak a kdy vás mohou vaši přátelé nalézt. Ve vašem účtu Google bude uložena jen poslední poloha odeslaná do programu Latitude. Pokud program Latitude vypnete nebo polohu skryjete, nebude uložena žádná poloha.

1. Na obrazovce Plocha klepněte na položky  > Latitude.
2. Klepněte na své jméno a pak klepněte na tlačítko **Upravit nastavení ochrany soukromí**.
3. Nastavte následující možnosti jako své předvolby:

Vypnout službu Latitude	Vypněte službu Latitude a zastavte sdílení svého umístění nebo status. Ke službě Latitude se můžete kdykoli znovu připojit.
Zjistit svou polohu	Program Latitude bude zjišťovat a aktualizovat vaši polohu během pohybu. Četnost aktualizování závisí na několika faktorech, například na tom, kdy byla vaše poloha naposledy změněna.
Nastavit vaši polohu	Vyberte z několika možností ručního výběru umístění.
Skrytí vaši polohu	Skryjte svou polohu před všemi přáteli.

Další aplikace

Sledování video nahrávek na YouTube

Pomocí aplikace YouTube můžete zjistit, co na této webové stránce pro sdílení videí letí. Video jsou prakticky kategorizována na Nejsledovanější, Nejdiskutovanější a Nejlepší hodnocení.



- Pro přístup na YouTube musíte mít aktivní datové připojení nebo připojení Wi-Fi.
- Při prvním použití některých funkcí YouTube, například sdílení videa, se přihlaste pomocí účtu YouTube nebo Google, pokud jste k tomu vyzváni.

1. Na obrazovce Plocha klepněte na tlačítko  > YouTube.
2. Procházejte seznamem videonahrávek, pak klepněte na video, které chcete sledovat. Při přehrávání videa se obrazovka automaticky přepne do režimu na šířku.
3. Při sledování video nahrávky můžete provádět tyto operace:
 - Klepnutím na obrazovku se zobrazí ovladače přehrávání. Když jsou zobrazeny ovladače přehrávání, můžete pozastavit, přecházet dopředu nebo dozadu nebo přetahovat posuvník do místa, odkud chcete video nahrávky sledovat.
 - Stiskněte tlačítko MENU a ohodnoťte, přidejte komentář, sdílejte, označte jako nevhodnou nebo jinak použijte video nahrávku.
4. Stisknutím tlačítka ZPĚT přehrávání zastavíte a vrátíte se do seznamu videí.

Vyhledávání video nahrávek

1. Na hlavní obrazovce YouTube stiskněte tlačítko HLEDAT.
2. Zadejte hledané klíčové slovo a potom stiskněte .
3. Pod stavovým řádkem se zobrazí počet výsledků hledání. Projděte výsledky a klepněte na video, které chcete přehrát.

Vymazání historie hledání





1. Na obrazovce YouTube stiskněte tlačítko MENU a potom klepněte na položku Nastavení.
2. Klepněte na položku Vymazat historii vyhledávání a na dotaz klepněte na položku OK.

Sdílení odkazu video nahrávky

Video můžete sdílet odesláním odkazu na toto video kontaktům.

1. Během sledování videa stiskněte tlačítko MENU a potom klepněte na tlačítko **Sdílet**.
2. Vyberte, jak má být sdílen odkaz na video z dostupných možností.

Zachycení video nahrávky a její sdílení na YouTube

1. Na obrazovce Plocha klepněte na tlačítko  > YouTube.
2. Klepněte na .
3. Stisknutím tlačítka  spusťte záznam videa. Jakmile dokončíte záznam, stiskněte znovu . Klepněte na tlačítko **Hotovo**.
4. Zadejte Titul, Popis a Značky svého videa.
5. Nastavte úroveň ochrany osobních údajů.
6. Klepněte na **Nahrát**.

Čtení zpravodajských kanálů

Včerejší příběhy už dnes nestačí. Pomocí aplikace Zprávy se přihlaste k odběru zpravodajských kanálů, které obsahují aktuality, sport, nejčtenější blogy a tak dále. Na základě specifických klíčových slov můžete dostávat požadované aktualizace.

Na obrazovce Plocha klepněte na tlačítko  > News.

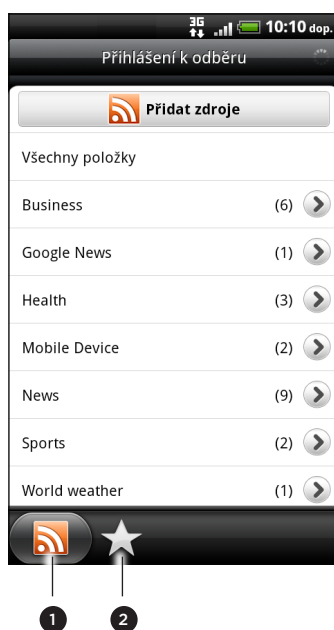

- 1 **Karta Přihlášení k odběru.** Klepněte na seznam kanálů, k jejichž odběru jste se přihlásili. Chcete-li získat informace o zrušení předplatného viz také „Přihlášení odběru kanálů zpráv.“
- 2 **Karta Mé položky.** Klepnutím zobrazíte odkazy na položky označené hvězdičkou a přidaná klíčová slova. Viz část „Označení článku hvězdičkou“ a „Přidání klíčového slova“.

Přihlášení odběru kanálů zpráv





1. Na obrazovce Plocha klepněte na tlačítko  > News.
2. Na kartě Přihlášení k odběru klepněte na položku Přidat zdroje.
3. Postupujte některým z následujících způsobů:

Klepnutí	Komu
Jakákoliv kategorie (například Blogy , Zábava , Sport a další)	Zvolte z populárních zpravodajských kanálů.
Hledat dále	Zadejte klíčové slovo pro hledání souvisejících zpravodajských kanálů na webu nebo zadejte celou adresu URL zpravodajského kanálu, jehož odběr chcete přihlásit.

4. Po výběru předplacených kanálů klepněte na **Přidat**.

Čtení článků

1. Na obrazovce Plocha klepněte na tlačítko  > News.
2. Na kartě Přihlášení k odběru klepněte na kanál.
3. Klepnutím si přečtete vybraný článek. Při čtení článků můžete provést následující:

Klepnutí	Komu
	Označte článek hvězdičkou jako oblíbený.
	Podělte se o odkaz na článek z dostupných možností.
	Přejděte na webovou stránku, na které je článek publikován.
	Přejděte na předchozí či následující článek v kanálu.

4. Pokud si chcete přečíst celý článek, klepněte na **Přečíst si celý článek**. Tím otevřete článek ve webovém prohlížeči. Viz část „Použití webového prohlížeče telefonu“ v kapitole Webový prohlížeč, kde jsou informace o pohybu webovými stránkami.



Ruční kontrola nových zpráv

Na kartě Přihlášení k odběru stiskněte tlačítko MENU a potom klepněte na položku Aktualizovat.

Označení článku hvězdičkou

Označte si oblíbené články hvězdičkou, abyste si je mohli znovu později přečíst. Hvězdičkou označené články jsou zobrazeny na kartě **S hvězdičkou**.

Postupujte některým z následujících způsobů:

- V seznamu článků klepněte na  vedle článku.
- Během čtení článku klepněte na  v pravém horním rohu obrazovky.

Hvězdičku můžete z článku odstranit dalším klepnutím na ni.

Přidání klíčového slova

Snadno vyhledáte články dle svého zájmu podle zadaného klíčového slova. Články obsahující klíčové slovo jsou seskupeny na kartě Klíčové slovo.

1. Na obrazovce Plocha klepněte na tlačítko  > News.
2. Na kartě Mé položky klepněte na položky Klíčová slova > Přidat klíčová slova.
3. Zadejte klíčové slovo, pak klepněte na Přidat.

Nové klíčové slovo je zobrazeno na kartě Klíčová slova. Klepněte na klíčové slovo a zobrazte články, které obsahují klíčové slovo.

Změna plánu aktualizace a nastavení písma

V aplikaci Zprávy stiskněte tlačítko MENU, klepněte na Nastavení, pak postupujte takto:

Klepnutí	Komu
Účty a synchronizace	Spravujte možnosti synchronizace a obecná nastavení aplikace Zprávy.
Aktualizovat při otevření	Aktualizujte obsah kanálů, k jejichž odběru jste se přihlásili, pokaždé, když otevřete aplikaci Zprávy.
Frekvence aktualizace	Zvolte si časový interval, kdy se mají kanály, k jejichž odběru jste se přihlásili, aktualizovat. Vyberte položku Ručně , pokud chcete obnovit obsah, jen když chcete.
Obsah zpráv	Zvolte, jak chcete zpravodajské články číst ve výchozím nastavení: ať už jako souhrn, nebo jako úplný článek na webové stránce.

Přidání widgetu Zprávy

Přečtěte si výtahy z článků, k jejichž odběru jste se přihlásili, na pravé části obrazovky. Informace o přidání widgetu na obrazovce Plocha naleznete v části „Přizpůsobení obrazovky Plocha widgety“ v kapitole Přizpůsobení.

Práce na dokumentech, tabulkách a prezentacích

Potřebujete vylepšit zprávu, ale jste na cestách? Pomocí aplikace Quickoffice můžete snadno prohlížet, upravovat nebo dokonce vytvářet soubory Microsoft Office Word (.doc) a Microsoft Office Excel (.xls). Pomocí ní také můžete v telefonu zobrazovat prezentace aplikace Microsoft PowerPoint (.ppt) a textové soubory (.txt).

Na obrazovce Plocha klepněte na tlačítko  > Quickoffice.

Pokud máte dlouhý seznam souborů, stiskněte tlačítko MENU a potom klepněte na položku **Třídít**, abyste soubory uspořádali podle názvu nebo podle data. Stisknete-li tlačítko HLEDAT, můžete hledat konkrétní názvy souborů.

Zobrazení dokumentu, tabulky a prezentace

1. Na hlavní obrazovce Quickoffice klepněte na soubor, který chcete otevřít.
2. Při zobrazení souboru můžete:
 - Přetáhněte prst na obrazovce pro posunutí nebo pohyb po stránkách souboru.
 - Otočit telefon vlevo na stranu pro zobrazení souboru v režimu na šířku.
 - Přiblížit roztažením palce a ukazováčku přes obrazovku. Oddálit stisknutím palce a ukazováčku na obrazovce.



Po přiblížení snímku PowerPoint poklepejte na snímek, abyste jej přizpůsobili šířce obrazovky.

- Stiskněte tlačítko MENU a potom klepnutím na položku **Sešit** zobrazíte další sešity v souboru Excel.
- Klepnutím na odkaz URL v souboru Word nebo PowerPoint otevřete webovou stránku v prohlížeči.
- Při otevření dokumentů aplikace Word přizpůsobí aplikace Quickoffice text šířce obrazovky. Stiskněte tlačítko MENU a potom klepněte na položku **Zobrazení** pro přepnutí mezi normálním a přizpůsobeným režimem.



Aplikace Quickoffice nepřeformátuje text v tabulkách.

Úprava dokumentu nebo sešitu

1. Pokud máte zobrazený dokument nebo sešit, stiskněte tlačítko MENU a potom klepněte na položku **Upravit**.
2. Proved'te v souboru potřebné změny.
3. Až budete hotovi, stiskněte **MENU > Další** a potom klepněte na tlačítko **Uložit** nebo **Uložit jako**, abyste své změny zachovali.

Vytvoření nového dokumentu nebo sešitu

1. Na hlavní obrazovce Quickoffice stiskněte tlačítko MENU a potom klepněte na položku **Nový**.
2. Zvolte typ souboru, který chcete vytvořit:
 - Dokument Word 97 - 2003
 - Sešit Excel 97 - 2003
3. Stiskněte tlačítko MENU a potom klepněte na položku **Upravit** a začněte zadávat text.
4. Až budete hotovi, stiskněte **MENU > Další** a potom klepněte na tlačítko **Uložit jako**, abyste své změny zachovali.

Sledování vlastních akcí

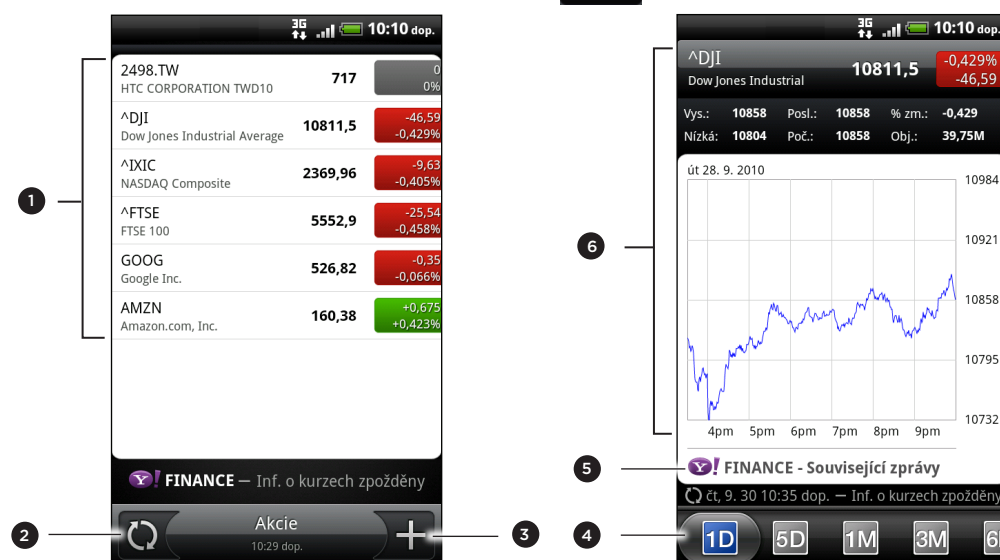

Pomocí aplikace Akcie získáte nejnovější aktualizace o akciích a akciových indexů, které sledujete.

Na obrazovce Plocha klepněte na tlačítko  > Akcie.



- 1 V seznamu cen akcií a tržních indexů klepněte na položku, kterou chcete zobrazit.
- 2 Klepnutím aktualizujte informace o akciích.
- 3 Klepnutím přidejte cenu akcií nebo akciový index.
- 4 Přejděte na další karty, abyste mohli zobrazit informace o obchodování s danou položkou až dva roky zpátky.
- 5 Klepnutím zobrazte související zprávy ohledně vybrané položky.
- 6 Zobrazte informace o obchodování s danou položkou a také cenový graf pro určité období.

Přidání ceny akcií nebo akciového indexu

1. Na hlavní obrazovce Akcie klepněte na .
2. Do textového pole zadejte cenu akcií nebo akciový index a klepněte na položku .
3. V seznamu výsledků klepněte na cenu akcií nebo akciový index, který chcete přidat.

Změna pořadí seznamu akcí

1. Na hlavní obrazovce Akcie stiskněte tlačítko MENU a potom klepněte na položku **Přeuspořádat**.
2. Stiskněte a podržte tlačítko  na konci položky, kterou chcete přesunout. Po zvýraznění řádku zelenou barvou jej přetáhněte do nové polohy a pak pusťte.
3. Klepněte na tlačítko **Hotovo**.

Odstranění nabídek cen akcií a akciových indexů

1. Na hlavní obrazovce Akcie stiskněte tlačítko MENU a potom klepněte na položku **Odstranit**.
2. Vyberte položky, které chcete odstranit, a potom klepněte na **Odstranit**.

Ruční aktualizace informací o akciích

Na obrazovce Akcie stiskněte tlačítko MENU a potom klepněte na položku **Aktualizace**.

Změna plánu aktualizace a barevného nastavení



Automatické stahování informací o akciích může vyžadovat zaplacení dalších poplatků mobilnímu operátorovi.

V aplikaci Akcie stiskněte tlačítko MENU, klepněte na položku **Nastavení** a pak postupujte takto:

Klepnutí	Komu
Aktualizovat při otevření	Aktualizujte informace o akciích pokaždé, když otevřete aplikaci Akcie.
Plánovaná synchronizace	Nastavte si automatické stahování informací o akciích.
Frekvence aktualizace	Zvolte si časový interval pro kontrolu aktualizací.
Nastavte barvu pro růst ceny	Změňte barvu zobrazení zvýšení cen akcií na červenou nebo zelenou, podle způsobu používaného ve vaší zemi.

O widgetu Akcie

Widget Akcie používejte k okamžité kontrole akcií přímo na obrazovce Plocha. Widget se dodává v různých stylech a vzhledech. Informace o přidání widgetu na obrazovce Plocha naleznete v části „Přizpůsobení obrazovky Plocha widgety“ v kapitole Přizpůsobení.

Poslech rádia FM

Aplikace Rádio FM v telefonu vám umožňuje naladit si rádio a poslouchat populární písničky.



Chcete-li používat Rádio FM, musíte nejprve připojit sluchátka do zvukového konektoru telefonu. Rádio FM používá stereo sluchátka jako anténu.

Na obrazovce Plocha klepněte na tlačítko  > Rádio FM.



Při prvním použití tohoto programu dojde k automatickému vyhledání dostupných kanálů FM, jejich uložení formou předvoleb a pak přehrávání první nalezené stanice FM.



- | | |
|---|--|
| 1 | Přesunutím naladíte jakoukoli frekvenci v pásmu FM. |
| 2 | Klepnutím jemně doladíte frekvenci rádia o -0,1 MHz. |
| 3 | Zobrazení seznamu Všechny předvolby. |
| 4 | Klepnutím prohledá pásmo FM a vyhledá předchozí stanici FM. |
| 5 | Klepnutím prohledá pásmo FM a vyhledá následující stanici FM. |
| 6 | Klepnutím změníte název aktuální stanice, kterou máte právě naladěnou. |
| 7 | Klepnutím jemně doladíte frekvenci rádia o +0,1 MHz. |
| 8 | Rádio FM úplně vypněte a zavřete. |

Naladění stanice FM

Na obrazovce Rádio FM můžete dělat několik věcí:

- Klepněte na  a zvolte stanici, kterou chcete poslouchat.
- Klepněte na  a přejděte na předchozí dostupnou stanici FM, nebo na  a přejděte na následující stanici FM.
- Stiskněte tlačítka ZVÝŠIT HLASITOST a SNÍŽIT HLASITOST na straně telefonu, abyste upravili hlasitost rádia FM.
- Chcete-li znovu vyhledat a uložit stanice FM, stiskněte tlačítko MENU a potom klepněte na položku Vyhledat a uložit. Stiskněte tlačítko ZPĚT a zastavte automatické prohledávání.

- Stisknutím tlačítka MENU můžete ztlumit zvuk nebo změnit zvukový výstup na **Mono** nebo **Stereo**.

Zvukový výstup můžete také přepnout mezi **Reproduktor** a **Sluchátka**.

Uzavření či vypnutí Rádía FM

Zavření obrazovky aplikace Rádio FM:

- Stiskněte tlačítka ZPĚT. Rádio FM pokračuje v činnosti na pozadí a můžete jej proto nadále poslouchat i během používání ostatních aplikací telefonu. Chcete-li se vrátit zpět na obrazovku Rádio FM, vysuňte Panel oznámení, pak klepněte na **Rádio FM**.

Chcete-li Rádio FM úplně vypnout a zavřít:

- V pravém horním rohu obrazovky Rádio FM klepněte na .

Přidání widgetu Rádio FM



Widget Rádio FM používejte k poslechu oblíbených stanic FM na obrazovce Plocha. Informace o přidání widgetu na obrazovce Plocha naleznete v části „Přizpůsobení obrazovky Plocha widgety“ v kapitole Přizpůsobení.

Záznam hlasu

Nestačí jen nahlas přemýšlet. Pomocí aplikace Hlasový záznamník můžete své nápady rychle zaznamenat. Rovněž lze zaznamenat hlas a nastavit jej jako vyzváněcí tón.





Chcete-li používat telefon jako Hlasový záznamník, musí v něm být vložena karta microSD.

1. Na obrazovce Plocha klepněte na tlačítko  > **Hlasový záznamník**.
2. Přidržte mikrofon telefonu blízko úst.
3. Klepnutím na tlačítko  spusťte záznam hlasového klipu.



Hlasový záznamník může běžet na pozadí, když v telefonu děláte další věci, s výjimkou toho, když otevřete aplikace, které také využívají zvukové funkce. Chcete-li se vrátit zpět na obrazovku Hlasový záznamník, vysuňte Panel oznámení, pak klepněte na **Hlasový záznamník**.

4. Klepnutím na tlačítko  zastavíte zaznamenávání.
5. Zadejte název hlasového záznamu a potom klepněte na položku **Uložit**.
6. Klepnutím na tlačítko  spusťte přehrávání hlasového záznamu.
7. Pro zobrazení možností pro sdílení, odstranění nebo přejmenování hlasového záznamu stiskněte tlačítko MENU.

Sdílení hlasového klipu

1. Na obrazovce Hlasový záznamník klepněte na .
2. Stiskněte a podržte hlasový záznam, který chcete sdílet, pak klepněte na položku **Sdílet**.
3. V nabídce možností zvolte způsob, jak se mají hlasové záznamy sdílet.

Nastavení hlasového klipu jako vyzváněcího tónu

1. Na obrazovce Hlasový záznamník klepněte na .
2. Stiskněte a podržte hlasový záznam, který chcete nastavit jako vyzváněcí tón, pak klepněte na **Nastavit jako vyzváněcí tón**.

Přejmenování hlasového klipu

1. Na obrazovce Hlasový záznamník klepněte na .
2. Stiskněte a podržte hlasový záznam, který chcete přejmenovat, pak klepněte na položku **Přejmenovat**.
3. Zadejte název, pak klepněte na **Uložit**.

Používání Svítilny

Nikdy již nebudete po tmě. Pomocí aplikace Svítilna můžete kdykoli v případě potřeby zapnout diodu LED blesku telefonu.

Na obrazovce Plocha klepněte na tlačítko  > Svítilna.

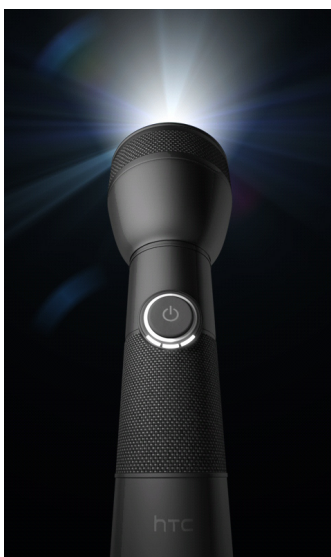

- Nastavení jasu světla provedete jednoduše tak, že klepnete na vypínač na obrazovce na madlu svítilny.
- Pro zavření svítilny stiskněte tlačítko ZPĚT.

Vyhledání a instalování aplikací z webu Android Market

Android Market™ je místo, kde naleznete nové aplikace pro svůj telefon. Vybírat můžete ze široké škály aplikací zdarma nebo placených, od těch pro zvýšení produktivity, přes zábavu až po hry. Když naleznete požadovanou aplikaci, můžete ji snadno stáhnout a nainstalovat do telefonu několika klepnutími.

Přístup k Android Market získáte po připojení k Internetu pomocí připojení Wi-Fi nebo datového připojení a po přihlášení k účtu Google Account.



Placené aplikace jsou nyní dostupné pouze v některých zemích.

Vyhledání a instalace aplikace

Když nainstalujete aplikace z Android Market a použijete je v telefonu, mohou vyžadovat přístup k vašim osobním informacím (například umístění, kontaktní údaje atd.) nebo přístup k některým funkcím či nastavením telefonu. Stáhněte a nainstalujte pouze ty aplikace, kterým důvěřujete.





- Chcete-li nakupovat položky z Android Market, musíte mít připojen účet Google Checkout. Viz také „Vytvoření účtu služby Google Checkout“, kde jsou pokyny pro nastavení účtu Google Checkout, pokud jej ještě nemáte.
- Budte opatrní zejména při stahování aplikací, které mají přístup k mnoha funkcím telefonu nebo k významnému množství dat. Jste zodpovědní za výsledky používání stahovaných aplikací ve vašem telefonu.

1. Na obrazovce Plocha klepněte na tlačítko  > Market.

Při prvním spuštění aplikace Android Market se zobrazí okno Podmínky používání. Pokračujte klepnutím na tlačítko **Přijmout**.

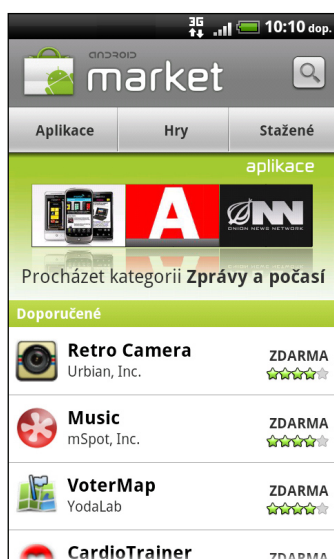
2. Při hledání aplikace postupujte takto:



Komu	Proveďte
Procházet nabízenými aplikacemi	Procházet seznamem aplikací.
Procházet aplikacemi podle kategorií	Klepněte na Aplikace nebo Hry , a pak klepněte na kategorii. V kategorii můžete odfiltrovat aplikace podle Nejlepší placené , Nejlepší bezplatné nebo Nové .
Hledání aplikace	Klepněte na  na úvodní obrazovce Android Market, zadejte název nebo typ hledané aplikace a pak klepněte na  vpravo od pole vyhledávání.

- Když najdete aplikaci, která se vám líbí, klepněte na ni a přečtěte si její popis a komentáře uživatelů.
- Klepněte na položku **Instalovat** (u aplikací zdarma) nebo **Koupit** (u placených aplikací).

Následující obrazovka informuje o tom, zda aplikace vyžaduje osobní informace nebo přístup k některým funkcím telefonu.

- Pokud podmínkami souhlasíte, klepněte na **OK** a začněte ji stahovat a instalovat. Pokud jste si vybrali placenou aplikaci, budete po klepnutí na **OK** přeměrováni na obrazovku Google Checkout, abyste před stažením aplikace do telefonu mohli zaplatit.

Vytvoření účtu služby Google Checkout

Chcete-li nakupovat položky z Android Market, musíte mít připojen účet Google Checkout s účtem Google Account.

Chcete-li vytvořit účet Google Checkout, postupujte následujícím způsobem:

- V počítači přejděte na web <http://checkout.google.com>.
- Při prvním použití telefonu k nákupu v Android Market, postupujte podle pokynů na obrazovce a zadejte fakturační informace.



Pokud jste již jednou použili Google Checkout k nákupu aplikací na službě Android Market, telefon si zapamatuje heslo, takže jej příště nebudete muset zadávat. Z tohoto důvodu byste telefon měli zabezpečit, abyste zabránili neoprávněným uživatelům v jeho použití bez povolení. Viz kapitola Zabezpečení, kde jsou pokyny pro zabezpečení vašeho telefonu.

Žádost o vrácení peněz za placenou aplikaci



Pokud s aplikací nejste spokojeni, můžete do 24 hodin od zakoupení požádat o vrácení peněz. Peníze nebudou strženy z vaší kreditní karty a aplikace bude z vašeho telefonu odebrána.

Pokud změníte názor, můžete aplikaci nainstalovat znovu, ale podruhé nelze žádat o vrácení peněz.

- Na obrazovce Plocha klepněte na tlačítko  > **Market** > **Stahování**.
- Klepněte na aplikaci, kterou chcete odinstalovat a vrátit peníze. Otevře se obrazovka s podrobnostmi aplikace.
- Klepněte na **Odinstalovat a vrátit peníze**. Vaše aplikace je odinstalovaná a finanční transakce je zrušena.
- Zvolte důvod odstranění aplikace a potom klepněte na tlačítko **OK**.

Otevření nainstalované aplikace

Postupujte některým z následujících způsobů:

- Pokud vidíte ikonu  na stavovém panelu, otevřete Panel oznámení a pak klepněte na aplikaci. Viz „Otevření panelu oznámení“ v kapitole Začínáme.
- Na obrazovce Plocha klepněte na tlačítko  > Market > Stahování. Na obrazovce Stahování klepněte na aplikaci a potom klepněte na položku Otevřít.
- Na obrazovce Plocha klepněte na položku . Na obrazovce Všechny aplikace vyhledejte aplikaci, pak na ni klepněte.

Odinstalování aplikace

Kteroukoli aplikaci, kterou jste si stáhli a nainstalovali z Android Market, můžete odinstalovat.

1. Na obrazovce Plocha klepněte na tlačítko  > Market > Stahování.
2. Klepněte na aplikaci, kterou chcete odinstalovat, a potom klepněte na tlačítko **Odinstalovat**.
3. Po zobrazení výzvy klepněte na tlačítko **OK**.
4. Zvolte důvod odstranění aplikace a potom klepněte na tlačítko **OK**.

Získání nápovědy

Pokud potřebujete nápovědu nebo máte otázky o aplikaci Android Market, stiskněte tlačítko MENU a potom klepněte na položku **Nápověda**. V prohlížeči se dostanete na webovou stránku Nápovědy Android Market.

Sdílení her a aplikací

Bavíte se hrami nebo aplikacemi, které jste stáhli z portálu Android Market? Sdílejte je okamžitě s okruhem svých přátel.



Chtějí-li se vaši přátelé připojit k aplikaci a stáhnout ji z Android Market, musí používat telefon se systémem Android.

1. Na obrazovce Plocha klepněte na tlačítko .
2. Stiskněte tlačítko MENU a potom klepněte na položku **Sdílet**.

Pak se zobrazí seznam her a aplikací, které jste stáhli a nainstalovali z Android Market.

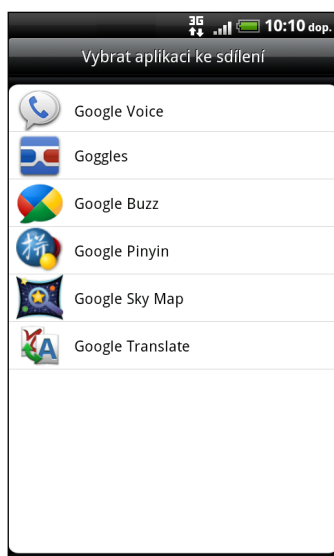

3. Klepnutím na aplikaci vyberete způsob sdílení:

Bluetooth	Odešlete odkaz pomocí Bluetooth. Viz kapitolu Bluetooth.
Facebook	Zveřejněte odkaz na serveru Facebook. Viz kapitolu Sociální sítě.
Friend Stream	Zveřejněte odkaz v aplikaci Facebook a Twitter. Viz kapitolu Sociální sítě.
Gmail	Odešlete odkaz pomocí svého účtu Gmail. Viz kapitolu E-mail.
Pošta	Odešlete odkaz pomocí účtu POP3/IMAP nebo Exchange ActiveSync. Viz kapitolu E-mail.
Zpráva	Odešlete odkaz ve zprávě SMS. Viz kapitolu Zprávy.
Peep	Sdílejte odkaz v aplikaci Twitter. Viz kapitolu Sociální sítě.

Když přátelé vidí odkaz v odeslané zprávě, e-mailu nebo aktualizaci stavu, mohou jednoduše klepnout na odkaz a přejít na hru nebo aplikaci v Android Market a stáhnout ji.

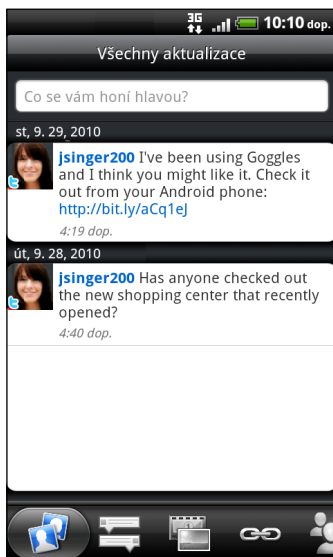

- Při zadávání aktualizace svého stavu do aplikace Friend Stream můžete také klepnout na  a vybrat z her a aplikací, které chcete sdílet ve svých sociálních sítích.
- Pokud jste již vytvořili novou zprávu SMS nebo e-mail, stiskněte tlačítko MENU a potom klepněte na položku **Připojit > Doporučení aplikace** a zvolte ze seznamu instalovaných her a aplikací.

Zabezpečení

Ochrana karty SIM pomocí kódu PIN

Přidejte další vrstvu zabezpečení telefonu přidělením kódu PIN (Personal Identification Number).

Před pokračováním se ujistěte, že máte výchozí kód PIN karty SIM dodaný mobilním operátorem.

1. Na obrazovce Plocha stiskněte tlačítko MENU, pak klepněte na **Nastavení > Zabezpečení**.
2. Klepněte na položku **Nastavit zámek karty SIM** a potom vyberte políčko **Zamknout kartu SIM**.
3. Zadejte výchozí kód PIN karty SIM a potom klepněte na tlačítko **OK**.
4. Chcete-li změnit kód PIN karty SIM, klepněte na položku **Změnit PIN kód SIM karty**.



Tísňová volání lze provádět kdykoli bez nutnosti zadat kód PIN. Podrobnosti viz „Tísňové volání“ v kapitole Telefonní hovory.

Obnovení karty SIM, která byla zamčena

Pokud zadáte nesprávný kód PIN vícekrát, než povoluje maximální počet pokusů, bude mít karta SIM zamčený PUK. Pro opětné získání přístupu k zařízení potřebujete kód PUK. Tento kód jste zřejmě dostali od mobilního operátora společně s kartou SIM.

1. Na obrazovce programu Telefon zadejte kód PUK a pak klepněte na tlačítko **Další**.
2. Zadejte nový kód PIN, který chcete používat, a klepněte na tlačítko **Další**.
3. Zadejte nový kód PIN znovu a klepněte na tlačítko **Další**.

Ochrana telefonu pomocí zámku obrazovky

Chraňte své osobní informace a zabraňte druhým v používání telefonu bez vašeho svolení tak, že nastavíte heslo na obrazovce uzamčení, kód PIN nebo vzor uzamčení.

Vaše obrazovka uzamčení se zobrazí pokaždé, když telefon zapnete nebo když bude po určitou dobu v nečinnosti.

1. Na obrazovce Plocha stiskněte tlačítko MENU, pak klepněte na **Nastavení > Zabezpečení**.
2. Klepněte na položku **Nastavit obrazovku uzamčení**.
3. Klepněte na některou z následujících položek:

Žádný	Zakažte zámek obrazovky, který jste vytvořili dříve.
Vzor	Nastavte vzor zámku obrazovky podle následujících pokynů na obrazovce.
Kód PIN	Nastavte numerické heslo složené nejméně ze čtyř číslic.
Heslo	Nastavte alfanumerické heslo.

4. Na obrazovce Zabezpečení klepněte na položku **Zamknout telefon po**, potom zadejte dobu nečinnosti, po které se má obrazovka zamknout.



Můžete také zrušit zaškrtnutí políčka **Použít viditelný vzor** na obrazovce Zabezpečení, pokud nechcete, aby se vzor zámku obrazovky zobrazoval na obrazovce.

Změna zámku obrazovky

1. Na obrazovce Plocha stiskněte tlačítko MENU, pak klepněte na **Nastavení > Zabezpečení**.
2. Klepněte na položku **Změnit zámek obrazovky**.
3. Zadejte aktuální zámek obrazovky pro potvrzení, že jej chcete změnit.
4. Zvolte jiný typ zámku obrazovky, potom zadejte nový vzor, kód PIN nebo heslo. Nebo klepněte na položku **Žádný**, pokud zámek obrazovky nechcete používat.

Zapomněli jste vzor zámku obrazovky?

Pokud jste zapomněli vzor zámku obrazovky, máte pět pokusů pro zkoušku a odemčení telefonu. Pokud se to nezdaří, můžete telefon odemknout zadáním uživatelského jména účtu Google a hesla.

1. Na obrazovce odemknutí obrazovky zadejte vzor zámku obrazovky.
2. Po pátém pokusu jste vyzváni k čekání 30 sekund, pak klepněte na **OK**.
3. Pokud displej zhasne, stiskněte tlačítko **NAPÁJENÍ** a znovu displej zapněte, pak stiskněte lištu na obrazovce odemknutí a obrazovku odemkněte posunutím prstu dolů.
4. Klepněte na tlačítko **Zapomněl jsem vzor** v pravém dolním rohu, jakmile se objeví.
5. Zadejte uživatelské jméno a heslo účtu Google a klepněte na tlačítko **Přihlásit se**.

Budete vyzváni k vytvoření nového vzoru pro odemknutí obrazovky. Pokud si to již nepřejete, klepněte na **Storno**.

Nastavení

Nastavení telefonu

Nastavení telefonu lze řídit a přizpůsobit na obrazovce Nastavení.

Na obrazovce Plocha stiskněte tlačítko MENU, pak klepněte na **Nastavení**.

Přizpůsobit	Umožňuje výběr scény, nastavení tapety obrazovky Plocha nebo obrazovky uzamčení, použití vzhledu a nastavení zvukových možností. Vlastní scénu lze rovněž přejmenovat nebo odstranit stisknutím a podržením scény na obrazovce Scény.
Bezdrátová připojení a sítě	Konfigurace bezdrátového připojení telefonu, například Wi-Fi a Bluetooth, zapnutí režimu V letadle nebo nastavení možností pro mobilní sítě, roaming, sítě VPN a další.
Volat odesílatele	Nastavení služeb volání, například hlasové schránky, přesměrování hovorů, dalšího hovoru a ID volajícího.
Zvuk	<ul style="list-style-type: none"> ▪ Zvolte zvuky, které se použijí jako vyzváněcí tóny a oznámení. ▪ Nastavte hlasitost přehrávání médií. Viz „Nastavení hlasitosti“ v kapitole Začínáme. ▪ Je možné nastavit snížení hlasitosti vyzvánění, když vezmete vyzvánějící telefon, zvýšit vyzvánění, když máte telefon v tašce nebo v kapse, a zapnout hlasitý poslech, když telefon otočíte. ▪ Zapnutí a vypnutí zvuku a vibrace, například Dotyky jsou provázeny zvuky, Ztišit vyzvánění po zvednutí, Kapesní režim a další.
Zobrazení	Nakonfigurujte nastavení displeje, například automatická orientace obrazovky, jas, intervaly vypnutí obrazovky atd.
Klávesové zkratky	Přidělte aplikaci nebo zkratku dvěma klávesovým zkratkám na vysouvací klávesnici. Informace o přidělování zkratk najdete v části „Používání rychlých kláves“ v kapitole Klávesnice.
Účty a synchronizace	Přihlaste nebo odhlaste se od účtů sociálních sítí, účtu Google, účtu Exchange ActiveSync a účtu HTCsense.com. Můžete také spravovat synchronizaci a další nastavení svého účtu. Podrobnosti viz také kapitola Účty a synchronizace.
Místo	Vyberte, které zdroje se mají použít při určování polohy. Vyberte možnost Hledání telefonu , abyste mohli pomocí HTCsense.com telefon najít.
Vyhledávat	Zvolte položky, které chcete zahrnout při hledání v telefonu a nastavte možnosti hledání Google.
Soukromí	Zvolte si automatické zálohování některých nastavení v telefonu (např. hesel Wi-Fi nebo záložek) na servery Google pomocí vašeho účtu Google, abyste je v případě potřeby mohli obnovit.

Připojení k počítači	<ul style="list-style-type: none"> Nastavte výchozí typ připojení USB, který se použije při každém připojení telefonu k počítači. Nebo zvolte zaškrťávací pole Dotázat se a nastavte telefon tak, aby vždy zobrazoval okno pro výběr typu připojení USB. Další informace naleznete v části „Připojení telefonu k počítači“ v kapitole Začínáme.
Zabezpečení	Slouží k nastavení zámku obrazovky, povolení zámku karty SIM nebo ke správě úložiště přihlašovacích údajů telefonu. Podrobnosti viz kapitola Zabezpečení.
Dok	Pokud jste si koupili autosadu, zvolte si chování, když telefon vložíte do autosady.
Úsporný režim	Zapněte úsporný režim, chcete-li automaticky přepnout do režimu úspory energie, když úroveň nabití baterie dosáhne vámi nastavenou úroveň. Podrobnosti najdete v části „Optimalizace provozní životnosti baterie“ v této kapitole.
Aplikace	Spravujte spuštěné aplikace, přesunujte aplikace na paměťovou kartu a z ní a instalujte nebo odinstalujte programy.
Karta SD a úložné místo na telefonu	<ul style="list-style-type: none"> Slouží ke kontrole volného místa v paměťové kartě a paměti telefonu. Na této obrazovce nezapomeňte odpojit kartu microSD před jejím vytažením z telefonu. Můžete také provést obnovení původního nastavení. Viz také kapitola Aktualizace a resetování, kde jsou další informace.
Datum a čas	Nastavte datum, čas, časové pásmo a formát data a času. Chcete-li vypnout automatickou synchronizaci a umožnit ruční změnu nastavení časových pásem, viz „Nastavení data, časového pásma a času“ v kapitole Hodiny a Počasí.
Jazyk a klávesnice	Nastavte jazyk operačního systému a region. Nastavit můžete také možnosti obrazovkové klávesnice.
Dostupnost	Tato možnost se zobrazí až po té, co si stáhnete a nainstalujete nástroj dostupnosti, jako je čtečka obrazovky, která zajišťuje hlasovou odezvu. Funkce a služby dostupnosti lze vypínat a zapínat.
Hlasový vstup a výstup	Nastavte možnosti hlasového vstupu telefonu. Pokud jste také nainstalovali aplikaci pro převod textu na řeč (hlasová data), použijte tuto možnost pro konfiguraci nastavení převodu textu na řeč.
Info o telefonu	<ul style="list-style-type: none"> Zapněte nebo vypněte plánované kontroly aktualizací systémového softwaru, nebo ručně zkontrolujte aktualizace. Zobrazte odlišné informace o telefonu, například typ mobilní sítě, intenzitu signálu, úroveň nabití baterie, využití baterie jednotlivými aplikacemi, verze softwaru telefonu a další. Podrobnosti viz „Kontrola informací o telefonu“ v této kapitole.

Změna nastavení displeje

Ruční nastavení jasu displeje

1. Na obrazovce Plocha stiskněte tlačítko MENU, pak klepněte na **Nastavení**.
2. Klepněte na položky **Displej > Jas**.
3. Zrušte zaškrtnutí pole **Automatický jas**.
4. Přetažením posuvníku jasu doleva snížíte jas displeje, přetažením posuvníku doprava jas zvýšíte. Klepněte na tlačítko **OK**.

Nastavte časový interval před vypnutím obrazovky

Obrazovka telefonu bude po určité době nečinnosti vypnut za účelem úspory energie. Můžete nastavit dobu nečinnosti, po které se obrazovka vypne.

1. Na obrazovce Plocha stiskněte tlačítko MENU, pak klepněte na **Nastavení**.
2. Klepněte na položky **Displej > Vypršení obrazovky**.
3. Klepněte na čas limitu vypnutí obrazovky.

Vypnutí automatického otáčení obrazovky

Ve výchozím nastavení se orientace obrazovky automaticky upraví podle toho, jak telefon držíte.



Automatické otáčení není podporováno na všech obrazovkách aplikací.

1. Na obrazovce Plocha stiskněte tlačítko MENU a pak klepněte na **Nastavení**.
2. Klepněte na položku **Displej** a potom zrušte zaškrtnutí políčka **Obrazovka auto-rotace**.

Překalibrování snímače G

Pokud se vám zdá, že orientace obrazovky neodpovídá přesně způsobu držení telefonu, proveďte kalibraci obrazovky.

1. Na obrazovce Plocha stiskněte tlačítko MENU, pak klepněte na **Nastavení**.
2. Klepněte na položky **Displej > Kalibrace snímače G**.
3. Položte telefon na vodorovný povrch a klepněte na položku **Kalibrovat**.
4. Po kalibraci klepněte na tlačítko **OK**.

Ponechání zapnuté obrazovky během dobíjení telefonu

Při nabíjení telefonu je možné ponechat obrazovku telefonu zapnutou.

1. Na obrazovce Plocha stiskněte tlačítko MENU, pak klepněte na **Nastavení**.
2. Klepněte na položky **Aplikace > Vývoj**.
3. Zvolte zaškrtačkové pole **Nevypínat obrazovku**.

Zapnutí nebo vypnutí animace

Animaci můžete vypnout, nebo povolit pouze některé animace při přepínání mezi obrazovkami.

1. Na obrazovce Plocha stiskněte tlačítko MENU, pak klepněte na **Nastavení**.
2. Klepněte na položky **Displej > Animace**.
3. V nabídce možností zvolte požadované nastavení animace.

Změna nastavení zvuku

Přepnutí mezi tichým, vibračním a normálním režimem

- Chcete-li přepnout zpět z tichého do normálního režimu, jednoduše stiskněte tlačítko ZVÝŠIT HLASITOST.
- Chcete-li přepnout zpět z vibračního do normálního režimu, jednoduše stiskněte tlačítko ZVÝŠIT HLASITOST dvakrát.
- Na obrazovce Plocha stiskněte tlačítko MENU a potom klepněte na položky **Nastavení > Zvuk > Zvukový profil**.
- Na obrazovku Plocha můžete také přidat widget Profil. Informace o přidání widgetu naleznete v části „Přizpůsobení obrazovky Plocha widgety“ v kapitole Přizpůsobení.

Povolení nebo zakázání slyšitelného výběru

Můžete zvolit, zda se přehraje zvuk při výběru položek na obrazovce.

1. Na obrazovce Plocha stiskněte tlačítko MENU, pak klepněte na **Nastavení**.
2. Klepněte na položku **Zvuk** a pak zvolte zaškrtačkové pole **Výběr se zvuky**.

Výběr zvukového upozornění

Můžete si vybrat výchozí zvuk telefonu, který se přehraje při každém oznámení.

1. Na obrazovce Plocha stiskněte tlačítko MENU, pak klepněte na **Nastavení**.
2. Klepněte na položky **Zvuk > Zvukové upozornění**.
3. Vyberte v seznamu požadované zvukové upozornění a potom klepněte na tlačítko **OK**.

Chcete-li použít různé zvuky pro odlišné typy oznámení, nastavte zvuky oznámení v odpovídající aplikaci. Chcete-li například nastavit jiné zvuky pro přijaté a odeslané zprávy SMS, otevřete aplikaci Zprávy, stiskněte tlačítko MENU a potom klepněte na položku **Nastavení**.

Zapnutí nebo vypnutí automatického uzpůsobené hlasitosti vyzvánění

Ztišit vyzvánění po zvednutí

Telefon je vybaven funkcí tichého vyzvánění, která automaticky sníží hlasitost vyzvánění, když přesunete telefon.

1. Na obrazovce Plocha stiskněte tlačítko MENU, pak klepněte na **Nastavení**.
2. Klepněte na položku **Zvuk** a pak zvolte nebo zrušte zaškrtačkové pole **Tiché vyzvánění při uchopení**.

Zapnutí Kapesního režimu

Abyste nezmeškali příchozí hovory, když máte telefon v kapse nebo tašce, funkce kapesního režimu postupně zvyšuje hlasitost vyzvánění a vibruje, když máte hovor. Když telefon v kapse nebo tašce není, bude vyzvánět normální nastavenou hlasitostí.

1. Na obrazovce Plocha stiskněte tlačítko MENU, pak klepněte na **Nastavení**.
2. Klepněte na položku **Zvuk** a pak zvolte nebo zrušte zaškrťovací pole **Kapesní režim**.

Automatické přepínání hlasitého poslechu

Hlasitý poslech můžete přepínat jednoduše přetočením telefonu.

1. Na obrazovce Plocha stiskněte tlačítko MENU, pak klepněte na **Nastavení**.
2. Klepněte na položku **Zvuk** a pak zvolte nebo zrušte zaškrťovací pole **Otočit kvůli reproduktoru**.

Změna jazyka telefonu

Když poprvé zapnete svůj telefon, jste vyzváni k výběru používaného jazyka. Pokud chcete, můžete jazyk telefonu změnit i po nastavení telefonu. Změnou jazyka se uzpůsobí uspořádání klávesnice, formátování data a čas a další funkce.

Dostupné jazyky mohou záviset na verzi telefonu, kterou vlastníte.

1. Na obrazovce Plocha stiskněte tlačítko MENU, pak klepněte na **Nastavení**.
2. Klepněte na položku **Jazyk a klávesnice > Zvolit jazyk**.
3. Klepněte na jazyka a odpovídající oblast, kterou chcete použít.
4. Stisknutím tlačítka PLOCHA vrátíte na obrazovku Plocha. Je možné, že na zavedení nového jazyka budete muset několik sekund počkat.

Optimalizace provozní životnosti baterie

Telefon můžete nastavit tak, aby se automaticky přepínal do režimu úspory energie, když úroveň nabití baterie dosáhne určité úrovně.

1. Na obrazovce Plocha stiskněte tlačítko MENU, pak klepněte na **Nastavení**.
2. Klepněte na položku **Úsporný režim**.
3. Zaškrtněte políčko **Povolit úsporný režim**.
4. Klepněte na položku **Zapnout úsporný režim v** a potom vyberte, kdy chcete zapnout úsporný režim.
5. V části **Nastavení úsporného režimu** nastavte a vyberte chování telefonu, když se přepne do úsporného režimu.

Používání sítě GSM vašeho mobilního operátora

Přepněte na použití sítě GSM svého mobilního operátora, pokud nepoužíváte datové připojení k připojení k Internetu. Připojení k síti GSM mobilního operátora spotřebovává méně energie.

1. Na obrazovce Plocha stiskněte tlačítko MENU, pak klepněte na **Nastavení**.
2. Klepněte na položky **Bezdrátová síť a sítě > Mobilní sítě > Režim sítě**.
3. Klepněte na **Pouze GSM**.

Kontrola spotřeby energie aplikacemi

1. Na obrazovce Plocha stiskněte tlačítko MENU, pak klepněte na **Nastavení**.
2. Klepněte na položky **O telefonu > Baterie > Využívání baterie**.

Správa paměti

Kontrola velikosti dostupné paměti telefonu

1. Na obrazovce Plocha stiskněte tlačítko MENU, pak klepněte na **Nastavení**.
2. Klepněte na položku **Karta SD a úložné místo na telefonu**. V části **Interní úložiště telefonu** se zobrazí velikost dostupné paměti telefonu.

Zobrazení dostupné paměti na paměťové kartě

1. Na obrazovce Plocha stiskněte tlačítko MENU, pak klepněte na **Nastavení**.
2. Klepněte na položku **Karta SD a úložné místo na telefonu**. V části **Karta SD** se zobrazí celkový a dostupný úložný prostor na paměťové kartě.

Vymazání mezipaměti a dat aplikace

1. Na obrazovce Plocha stiskněte tlačítko MENU, pak klepněte na **Nastavení**.
2. Klepněte na položky **Aplikace > Správa aplikací**.
3. Na obrazovce **Spravovat aplikace** přejděte na kartu **Spuštěné** a potom klepněte na aplikaci, jejíž mezipaměť a data chcete vymazat.
4. Na obrazovce **Informace o aplikaci** klepněte na položku **Smazat data** anebo **Vymazat mezipaměť**.

Odinstalování aplikací třetích stran

Aplikace, které jsou na telefonu přeinstalovány, odinstalovat nelze.

1. Na obrazovce Plocha stiskněte tlačítko MENU, pak klepněte na **Nastavení**.
2. Klepněte na položky **Aplikace > Správa aplikací**.
3. Na kartě **Stažené** klepněte na aplikaci, kterou chcete odinstalovat.
4. Na obrazovce **Informace o aplikaci** klepněte na položku **Odinstalovat**.

Přesun aplikací souborů na paměťovou kartu a z ní

Přesuňte aplikace, které jste si stáhli do telefonu, na paměťovou kartu, pokud se paměť telefonu zaplňuje. Nebo pokud se zaplňuje vaše paměťová karta, můžete také do telefonu přesunout aplikace, které jsou na paměťové kartě.



Přesunout lze pouze aplikace, které nejsou na telefonu předinstalovány.

1. Na obrazovce Plocha stiskněte tlačítko MENU, pak klepněte na **Nastavení**.
2. Klepněte na položky **Aplikace > Správa aplikací**.
3. Na kartě **Stažené** klepněte na aplikaci, kterou chcete přesunout.
4. Na obrazovce Informace o aplikaci klepněte na položku **Přesunout na kartu SD** nebo **Přesunout do telefonu**.

Kontrola informací o telefonu

1. Na obrazovce Plocha stiskněte tlačítko MENU, pak klepněte na **Nastavení**.
2. Klepněte na položku **O telefonu**.
3. Vyberte jednu z následujících možností:

Aktualizace systémového softwaru	Povolení nebo zakázání funkce automatické kontroly aktualizací softwaru telefonu. Můžete také klepnout na tlačítko Zkontrolovat nyní a runě ověřit dostupnost aktualizací softwaru telefonu.
Síť	Kontrola informací o mobilním operátorovi a jeho servisním stavu.
Identita telefonu	Kontrola informací o používaném telefonu a kartě SIM.
Baterie	Kontrola informací o baterii, například úroveň nabití, status a přehled programů používajících baterii.
Informace o hardwaru	Kontrola adres MAC Wi-Fi a Bluetooth.
Informace o softwaru	Kontrola verze a dalších informací o platformě Android používané telefonem. Můžete si také ověřit verzi webového prohlížeče.
Právní informace	Přečtěte si právní informace o HTC a Google a licencích používaných telefonem.

Aktualizace a resetování

Aktualizování softwaru telefonu

Občas mohou být dostupné aktualizace systémového softwaru telefonu. Telefon si může ověřit a poté vás informovat o dostupnosti aktualizace. Pak můžete stáhnout a nainstalovat aktualizaci softwaru pomocí připojení Wi-Fi nebo datového připojení telefonu.



- Za ověření dostupnosti a stažení aktualizací softwaru telefonu může váš mobilní operátor vyžadovat poplatky za přenos dat.
- Ujistěte se, že je do telefonu vložena karta microSD. Aktualizace bude stažena na kartu microSD.

Podle typu aktualizace může tento proces smazat všechna vaše osobní data a přizpůsobená nastavení a rovněž odebrat programy, které jste nainstalovali. Ujistěte se, že máte zálohované všechny informace soubory, které si chcete uchovat.

- Pokud je aktualizace k dispozici, na obrazovce se zobrazí dialogové okno K dispozici je aktualizace. Zvolte **Nainstalovat** a pak klepněte na tlačítko **OK**.
- Pokud právě telefonujete a je zpřístupněna aktualizace, obdržíte oznámení o aktualizaci. Po ukončení hovoru otevřete Panel oznámení (viz část „Otevření panelu oznámení“ v kapitole Začínáme). Pak klepněte na oznámení aktualizace a stáhněte a nainstalujte aktualizaci softwaru.

Vyčkejte na dokončení procesu aktualizace. Po dokončení aktualizace se telefon automaticky resetuje.

Ruční kontrola dostupnosti aktualizací systémového softwaru telefonu

1. Na obrazovce Plocha stiskněte tlačítko MENU, pak klepněte na **Nastavení**.
2. Klepněte na položky **O telefonu > Aktualizace systémového softwaru**.
3. Na obrazovce aktualizace systémového softwaru klepněte na tlačítko **Zkontrolovat**.

Restartování nebo obnovení původního nastavení telefonu

Restartování telefonu (softwarové resetování)

Pokud telefon pracuje pomaleji, než je normální, aplikace nepracují správně nebo nereaguje, zkuste jej restartovat a uvidíte, zda to problém odstraní.

1. Pokud je displej vypnutý, stiskněte tlačítko **NAPÁJENÍ** a znovu jej zapněte.
2. Odemkněte telefon, pokud je zobrazena obrazovka Uzamčení. Viz část „Odemčení obrazovky“ v kapitole Začínáme.
3. Stiskněte a přidržte tlačítko **NAPÁJENÍ** a potom klepněte na položku **Spustit znovu**.
4. Po zobrazení žádosti o potvrzení klepněte na tlačítko **Spustit znovu**.

Pokud telefon nelze spustit znovu na základě kroků výše, pak vyjměte baterii, vyčkejte několik sekund, vložte ji zpět a pak telefon zapněte.

Provedení obnovení původního nastavení (hardwarové resetování)

Pokud předáváte telefon jinému uživateli, nebo má telefon stále problémy, které nelze vyřešit, proveďte obnovení původního nastavení (tzv. hardwarové resetování). Tato operace vrací telefon do stavu před jeho prvním zapnutím.



Obnovení původního nastavení neodstraní data a soubory, které jsou uloženy v paměťové kartě.

Obnovení původního nastavení však není krok, který by bylo lehké provést. Trvale odstraní všechna data a uzpůsobená nastavení a všechny aplikace, které jste stáhli a nainstalovali. Před obnovením původního továrního nastavení telefonu si nezapomeňte zazálohovat všechna data, která si chcete uschovat.

Provedení hardwarového obnovení původního nastavení prostřednictvím nabídky

1. Na obrazovce Plocha stiskněte tlačítko **MENU**, pak klepněte na **Nastavení**.
2. Klepněte na položky **Karta SD a paměť telefonu > Obnovení továrních dat**.
3. Na obrazovce **Obnovení továrních dat** klepněte na položku **Resetovat telefon**, pak na **Vymazat vše**.

Obnovení továrních dat pomocí tlačítek telefonu

Pokud nemůžete zapnout telefon nebo zpřístupnit nabídku nastavení telefonu, můžete přesto provést obnovení pomocí tlačítek na telefonu.

1. Když je telefon vypnutý, stiskněte a podržte tlačítka **SNÍŽIT HLASITOST** a potom krátce stiskněte tlačítko **NAPÁJENÍ**.
2. Vyčkejte na zobrazení obrazovky se 3 snímky Android, pak uvolněte tlačítko **SNÍŽIT HLASITOST**.
3. Stiskněte tlačítko **SNÍŽIT HLASITOST** a zvolte možnost **OBNOVENÍ TOVÁRNÍCH DAT** a pak stiskněte tlačítko **NAPÁJENÍ**.

Obchodní známky a autorská práva

Copyright © 2010 HTC Corporation. Všechna práva vyhrazena.

Logo HTC, logo HTC quietly brilliant, HTC Desire Z, HTC Sense, HTC Hub, Footprints, Locations, HTC Sync a HTC Care jsou ochranné známky nebo servisní známky společnosti HTC Corporation.

Copyright © 2010 Google Inc. Použito se svolením.

Google, logo Google, Android, Google Search, Google Maps, Gmail, Google Mail, YouTube, Android Market a Google Talk jsou ochranné známky společnosti Google Inc.

Google, logo Google a Mapy Google jsou ochranné známky společnosti Google, Inc. TeleAtlas® Map Data ©2010. Street View Images ©2010 Google.

Microsoft, Windows, ActiveSync, Excel, Outlook, PowerPoint, Windows Media, Windows Vista a Word jsou registrované ochranné známky nebo ochranné známky společnosti Microsoft Corporation v USA a dalších zemích.

Bluetooth a logo Bluetooth jsou ochranné známky vlastněné společností Bluetooth SIG, Inc.

Wi-Fi je registrovaná ochranná známka společnosti Wireless Fidelity Alliance, Inc.

microSD je ochranná známka společnosti SD Card Association.

Copyright © 2010 Adobe Systems Incorporated. Všechna práva vyhrazena.

Java, J2ME a další značky založené na značce Java jsou ochranné známky společnosti Sun Microsystems, Inc. v USA a dalších zemích.

Facebook je ochranná známka společnosti Facebook, Inc.

Twitter je ochranná známka společnosti Twitter, Inc. a používá se v rámci licence.

Flickr je ochranná známka společnosti Yahoo! Inc.

DLNA je registrovaná ochranná známka, logo disku DLNA je servisní známka a DLNA Certified je ochranná známka společnosti Digital Living Network Alliance.

iTunes je ochranná známka společnosti Apple Inc.

Všechny ostatní názvy společností, produktů a služeb uvedené v tomto textu jsou ochranné známky, registrované ochranné známky nebo známky služeb příslušných vlastníků.

Společnost HTC nenes zodpovědnost za technické nebo textové chyby nebo opomenutí v tomto dokumentu ani za následné nebo nepřímé škody způsobené poskytnutím tohoto materiálu. Tyto informace jsou poskytovány „tak, jak jsou“, bez jakýchkoli záruk a mohou být změněny bez předchozího upozornění. Společnost HTC si také vyhrazuje právo kdykoli obsah tohoto dokumentu revidovat bez předchozího upozornění.

Žádná část tohoto dokumentu nesmí být reprodukována nebo přenášena jakoukoli formou nebo jakýmikoli prostředky, elektronicky, mechanicky, pomocí fotokopií, záznamů nebo uložení v systému pro získávání informací, ani v jakékoli podobě přeložena do jakéhokoli jazyka bez předchozího písemného svolení společnosti HTC.

Rejstřík

Symboly

3G 129

A

Akcie 201

Aktivní tapety 32

Aktualizování softwaru telefonu 220

Album (aplikace Galerie) 154

Android Market 206

Aplikace

- přepínání mezi nedávno otevřenými aplikacemi 25
- přeuspořádání nebo skrytí karet 40
- přidání ikon z obrazovky Plocha 35

Aplikace Pošta

- čtení a odpověď 111
- Exchange ActiveSync 106, 112
- informace 106
- jednotná složka Doručené 107
- kontrola e-mailu 107
- nastavení 113
- nastavení priority 112
- odesílání 110
- odstranění e-mailu 109, 110
- odstranění konverzace 103
- označit jako nepřečtené 109
- přepínání složek 110
- přesunutí 109, 110
- různé pohledy složky Doručené 108
- rychlé procházení 109
- třídění 108
- Účet POP3/IMAP 106
- všechny účty 107
- výběr e-mailových zpráv 109

Automatické ostření 150, 153

Automobilový panel 184

Autosada 186

B

Baterie 14

- nabíjení 16
- optimalizace 217

- vložení 15

- vyjmutí 14

Blokování volajících 49

Bluetooth

- odesílání fotografií a video nahrávek 158
- odeslání fotografie nebo videa 152
- odeslání informací 144
- příjem informací 146
- připojení sluchátek nebo autosady Bluetooth 142
- sdílení hudby 166
- složka Bluetooth – přijaté soubory 147
- vypnutí a zapnutí 142
- změna názvu telefonu 142

Budík 125

C

Časovač 122

Časové pásmo 124

D

Datové připojení 129

Datum a čas 124

Detekce obličeje

- ruční fotografování 150

Diskutování v aplikaci Google Talk 98

Domovská stránka 135

Domovské město 124

E

E-mail

- odesílání fotografií a video nahrávek 157
- odeslání fotografie nebo videa 152

Efekty (fotoaparát) 152

Exchange ActiveSync 106, 112

F

Facebook

- Facebook for Android 92, 93
- Facebook for HTC Sense 91, 93
- komentář k fotografiím 161
- sdílení fotografií 158
- zobrazení fotografií 161

- Facebook for HTC Sense
 - sdílení fotografie nebo videa 152
- Flickr
 - komentář k fotografiím 161
 - sdílení fotografií 159
 - zobrazení fotografií 161
- Footprints 181
- Fotoaparát 148
- Fotografie
 - fotografování 149
 - komentář v sociálních sítích 161
 - odesílání pomocí Bluetooth 158
 - odeslání e-mailu 157
 - odeslání pomocí MMS 158
 - přiblížení či oddálení 156
 - sdílení 152
 - sdílení na webu Facebook 158
 - sdílení na webu Flickr 159
 - sdílení na webu Picasa 160
 - úprava 156
 - zobrazení 155
 - zobrazení alb v sociálních sítích 161
- Friend Stream 96
 - komentáře a hodnocení na serveru Facebook 97
 - kontrola oznámení 98
 - widget Friend Stream 98

G

- Galerie 154
- Gmail/Google Mail
 - čtení e-mailů 102
 - informace 101
 - nevyžádaná pošta 105
 - odeslání e-mailu 102
 - odpověď či předání e-mailů 103
 - označení e-mailové zprávy hvězdičkou 104
 - označení konverzace 104
 - používání dávkových operací 105
 - přidání podpisu 105
 - vyhledávání e-mailů 103
 - změna nastavení 105
 - zobrazení složky Doručené 101
 - ztlumení konverzace 105
- Google Latitude 193
- Google Talk 98

H

- Hlasitost
 - nastavení hlasitosti média 29
 - nastavení hlasitosti sluchátka pro hovory 29
 - nastavení hlasitosti vyzvánění 29
 - úprava prostřednictvím nastavení 29
- Hlasitost médií 29
- Hlasitost vyzvánění 29
- Hlasitý poslech 47
- Hlasový záznamník 204
- Hledat kdekoli 27
 - nastavení možností hledání 27
 - vyhledávání v telefonu a na Internetu 27
- Hodiny 122
- Hodiny ve světě 124
- Hovory
 - odmítnutí hovoru 44
 - přepínání mezi hovory 46
 - přidržení hovoru 45
 - přijetí hovoru 44
 - telefonování 41
 - ukončení hovoru 47
- HTC ID volajcího 45
- HTCSense.com 169
 - Footprinty 172
 - HTC Hub 177
 - Lidé 174
 - odhlášení 177
 - odstranění 177
 - Ovládací panel 170
 - přihlášení 169
 - služby 170
 - Zprávy 175
 - zrušení párování telefonu 177
- HTC Sync 84
- Hudba 162
 - sdílení 166
 - vytvoření seznamu stop 163

I

- ID volajcího 44, 45
- Internetová připojení 129
- Internetová propust 25

K

- Kalendář 114
 - widget 121

Kanály zpráv 197
 Kapesní režim 217
 karta microSD 12
 Karta SIM 11

- obnovení karty SIM, která byla zamčena 211
- kód PIN karty SIM 211
- kopírování zprávy na 77
- vložení 11
- vyjmutí 11
- zadání kódu PIN 17

 Klávesnice 63

- povolení několika jazyků klávesnice 65
- úprava nastavení zadávání dotykem 69
- změna uspořádání klávesnice na šířku 65

 Klávesnice na obrazovce 64

- změna rozvržení 65

 Knihovna (hudební) 163
 Kód PIN karty SIM 17
 Konferenční hovor 46
 Kontaktní informace

- odesílání 59
- sloučení 54
- úprava 59

 Kontakty

- importování kontaktů z účtu Exchange ActiveSync 54
- importování z karty SIM 53
- přenos kontaktů ze starého telefonu 52
- přidání nového kontaktu 53
- zálohování kontaktů na paměťovou kartu 57

 Kontrola informací o telefonu 219
 Kontrola počasí 127
 Konverzace 58, 77
 Kopírování souborů na paměťovou kartu a z ní 26
 Kopírování textu 138

L

Latitude 193
 Lidé

- informace 51
- informace o kontaktech a konverzaci 58
- obrazovka Lidé 51
- widget Lidé 62

 Locations 178

- Automobilový panel 184
- Footprinty 181

- podrobná navigace 184
- sdílení umístění 181
- stahování nebo nákup služeb 187
- vyhledávání 179
- widgety 187
- získání trasy 183
- zobrazení map 180

M

Mapy 188
 Mapy Google 188
 Microsoft Exchange ActiveSync 106
 MMS 73

- nastavení 80
- připojení souborů a informací 73
- vytvoření prezentace 74

 Modem 133
 Moje kontaktní karta

- odesílání informací o kontaktech 59
- vytvoření 52

 MP3 165

N

Nabíjení baterie 16
 Nastavení 213

- datum a čas 124
- fotoaparát 153
- kalendář 121
- počasí 128
- zvuk budíku 126

 Nastavení blesku (fotoaparát)

- režim fotografování 149
- režim videa 151

 Nastavení Mojí kontaktní karty 52
 Nastavení telefonu při prvním použití 20
 Nastavení zadávání dotykem 69
 Navigace 178, 184
 Návrh ohledně odpovídajících kontaktů 54
 Nedávno použité aplikace 25

O

Obnovení továrních dat 221
 Obrazovka Plocha 20

- přeuspořádání panelů na obrazovce Plocha 37
- přeuspořádání položek na obrazovce Plocha 36
- přidání ikon a zástupců 35

- přidání složek 35
- přidání widgetů 33
- přizpůsobení pomocí scén 31
- rozšířená obrazovka Plocha 21
- změna tapety 32

Obrazovka Uzamčení 30
 Odblokování volajících 49
 Odemčení obrazovky 30
 Odinstalování aplikací třetích stran 218
 Odmítnutí příchozího hovoru 44
 Online účty 81
 Optimalizace provozní životnosti
 baterie 217
 Oznamovací ikony 23

P

Paměť 218
 Paměťová karta 12

- kopírování souborů na kartu i z ní 26
- vložení 12
- vyjmutí 13

Panel oznámení 24
 Peep 93
 Počasí 127
 Pohybu prstů 17
 POP3/IMAP 106
 Použití telefonu jako modemu 133
 Pozvání k diskusi

- pozvání přítele v Google Talk 100
- přijetí 99

Překalibrování snímače G 215
 Překladač Google 139
 Překlad slov 28
 Přenést data 52
 Přepínání mezi hovory 46
 Prezentace 74
 Přibližování a oddalování (fotoaparát) 149
 Přidání města na obrazovku Hodiny ve
 světě 125
 Přidání města na obrazovku Počasí 128
 Přijetí příchozího hovoru 44
 Přílohy

- typy příloh zpráv 73
- zobrazení a uložení příloh zpráv 76

Připojená média 167
 Připojení k počítači 25
 Připojení mobilní sítě 129
 Připojení telefonu k počítači 25

Připomenutí

- změna zvuku připomenutí 39

Připomenutí událostí 119
 Přístupový bod 129
 Přivazování 133
 Přizpůsobení 31
 Prohlížeč 135
 PUK 211

Q

.....

Quickoffice 200

R

.....

Rádio FM 203
 Restartování 221
 Režim Letadlo 50
 Režim spánku 30
 Režim Vibrace 29
 Rozšířená obrazovka Plocha 21
 Rychlá volba 42
 Rychlé hledání 28
 Rychlé klávesy 64

S

.....

Scény 31

- odstranění 32
- přejmenování 32
- vytvoření 32

Sdílení

- fotografie 152
- video 152
- YouTube 197

Sdílení aplikací 209
 Seznam hovorů 48
 Seznam kontaktů 56

- filtrování 57

Skupiny 60
 Skupiny kontaktů 60

- odeslání zprávy nebo e-mailu pro
 skupinu 61
- odstranění skupiny 61
- přeuspořádání skupin kontaktů 61
- úprava skupiny kontaktů 60
- vytvoření 60

Sledování oznámení z vašich
 sociálních sítí 98
 Slovník Google 139
 Složky 35

- přejmenování složky 36
- vytvoření nové složky 35

Slučování informací o kontaktech 54

Služby stanovení polohy 178

Služby volání 50

SMS

- nastavení 80
- psaní a odeslání 72

snímač G 215

Sociální sítě

- sdílení fotografie nebo videa 152

Spojování informací o kontaktech 54

Správa paměti 218

Stavové ikony 22

Štípnutí 17

Stolní hodiny 123

Stopky 122

Street view 188

Svítilna 205

T

Talk 98

Tapeta 32, 152

Telefon

- přední, horní, levý a zadní panel 7
- program telefon 41

Telefonování 41

Text

- kopírování 68
- používání prediktivního zadávání textu 66
- zadání textu hlasově 67
- zadávání textu na klávesnici na obrazovce 64

Tísňové volání 43

Trackpad 18, 149

Tweeting v telefonu 94

Twitter 94

- Twitter for HTC Sense 93
- widget Twitter 95

U

Účty Google 81

Účty sociálních sítí 82

Události kalendáře

- odeslání žádosti o schůzku Exchange ActiveSync 116
- odstranění 118
- pozvání hostů na událost kalendáře Google 115

- sdílení vCalendar 119
- úprava 118
- vytvoření 114
- zobrazení 118

Úložiště 218

Úprava fotografií 156

- oříznutí 157
- otočení 156
- přidání efektů 157

USB tethering 25

V

vCalendar 119

vCard 59

Videa 196

- odesílání pomocí Bluetooth 158
- odeslání pomocí e-mailu 157
- odeslání pomocí MMS 158
- sdílení na webu Facebook 158
- sdílení na webu Flickr 159
- sdílení na webu YouTube 160
- zobrazení 156

Video

- sdílení 152
- zachycení/záznam 151

VPN 132

Výběr textu 139

Vyhledání kontaktu 57

Vysouvací klávesnice 63

Vyzváněcí tón 38, 165

- oříznutí 165

Vzhledy 33

Vzor pro odemknutí obrazovky 212

W

Webový prohlížeč 135

Wi-Fi 130

Widget hodiny (HTC) 122

Widget Hodiny HTC 122

Widget Počasí 128

Widgety 33, 199, 202, 204

- přidání 33
- změna nastavení widgetů 34

Y

YouTube 160, 196

- sdílení videa 152

Z

- Zabezpečení 211
- Zadávání slov s predikcí 66
 - dvojjazyčné 66
 - osobní slovník 66
- Zadní kryt 10
 - vrácení 10
 - vyjmutí 10
- Žádost o schůzku 112
- Záložky 140
- Zámek obrazovky
 - heslo zámku 212
 - PIN 212
 - vzor zámku 212
 - změna zámku obrazovky 212
- Zamknout zprávu 77
- Zapnutí nebo vypnutí telefonu 17
- Záznam
 - video 151
- Záznam hlasu 204
- Zkratky 35
- Zmeškaný hovor 48
- Zobrazení Skok 21
- Zprávy 71
 - nastavení 79
 - o aplikaci Zprávy 71
 - ochrana zprávy 77
 - odeslání multimediální zprávy (MMS) 73
 - odeslání textové zprávy (SMS) 72
 - odpověď na zprávu 75
 - odstranění zprávy 77
 - pokračování v psaní konceptu zprávy 74
 - zobrazení zprávy 75
- Zprávy Push 77
- Ztišit vyzvánění po zvednutí 216
- Ztlumení mikrofonu 47
- Zvuková upozornění 39
- Zvukové sady
 - odstranění 39
 - přizpůsobení 38
 - vytvoření 38
 - zvolení přednastavené zvukové sady 38
- Zvukové upozornění 216